



สัญญาจ้างก่อสร้าง

สัญญาเลขที่ ๕/๒๕๖๒

สัญญานี้ทำขึ้น ณ องค์การบริหารส่วนตำบลนครชุม ตำบล/แขวง นครชุม อำเภอ/เขต เมืองกำแพงเพชร จังหวัด กำแพงเพชร เมื่อวันที่ ๒๑ มกราคม ๒๕๖๒ ระหว่าง องค์การบริหารส่วนตำบลนครชุม โดย นายสุรัฐ เครือรัตน์ใหญ่ ซึ่งต่อไปในสัญญานี้เรียกว่า "ผู้ว่าจ้าง" ฝ่ายหนึ่ง กับ ห้างหุ้นส่วนจำกัด กำแพงเพชรไพโรจน์ก่อสร้าง ซึ่งจดทะเบียนเป็นนิติบุคคล ณ สำนักงานทะเบียนหุ้นส่วนบริษัท จังหวัดกำแพงเพชร กรมพัฒนาธุรกิจการค้า กระทรวงพาณิชย์ มีสำนักงานใหญ่ อยู่ เลขที่ ๔๘ หมู่ ๓ ตำบล/แขวง อ่างทอง อำเภอ/เขต เมืองกำแพงเพชร จังหวัด กำแพงเพชร โดย นางสาวจันทร์ทิพย์ พิไชยหล้า ผู้มีอำนาจลงนามผูกพันนิติบุคคลปรากฏตามหนังสือรับรองของ สำนักงานทะเบียนหุ้นส่วนบริษัท จังหวัดกำแพงเพชร กรมพัฒนาธุรกิจการค้า กระทรวงพาณิชย์ ที่ กพ.๐๐๑๗๑๕ ลงวันที่ ๑๒ พฤศจิกายน ๒๕๖๑ แนบท้ายสัญญานี้ ซึ่งต่อไปในสัญญานี้เรียกว่า "ผู้รับจ้าง" อีกฝ่ายหนึ่ง

คู่สัญญาได้ตกลงกันมีข้อความดังต่อไปนี้

ข้อ ๑. ข้อตกลงว่าจ้าง

ผู้ว่าจ้างตกลงจ้างและผู้รับจ้างตกลงรับจ้างทำงาน โครงการก่อสร้างถนนคอนกรีตเสริมเหล็ก (สายหลังโรงเรียน) หมู่ที่ ๑ ด้วยวิธีประกวดราคาอิเล็กทรอนิกส์ (e-bidding) ขนาด ๕.๐๐ เมตร ยาว ๔๗๐ เมตร หนา ๐.๑๕ เมตร ไหล่ทางลูกรังข้างละ ๐.๕๐ เมตร โดยก่อสร้างตามรูปแบบและรายการที่ ๑ บด.นครชุมกำหนด ณ องค์การบริหารส่วนตำบลนครชุม หมู่ที่ ๑ บ้านวังยาง ตำบล/แขวง นครชุม อำเภอ/เขต เมืองกำแพงเพชร จังหวัด กำแพงเพชร ตามข้อกำหนดและเงื่อนไขแห่งสัญญานี้รวมทั้งเอกสารแนบท้ายสัญญา

ผู้รับจ้างตกลงที่จะจัดหาแรงงานและวัสดุ เครื่องมือเครื่องใช้ ตลอดจนอุปกรณ์ต่างๆ ชนิดดีเพื่อใช้ในการจ้างตามสัญญานี้

ข้อ ๒. เอกสารอันเป็นส่วนหนึ่งของสัญญา

เอกสารแนบท้ายสัญญาดังต่อไปนี้ให้ถือเป็นส่วนหนึ่งของสัญญานี้

- ๒.๑ ผนวก ๑ ใบเสนอราคา จำนวน ๒ (สอง) หน้า
- ๒.๒ ผนวก ๒ สรุปผลการประมาณราคาค่าก่อสร้าง จำนวน ๒ (สอง) หน้า
- ๒.๓ ผนวก ๓ แบบแปลน จำนวน ๘ (แปด) หน้า
- ๒.๔ ผนวก ๔ แผนที่ จำนวน ๑ (หนึ่ง) หน้า
- ๒.๕ ผนวก ๕ สูตรปรับราคา จำนวน ๑ (หนึ่ง) หน้า

ความใดในเอกสารแนบท้ายสัญญาที่ขัดหรือแย้งกับข้อความในสัญญานี้ ให้ใช้ข้อความในสัญญานี้บังคับ และในกรณีที่เอกสารแนบท้ายสัญญาขัดแย้งกันเอง ผู้รับจ้างจะต้องปฏิบัติตามคำวินิจฉัยของผู้ว่าจ้าง คำวินิจฉัยของผู้ว่า

จ้างให้ถือเป็นที่สุด และผู้รับจ้างไม่มีสิทธิเรียกร้องค่าจ้าง ค่าเสียหายหรือค่าใช้จ่ายใดๆ เพิ่มเติมจากผู้ว่าจ้างทั้งสิ้น

ข้อ ๓. หลักประกันการปฏิบัติตามสัญญา

ในขณะที่ทำสัญญานี้ผู้รับจ้างได้นำหลักประกันเป็น หนังสือค้ำประกันของธนาคาร เป็นจำนวนเงิน ๔๓,๔๕๐.๐๐ บาท (สี่หมื่นสามพันสี่ร้อยห้าสิบบาทถ้วน) ซึ่งเท่ากับร้อยละ ๕ (ห้า) ของราคาค่าจ้างตามสัญญา มามอบให้แก่ผู้ว่าจ้างเพื่อเป็นหลักประกันการปฏิบัติตามสัญญานี้

กรณีผู้รับจ้างใช้หนังสือค้ำประกันมาเป็นหลักประกันการปฏิบัติตามสัญญา หนังสือค้ำประกันดังกล่าว จะต้องออกโดยธนาคารที่ประกอบกิจการในประเทศไทย หรือโดยบริษัทเงินทุนหรือบริษัทเงินทุนหลักทรัพย์ที่ได้รับอนุญาตให้ประกอบกิจการเงินทุนเพื่อการพาณิชย์และประกอบธุรกิจ ค้ำประกันตามประกาศของธนาคารแห่งประเทศไทย ตามรายชื่อบริษัทเงินทุนที่ธนาคารแห่งประเทศไทยแจ้งเวียนให้ทราบตามแบบที่คณะกรรมการนโยบายการจัดซื้อจัดจ้างและการบริหารพัสดุภาครัฐกำหนดหรืออาจเป็นหนังสือค้ำประกันอิเล็กทรอนิกส์ตามวิธีการที่กรมบัญชีกลางกำหนดก็ได้ และจะต้องมีอายุการค้ำประกันตลอดไปจนกว่าผู้รับจ้างพ้นข้อผูกพันตามสัญญานี้

หลักประกันที่ผู้รับจ้างนำมามอบให้ตามวรรคหนึ่ง จะต้องมียุครอบคลุมความรับผิดชอบที่พึงปวงของผู้รับจ้างตลอดอายุสัญญา ถ้าหลักประกันที่ผู้รับจ้างนำมามอบให้ดังกล่าวลดลงหรือเสื่อมค่าลง หรือมีอายุไม่ครอบคลุมถึงความรับผิดชอบของผู้รับจ้างตลอดอายุสัญญา ไม่ว่าจะด้วยเหตุใดๆ ก็ตาม รวมถึงกรณี ผู้รับจ้างส่งมอบงานล่าช้าเป็นเหตุให้ระยะเวลาแล้วเสร็จหรือวันครบกำหนดความรับผิดชอบในความชำรุดบกพร่องตามสัญญาเปลี่ยนแปลงไป ไม่ว่าจะเกิดขึ้นคราวใด ผู้รับจ้างต้องหาหลักประกันใหม่หรือหลักประกันเพิ่มเติมให้มีจำนวนครบถ้วนตามวรรคหนึ่งมามอบให้แก่ผู้ว่าจ้างภายใน ๗ (เจ็ด) วัน นับถัดจากวันที่ได้รับแจ้งเป็นหนังสือจากผู้ว่าจ้าง

หลักประกันที่ผู้รับจ้างนำมามอบไว้ตามข้อนี้ ผู้ว่าจ้างจะคืนให้แก่ผู้รับจ้าง โดยไม่มีดอกเบี้ย เมื่อผู้รับจ้างพ้นจากข้อผูกพัน และความรับผิดชอบที่พึงปวงตามสัญญานี้แล้ว

ข้อ ๔ (ข) ค่าจ้างและการจ่ายเงิน

ผู้ว่าจ้าง ตกลงจ่าย และผู้รับจ้างตกลงรับเงินค่าจ้างจำนวนเงิน ๘๖๙,๐๐๐.๐๐ บาท (แปดแสนหกหมื่นเก้าพันบาทถ้วน) ซึ่งได้รวมภาษีมูลค่าเพิ่ม จำนวน ๕๖,๘๕๐.๔๗ บาท (ห้าหมื่นหกพันแปดร้อยห้าสิบบาทสี่สิบเจ็ดสตางค์) ตลอดจน ภาษีอากรอื่น ๆ และค่าใช้จ่ายที่พึงปวงด้วยแล้ว โดยถือราคาเหมารวม เป็นเกณฑ์ และกำหนดการจ่ายเงิน เป็นงวด ๆ ดังนี้

งวดที่ ๑ เป็นจำนวนเงิน ๘๖๙,๐๐๐.๐๐ บาท (แปดแสนหกหมื่นเก้าพันบาทถ้วน) เมื่อผู้รับจ้างได้ปฏิบัติงาน โครงการก่อสร้างถนนคอนกรีตเสริมเหล็ก (สายหลังโรงเรียน) หมู่ที่ ๑ บ้านวังยาง ขนาด ๕.๐๐ เมตร ยาว ๔๗๐ เมตร หนา ๐.๑๕ เมตร ไหล่ทางลูกรังข้างละ ๐.๕๐ เมตร พร้อมติดตั้งป้ายชั่วคราวและป้ายเหล็กประชาสัมพันธ์ขนาด ๑.๒๐x๒.๔๐ เมตร โดยก่อสร้างตามรูปแบบและรายการที่ อบต.นครชุม กำหนด เมื่อได้ส่งมอบงานครบถ้วนตามสัญญานี้ ให้แล้วเสร็จภายใน ๒๒ มีนาคม ๒๕๖๒

ข้อ ๕. เงินค่าจ้างล่วงหน้า

ผู้ว่าจ้างตกลงจ่ายเงินค่าจ้างล่วงหน้าให้แก่ผู้รับจ้างเป็นจำนวนเงิน - บาท ซึ่งเท่ากับร้อยละ - ของราคา

ค่าจ้าง ตามสัญญาที่ระบุไว้ ในข้อ ๔

เงินจำนวนดังกล่าวจะจ่ายให้ภายหลังจากที่ผู้รับจ้างได้วางหลักประกันการรับเงินค่าจ้างล่วงหน้า เป็น.....เต็มตามจำนวนเงินค่าจ้างล่วงหน้าให้แก่ผู้ว่าจ้าง ผู้รับจ้างจะต้องออกใบเสร็จรับเงินค่าจ้างล่วงหน้า ตามแบบที่ผู้ว่าจ้างกำหนดให้ และผู้รับจ้างตกลงที่จะกระทำตามเงื่อนไขอันเกี่ยวกับการใช้จ่ายและการใช้คืนเงินค่าจ้างล่วงหน้าดังกล่าวต่อไปนี้

๕.๑ ผู้รับจ้างจะใช้เงินค่าจ้างล่วงหน้าเพื่อเป็นค่าใช้จ่ายในการปฏิบัติงานตามสัญญาเท่านั้นหากผู้รับจ้างใช้จ่ายเงินค่าจ้างล่วงหน้า หรือส่วนใดส่วนหนึ่งของเงินค่าจ้างล่วงหน้าในทางอื่นผู้ว่าจ้างอาจจะเรียกเงินค่าจ้างล่วงหน้าคืนจากผู้รับจ้างหรือบังคับเอาจากหลักประกันการรับเงินค่าจ้างล่วงหน้าได้ทันที

๕.๒ เมื่อผู้ว่าจ้างเรียกร้อง ผู้รับจ้างต้องแสดงหลักฐานการใช้จ่ายเงินค่าจ้างล่วงหน้าเพื่อพิสูจน์ว่าได้เป็นไปตามข้อ ๕.๑ ภายในกำหนด ๑๕ (สิบห้า) วัน นับถัดจากวันได้รับแจ้งเป็นหนังสือจากผู้ว่าจ้างหากผู้รับจ้างไม่อาจแสดงหลักฐานดังกล่าวภายในกำหนด ๑๕ (สิบห้า) วัน ผู้ว่าจ้างอาจเรียกเงินค่าจ้างล่วงหน้าคืนจากผู้รับจ้าง หรือบังคับเอาจากหลักประกันการรับเงินค่าจ้างล่วงหน้าได้ทันที

๕.๓ (ข) (สำหรับสัญญาที่เป็นราคาเหมารวม)

ผู้ว่าจ้างจะหักเงินค่าจ้างในแต่ละงวดเพื่อชดใช้คืนเงินค่าจ้างล่วงหน้าไว้จำนวนร้อยละ - ของจำนวนเงินค่าจ้างในแต่ละงวดจนกว่าจำนวนเงินไว้จะครบตามจำนวนเงินที่หักค่าจ้างล่วงหน้าจากผู้รับจ้างได้รับไปแล้ว ยกเว้นค่าจ้างงวดสุดท้ายจะหักไว้เป็นจำนวนเท่ากับจำนวนเงินค่าจ้างล่วงหน้าที่เหลือทั้งหมด

๕.๔ เงินจำนวนใด ๆ ก็ตามที่ผู้รับจ้างจะต้องจ่ายให้แก่ผู้ว่าจ้างเพื่อชำระหนี้หรือเพื่อชดใช้ความรับผิดชอบต่างๆ ตามสัญญา ผู้ว่าจ้างจะหักเอาจากเงินค่าจ้างงวดที่จะจ่ายให้แก่ผู้รับจ้างก่อนที่จะหักชดใช้คืนเงินค่าจ้างล่วงหน้า

๕.๕ ในกรณีที่มีการบอกเลิกสัญญา หากเงินค่าจ้างล่วงหน้าที่เหลือเกินกว่าจำนวนเงินที่ผู้รับจ้างจะได้รับหลังจากหักชดใช้ในกรณีอื่นแล้ว ผู้รับจ้างจะต้องจ่ายคืนเงินจำนวนที่เหลือนั้นให้แก่ผู้ว่าจ้าง ภายใน ๗ (เจ็ด) วัน นับถัดจากวันได้รับแจ้งเป็นหนังสือจากผู้ว่าจ้าง

๕.๖ (ข) (สำหรับสัญญาที่เป็นราคาเหมารวม)

ผู้ว่าจ้างจะคืนหลักประกันการรับเงินค่าจ้างล่วงหน้าให้แก่ผู้รับจ้างต่อเมื่อผู้ว่าจ้างได้หักเงินค่าจ้างไว้ครบจำนวนเงินค่าจ้างล่วงหน้าตามข้อ ๕.๓ (ข)

ข้อ ๖. การหักเงินประกันผลงาน

ในการจ่ายเงินค่าจ้างให้แก่ผู้รับจ้างแต่ละงวด ผู้ว่าจ้างจะหักเงินจำนวนร้อยละ - ของเงินที่ต้องจ่ายในงวดนั้นเพื่อเป็นประกันผลงาน ในกรณีที่เงินประกันผลงานถูกหักไว้แล้วเป็นจำนวนเงินไม่ต่ำกว่า - บาท ผู้รับจ้างมีสิทธิที่จะขอเงินประกันผลงานคืน โดยนำหนังสือคำประกันของธนาคารหรือหนังสือคำประกันอิเล็กทรอนิกส์ซึ่งออกโดยธนาคารภายในประเทศมามอบให้ผู้ว่าจ้างเพื่อเป็นหลักประกันแทนก็ได้

ผู้ว่าจ้างจะคืนเงินประกันผลงาน และ/หรือหนังสือคำประกันของธนาคารดังกล่าวตามวรรคหนึ่งโดยไม่มีดอกเบี้ยให้แก่ผู้รับจ้างพร้อมกับการจ่ายเงินค่าจ้างงวดสุดท้าย

ข้อ ๗ (ข) กำหนดเวลาแล้วเสร็จและสิทธิของผู้ว่าจ้างในการบอกเลิกสัญญา

ผู้รับจ้างต้องเริ่มทำงานที่รับจ้างภายในวันที่ ๒๒ มกราคม ๒๕๖๒ และจะต้องทำงานให้แล้วเสร็จบริบูรณ์ ภายในวันที่ ๒๒ มีนาคม ๒๕๖๒ ถ้าผู้รับจ้างมิได้ลงมือทำงานภายในกำหนดเวลา หรือไม่สามารถทำงานให้แล้วเสร็จตามกำหนด เวลา หรือมีเหตุให้เชื่อได้ว่าผู้รับจ้างไม่สามารถทำงานให้แล้วเสร็จภายในกำหนดเวลา หรือจะแล้วเสร็จล่าช้าเกินกว่ากำหนดเวลา หรือผู้รับจ้างทำผิดสัญญาข้อใดข้อหนึ่ง หรือตกเป็นผู้พิทักษ์ทรัพย์เด็ดขาด หรือตกเป็นผู้ล้มละลาย หรือเพิกเฉยไม่ปฏิบัติตามคำสั่งของคณะกรรมการตรวจรับพัสดุหรือผู้ควบคุมงานหรือบริษัทที่ปรึกษาซึ่งได้รับมอบอำนาจจากผู้ว่าจ้าง ผู้ว่าจ้างมีสิทธิที่จะบอก เลิกสัญญานี้ได้ และมีสิทธิจ้างผู้รับจ้างรายใหม่เข้าทำงานของผู้รับจ้างให้ลุล่วงไปด้วย การใช้สิทธิบอกเลิกสัญญานั้นไม่กระทบ สิทธิของผู้ว่าจ้างที่จะเรียกร้องค่าเสียหายจากผู้รับจ้าง

การที่ผู้ว่าจ้างไม่ใช้สิทธิเลิกสัญญาดังกล่าวข้างต้นไม่เป็นเหตุให้ผู้รับจ้างพ้นจากความรับผิดชอบตามสัญญา

ข้อ ๘ ความรับผิดชอบในความชำรุดบกพร่องของงานจ้าง

เมื่องานแล้วเสร็จบริบูรณ์ และผู้ว่าจ้างได้รับมอบงานจากผู้รับจ้างหรือจากผู้รับจ้างรายใหม่ ในกรณีที่มีการ บอกเลิกสัญญาตามข้อ ๗ หากมีเหตุชำรุดบกพร่องหรือเสียหายเกิดขึ้นจากการจ้างนี้ ภายในกำหนด ๒ (สอง) ปี นับถัดจากวันที่ ได้รับมอบงานดังกล่าว ซึ่งความชำรุดบกพร่องหรือเสียหายนั้นเกิดจากความบกพร่องของผู้รับจ้างอันเกิดจากการใช้วัสดุที่ไม่ถูก ต้องหรือทำไว้ไม่เรียบร้อย หรือทำไม่ถูกต้องตามมาตรฐานแห่งหลักวิชา ผู้รับจ้างจะต้องรีบทำการแก้ไข ให้เป็นที่เรียบร้อยโดยไม่ ชักช้า โดยผู้ว่าจ้างไม่ต้องออกเงินใดๆ ในการนี้ทั้งสิ้น หากผู้รับจ้างไม่กระทำการดังกล่าวภายในกำหนด ๑๕ (สิบห้า) วัน นับถัด จากวันที่ได้รับแจ้งเป็นหนังสือจาก ผู้ว่าจ้างหรือไม่ทำการแก้ไขให้ถูกต้องเรียบร้อยภายในเวลาที่ผู้ว่าจ้างกำหนด ให้ผู้ว่าจ้างมีสิทธิ ที่จะทำการนั้นเองหรือจ้างผู้อื่นให้ทำงานนั้น โดยผู้รับจ้างต้องเป็นผู้ออกค่าใช้จ่ายเองทั้งสิ้น

ในกรณีเร่งด่วนจำเป็นต้องรีบแก้ไขเหตุชำรุดบกพร่องหรือเสียหายโดยเร็ว และไม่อาจรอให้ผู้รับจ้างแก้ไข ในระยะเวลาที่กำหนดไว้ตามวรรคหนึ่งได้ ผู้ว่าจ้างมีสิทธิเข้าจัดการแก้ไขเหตุชำรุดบกพร่องหรือเสียหายนั้นเอง หรือจ้างผู้อื่นให้ ซ่อมแซมความชำรุดบกพร่องหรือเสียหาย โดยผู้รับจ้าง ต้องรับผิดชอบชำระค่าใช้จ่ายทั้งหมด

การที่ผู้ว่าจ้างทำการนั้นเอง หรือจ้างผู้อื่นให้ทำงานนั้นแทนผู้รับจ้าง ไม่ทำให้ผู้รับจ้าง หลุดพ้นจากความ รับผิดชอบตามสัญญา หากผู้รับจ้างไม่ชดใช้ค่าใช้จ่ายหรือค่าเสียหายตามที่ผู้ว่าจ้างเรียกร้องผู้ว่าจ้างมีสิทธิบังคับจากหลักประกันการ ปฏิบัติตามสัญญาได้

ข้อ ๙ การจ้างช่วง

ผู้รับจ้างจะต้องไม่เอางานทั้งหมดหรือแต่บางส่วนแห่งสัญญานี้ไปจ้างช่วงอีกทอดหนึ่ง เว้นแต่การจ้างช่วง งานแต่บางส่วนที่ได้รับอนุญาตเป็นหนังสือจากผู้ว่าจ้างแล้ว การที่ผู้ว่าจ้างได้อนุญาตให้จ้างช่วงงานแต่บางส่วนดังกล่าวนี้ ไม่เป็น เหตุให้ผู้รับจ้างหลุดพ้นจาก ความรับผิดชอบหรือพันธะหน้าที่ตามสัญญานี้ และผู้รับจ้างจะยังคงต้องรับผิดชอบในความผิดและความ ประมาทเลินเล่อของผู้รับจ้างช่วง หรือของตัวแทนหรือลูกจ้างของผู้รับจ้างช่วงนั้นทุกประการ

กรณีผู้รับจ้างไปจ้างช่วงงานแต่บางส่วนโดยฝ่าฝืนความในวรรคหนึ่ง ผู้รับจ้างต้องชำระค่าปรับให้แก่ผู้ว่า จ้างเป็นจำนวนเงินในอัตราร้อยละ ๑๐ (สิบ) ของวงเงินของงานที่จ้างช่วงตามสัญญา ทั้งนี้ ไม่ตัดสิทธิผู้ว่าจ้างในการบอกเลิก สัญญา

ข้อ ๑๐ การควบคุมงานของผู้รับจ้าง

ผู้รับจ้างจะต้องควบคุมงานที่รับจ้างอย่างเอาใจใส่ ด้วยประสิทธิภาพและความชำนาญ และในระหว่างทำงานที่รับจ้างจะต้องจัดให้มีผู้แทนซึ่งทำงานเต็มเวลาเป็นผู้รับผิดชอบควบคุมงานของ ผู้รับจ้าง ผู้แทนดังกล่าวจะต้องได้รับมอบอำนาจจากผู้รับจ้าง คำสั่งหรือคำแนะนำต่างๆ ที่ผู้ว่าจ้าง คณะกรรมการตรวจรับพัสดุ ผู้ควบคุมงาน หรือบริษัทที่ปรึกษาที่ผู้ว่าจ้างแต่งตั้ง ได้แจ้งแก่ผู้แทนเช่นว่านั้น ให้ถือว่าเป็นคำสั่งหรือคำแนะนำที่ได้แจ้งแก่ผู้รับจ้าง การแต่งตั้งผู้แทนตามข้อนี้จะต้องทำเป็นหนังสือและต้องได้รับความเห็นชอบเป็นหนังสือ จากผู้ว่าจ้าง การเปลี่ยนตัวหรือแต่งตั้งผู้แทนใหม่จะทำได้หากไม่ได้รับความเห็นชอบ เป็นหนังสือจากผู้ว่าจ้างก่อน

ผู้ว่าจ้างมีสิทธิที่จะขอให้เปลี่ยนตัวผู้แทนตามวรรคหนึ่ง โดยแจ้งเป็นหนังสือไปยังผู้รับจ้าง และผู้รับจ้างจะต้องทำการเปลี่ยนตัวผู้แทนนั้นโดยพลัน โดยไม่คิดค่าจ้างหรือราคาเพิ่มหรืออ้างเป็นเหตุเพื่อขยายอายุสัญญาอันเนื่องมาจากเหตุนี้

ข้อ ๑๑ ความรับผิดชอบของผู้รับจ้าง

ผู้รับจ้างจะต้องรับผิดชอบต่ออุบัติเหตุ ความเสียหาย หรือภัยอันตรายใดๆ อันเกิดจาก การปฏิบัติงานของผู้รับจ้าง และจะต้องรับผิดชอบต่อความเสียหายจากการกระทำของลูกจ้างหรือตัวแทน ของผู้รับจ้าง และจากการปฏิบัติงานของผู้รับจ้าง ช่วงด้วย (ถ้ามี)

ความเสียหายใดๆ อันเกิดแก่งานที่ผู้รับจ้างได้ทำขึ้น แม้จะเกิดขึ้นเพราะเหตุสุดวิสัย ก็ตาม ผู้รับจ้างจะต้องรับผิดชอบโดยซ่อมแซมให้คืนดีหรือ เปลี่ยนให้ใหม่โดยค่าใช้จ่ายของผู้รับจ้างเอง เว้นแต่ความเสียหายนั้นเกิดจากความผิดของผู้ว่าจ้าง ทั้งนี้ ความรับผิดชอบของผู้รับจ้างดังกล่าวในข้อนี้จะสิ้นสุดลงเมื่อผู้ว่าจ้างได้รับมอบงานครั้งสุดท้าย ซึ่งหลังจากนั้นผู้รับจ้างคงต้องรับผิดชอบเพียงในกรณีชำรุดบกพร่อง หรือความเสียหายดังกล่าวในข้อ ๘ เท่านั้น

ผู้รับจ้างจะต้องรับผิดชอบต่อบุคคลภายนอกในความเสียหายใดๆ อันเกิดจาก การปฏิบัติงานของผู้รับจ้าง หรือลูกจ้างหรือตัวแทนของผู้รับจ้าง รวมถึงผู้รับจ้างช่วง (ถ้ามี) ตามสัญญานี้ หากผู้ว่าจ้างถูกเรียกร้องหรือฟ้องร้องหรือต้องชดใช้ค่าเสียหายให้แก่บุคคลภายนอกไปแล้ว ผู้รับจ้างจะต้อง ดำเนินการใดๆ เพื่อให้มีการว่าต่างแก่ต่างให้แก่ผู้ว่าจ้างโดยค่าใช้จ่ายของผู้รับจ้างเอง รวมทั้งผู้รับจ้างจะต้องชดใช้ค่าเสียหายนั้นๆ ตลอดจนค่าใช้จ่ายใดๆ อันเกิดจากการถูกเรียกร้องหรือถูกฟ้องร้องให้แก่ผู้ว่าจ้างทันที

ข้อ ๑๒ การจ่ายเงินแก่ลูกจ้าง

ผู้รับจ้างจะต้องจ่ายเงินแก่ลูกจ้างที่ผู้รับจ้างได้จ้างมาในอัตราและตามกำหนดเวลา ที่ผู้รับจ้างได้ตกลงหรือทำสัญญาไว้ต่อลูกจ้างดังกล่าว

ถ้าผู้รับจ้างไม่จ่ายเงินค่าจ้างหรือค่าทดแทนอื่นใดแก่ลูกจ้างดังกล่าวในวรรคหนึ่ง ผู้ว่าจ้างมีสิทธิที่จะเอาเงินค่าจ้างที่จะต้องจ่ายแก่ผู้รับจ้างมาจ่ายให้แก่ลูกจ้างของผู้รับจ้างดังกล่าว และให้ถือว่าผู้ว่าจ้างได้จ่ายเงินจำนวนนั้นเป็นค่าจ้างให้แก่ผู้รับจ้างตามสัญญาแล้ว

ผู้รับจ้างจะต้องจัดให้มีประกันภัยสำหรับลูกจ้างทุกคนที่จ้างมาทำงาน โดยให้ครอบคลุมถึงความรับผิดชอบทั้งปวงของผู้รับจ้าง รวมทั้งผู้รับจ้างช่วง (ถ้ามี) ในกรณีความเสียหายที่คิดค่าสินไหมทดแทนได้ตามกฎหมาย ซึ่งเกิดจากอุบัติเหตุหรือภัยอันตรายใดๆ ต่อลูกจ้างหรือบุคคลอื่น ที่ผู้รับจ้างหรือผู้รับจ้างช่วงจ้างมาทำงาน ผู้รับจ้างจะต้องส่งมอบกรมธรรม์ประกันภัยดังกล่าว พร้อมทั้งหลักฐานการชำระเบี้ยประกันให้แก่ผู้ว่าจ้างเมื่อผู้ว่าจ้างเรียกร้อง

ข้อ ๑๓ การตรวจงานจ้าง

ถ้าผู้ว่าจ้างแต่งตั้งคณะกรรมการตรวจรับพัสดุ ผู้ควบคุมงาน หรือบริษัท ที่ปรึกษา เพื่อควบคุมการทำงานของผู้รับจ้าง คณะกรรมการตรวจรับพัสดุ ผู้ควบคุมงาน หรือบริษัทที่ปรึกษานั้น มีอำนาจเข้าไปตรวจการงานในโรงงานและสถานที่ก่อสร้างได้ตลอดเวลา และผู้รับจ้างจะต้องอำนวยความสะดวกและให้ความช่วยเหลือในการนั้นตามสมควร การที่มีคณะกรรมการตรวจรับพัสดุ ผู้ควบคุมงาน หรือบริษัทที่ปรึกษานั้น หากทำให้ผู้รับจ้างพ้นความรับผิดชอบตามสัญญาข้อใดข้อหนึ่งไม่

ข้อ ๑๔ แบบรูปและรายการละเอียดคลาดเคลื่อน

ผู้รับจ้างรับรองว่าได้ตรวจสอบและทำความเข้าใจในแบบรูปและรายการละเอียดโดยถี่ถ้วนแล้ว หากปรากฏว่าแบบรูปและรายการละเอียดนั้นผิดพลาดหรือคลาดเคลื่อน ไปจากหลักการทางวิศวกรรมหรือทางเทคนิค ผู้รับจ้างตกลงที่จะปฏิบัติตามคำวินิจฉัยของผู้ว่าจ้าง คณะกรรมการตรวจรับพัสดุ ผู้ควบคุมงาน หรือบริษัทที่ปรึกษาที่ผู้ว่าจ้างแต่งตั้ง เพื่อให้งานแล้วเสร็จบริบูรณ์ คำวินิจฉัยดังกล่าวให้ถือเป็นที่สุด โดยผู้รับจ้างจะคิดค่าจ้าง ค่าเสียหาย หรือค่าใช้จ่ายใดๆ เพิ่มขึ้น จากผู้ว่าจ้างหรือขอขยายอายุสัญญาไม่ได้

ข้อ ๑๕ การควบคุมงานโดยผู้ว่าจ้าง

ผู้รับจ้างตกลงว่าคณะกรรมการตรวจรับพัสดุ ผู้ควบคุมงาน หรือบริษัท ที่ปรึกษาที่ผู้ว่าจ้างแต่งตั้ง มีอำนาจที่จะตรวจสอบและควบคุมงานเพื่อให้เป็นไปตาม สัญญา และมีอำนาจที่จะสั่งให้แก้ไขเปลี่ยนแปลงเพิ่มเติม หรือตัดทอนซึ่งงานตามสัญญา หากผู้รับจ้างขัดขืน ไม่ปฏิบัติตาม ผู้ว่าจ้าง คณะกรรมการตรวจรับพัสดุ ผู้ควบคุมงาน หรือบริษัทที่ปรึกษา มีอำนาจ ที่จะสั่งให้หยุดการนั้นชั่วคราวได้ ความล่าช้าในกรณีเช่นนี้ ผู้รับจ้างจะถือเป็นเหตุขอขยายระยะเวลา การปฏิบัติงานตามสัญญาหรือเรียกชดเชยค่าเสียหายใดๆ ไม่ได้ทั้งสิ้น

ข้อ ๑๖ งานพิเศษและการแก้ไขงาน

ผู้ว่าจ้างมีสิทธิที่จะสั่งเป็นหนังสือให้ผู้รับจ้างทำงานพิเศษซึ่งไม่ได้แสดงไว้หรือรวมอยู่ในเอกสารสัญญา หากงานพิเศษนั้นๆ อยู่ในขอบข่ายทั่วไปแห่งวัตถุประสงค์ของสัญญา นอกจากนั้น ผู้ว่าจ้างยังมีสิทธิสั่งให้เปลี่ยนแปลงหรือแก้ไขแบบรูปและข้อกำหนดต่างๆ ในเอกสารสัญญานี้ด้วย

อัตราค่าจ้างหรือราคาที่กำหนดไว้ในสัญญานี้ ให้กำหนดใช้สำหรับงานพิเศษ หรืองานที่เพิ่มเติมขึ้น หรือตัดทอนลงทั้งปวงตามคำสั่งของผู้ว่าจ้าง หากในสัญญาไม่ได้กำหนดไว้ถึงอัตราค่าจ้าง หรือราคาใดๆ ที่จะนำมาใช้สำหรับงานพิเศษ หรืองานที่เพิ่มเติมหรือลดลงดังกล่าว ผู้ว่าจ้าง และผู้รับจ้างจะได้ตกลงกันที่จะกำหนดอัตราค่าจ้างหรือราคาที่เพิ่มขึ้นหรือลดลงรวมทั้งการขยายระยะเวลา (ถ้ามี) กันใหม่เพื่อความเหมาะสม ในกรณีที่ตกลงกันไม่ได้ ผู้ว่าจ้างจะกำหนดอัตราจ้าง หรือราคาตามแต่ผู้ว่าจ้างจะเห็นว่าเหมาะสมและถูกต้อง ซึ่งผู้รับจ้างจะต้องปฏิบัติงานตามคำสั่งของผู้ว่าจ้างไปก่อนเพื่อมิให้เกิดความเสียหายแก่งานที่จ้าง

ข้อ ๑๗ ค่าปรับ

หากผู้รับจ้างไม่สามารถทำงานให้แล้วเสร็จภายในเวลาที่กำหนดไว้ ในสัญญาและผู้ว่าจ้างยังมิได้บอกเลิก

สัญญา ผู้รับจ้างจะต้องชำระค่าปรับให้แก่ผู้ว่าจ้างเป็น จำนวนเงินวันละ ๒,๑๗๓.๐๐ บาท (สองพันหนึ่งร้อยเจ็ดสิบสามบาทถ้วน) และจะต้องชำระค่าใช้จ่ายในการควบคุมงาน (ถ้ามี) ในเมื่อผู้ว่าจ้าง ต้องจ้างผู้ควบคุมงานอีกต่อหนึ่งเป็นจำนวนเงินวันละ บาท (.....) นับถัดจากวันที่ครบกำหนดเวลาแล้วเสร็จของงานตามสัญญาหรือวันที่ผู้ว่าจ้างได้ขยาย เวลาทำงานให้ จนถึงวันที่ทำงานแล้วเสร็จจริง นอกจากนี้ ผู้รับจ้างยอมให้ผู้ว่าจ้างเรียกค่าเสียหายอันเกิดขึ้นจากการที่ผู้รับจ้าง ทำงานล่าช้าเฉพาะส่วนที่เกินกว่าจำนวนค่าปรับและค่าใช้จ่ายดังกล่าวได้อีกด้วย

ในระหว่างที่ผู้ว่าจ้างยังมีได้บอกเลิกสัญญานั้น หากผู้ว่าจ้างเห็นว่าผู้รับจ้าง จะไม่สามารถปฏิบัติตามสัญญาต่อไปได้ ผู้ว่าจ้างจะใช้สิทธิบอกเลิกสัญญาและใช้สิทธิตามข้อ ๑๘ ก็ได้ และถ้าผู้ว่าจ้างได้แจ้งข้อเรียกร้องไปยังผู้รับจ้างเมื่อครบ กำหนดเวลาแล้วเสร็จของงานขอให้ชำระค่าปรับแล้ว ผู้ว่าจ้างมีสิทธิที่จะปรับผู้รับจ้างจนถึงวันบอกเลิกสัญญาได้อีกด้วย

ข้อ ๑๘ สิทธิของผู้ว่าจ้างภายหลังบอกเลิกสัญญา

ในกรณีที่ผู้ว่าจ้างบอกเลิกสัญญา ผู้ว่าจ้างอาจทำงานนั้นเองหรือว่าจ้างผู้อื่นให้ทำงานนั้นต่อจนแล้วเสร็จ ก็ได้ ผู้ว่าจ้างหรือผู้รับจ้างทำงานนั้นต่อมีสิทธิใช้เครื่องใช้ในการก่อสร้าง สิ่งที่สร้างขึ้นชั่วคราวสำหรับงานก่อสร้าง และวัสดุต่างๆ ซึ่งเห็นว่าจะต้องสงวนเอาไว้เพื่อการปฏิบัติงานตามสัญญา ตามที่จะเห็นสมควร

ในกรณีดังกล่าว ผู้ว่าจ้างมีสิทธิริบหรือบังคับจากหลักประกันการปฏิบัติตามสัญญาทั้งหมด หรือบางส่วน ตามแต่จะเห็นสมควร นอกจากนั้น ผู้รับจ้างจะต้องรับผิดชอบในค่าเสียหายซึ่งเป็นจำนวน เกินกว่าหลักประกันการปฏิบัติตาม สัญญา รวมทั้งค่าใช้จ่ายที่เพิ่มขึ้น ในการทำงานนั้นต่อให้แล้วเสร็จตามสัญญา ตลอดจนค่าใช้จ่ายในการควบคุมงานเพิ่ม (ถ้ามี) ซึ่งผู้ว่าจ้างจะหัก เอาจากเงินประกันผลงานหรือจำนวนเงินใดๆ ที่จะจ่ายให้แก่ผู้รับจ้างก็ได้

ข้อ ๑๙. การบังคับค่าปรับ ค่าเสียหาย และค่าใช้จ่าย

ในกรณีที่ผู้รับจ้างไม่ปฏิบัติตามสัญญาข้อหนึ่งข้อใดด้วยเหตุใดๆ ก็ตาม จนเป็นเหตุให้เกิดค่าปรับ ค่าเสียหาย หรือค่าใช้จ่ายแก่ผู้ว่าจ้าง ผู้รับจ้างต้องชดใช้ค่าปรับ ค่าเสียหาย หรือค่าใช้จ่ายดังกล่าวให้แก่ผู้ว่าจ้างโดยสิ้นเชิงภายใน กำหนด ๑๕ (สิบห้า) วัน นับถัดจากวันที่ได้รับแจ้งเป็นหนังสือจากผู้ว่าจ้าง หากผู้รับจ้างไม่ชดใช้ให้ถูกต้องครบถ้วนภายในระยะเวลาดังกล่าวให้ผู้ว่าจ้างมีสิทธิที่จะหักเอาจากจำนวนเงินค่าจ้างที่ต้องชำระ หรือจากเงินประกันผลงาน ของผู้รับจ้าง หรือบังคับ จากหลักประกันการปฏิบัติตามสัญญาได้ทันที

หากค่าปรับ ค่าเสียหาย หรือค่าใช้จ่ายที่บังคับจากเงินค่าจ้างที่ต้องชำระ เงินประกันผลงาน หรือหลัก ประกันการปฏิบัติตามสัญญาแล้วยังไม่เพียงพอ ผู้รับจ้างยินยอมชำระส่วนที่เหลือ ที่ยังขาดอยู่จนครบถ้วนตามจำนวนค่าปรับ ค่าเสียหาย หรือค่าใช้จ่ายนั้น ภายในกำหนด ๑๕ (สิบห้า) วัน นับถัดจากวันที่ได้รับแจ้งเป็นหนังสือจากผู้ว่าจ้าง

หากมีเงินค่าจ้างตามสัญญาที่หักไว้จ่ายเป็นค่าปรับ ค่าเสียหาย หรือค่าใช้จ่ายแล้วยังเหลืออยู่อีกเท่าใด ผู้ ว่าจ้างจะคืนให้แก่ผู้รับจ้างทั้งหมด

ข้อ ๒๐ การทำบริเวณก่อสร้างให้เรียบร้อย

ผู้รับจ้างจะต้องรักษาบริเวณสถานที่ปฏิบัติงานตามสัญญานี้ รวมทั้งโรงงานหรือ สิ่งอำนวยความสะดวกในการทำงานของผู้รับจ้าง ลูกจ้าง ตัวแทน หรือผู้รับจ้างช่วง (ถ้ามี) ให้สะอาด ปลอดภัย และมีประสิทธิภาพในการใช้งานตลอด ระยะเวลาการจ้าง และเมื่อทำงานเสร็จสิ้นแล้วจะต้องขนย้ายบรรดาเครื่องใช้ในการทำงานจ้างรวมทั้งวัสดุ ขยะมูลฝอย และสิ่ง

ก่อสร้างชั่วคราวต่างๆ (ถ้ามี) ทั้งจะต้องกลบเกลี่ยพื้นดินให้เรียบร้อยเพื่อให้บริเวณทั้งหมดอยู่ในสภาพที่สะอาดและใช้งานได้ทันที

ข้อ ๒๑ การงดหรือลดค่าปรับ หรือการขยายเวลาปฏิบัติงานตามสัญญา

ในกรณีที่มีเหตุเกิดจากความผิดหรือความบกพร่องของฝ่ายผู้ว่าจ้าง หรือเหตุสุดวิสัย หรือเกิดจากเหตุการณ์อันหนึ่งอันใดที่ผู้รับจ้างไม่ต้องรับผิดชอบตามกฎหมาย หรือเหตุอื่นตามที่กำหนด ในกฎกระทรวง ซึ่งออกตามความในกฎหมายว่าด้วยการจัดซื้อจัดจ้างและการบริหารพัสดุภาครัฐ ทำให้ผู้รับจ้างไม่สามารถทำงานให้แล้วเสร็จตามเงื่อนไขและกำหนดเวลาแห่งสัญญานี้ได้ ผู้รับจ้างจะต้องแจ้งเหตุหรือเหตุการณ์ดังกล่าวพร้อมหลักฐานเป็นหนังสือให้ผู้ว่าจ้างทราบ เพื่อของดหรือลดค่าปรับ หรือขยายเวลาทำงานออกไปภายใน ๑๕ (สิบห้า) วันนับถัดจากวันที่เหตุนั้นสิ้นสุดลง หรือตามที่กำหนดในกฎกระทรวงดังกล่าว แล้วแต่กรณี

ถ้าผู้รับจ้างไม่ปฏิบัติให้เป็นไปตามความในวรรคหนึ่ง ให้ถือว่าผู้รับจ้างได้สละสิทธิเรียกร้อง ในการที่จะของดหรือลดค่าปรับ หรือขยายเวลาทำงานออกไปโดยไม่มีเงื่อนไขใดๆ ทั้งสิ้น เว้นแต่ กรณีเกิดจากความผิดหรือความบกพร่องของฝ่ายผู้ว่าจ้าง ซึ่งมีหลักฐานชัดเจน หรือผู้ว่าจ้างทราบดี อยู่แล้วตั้งแต่ต้น

การงดหรือลดค่าปรับ หรือขยายกำหนดเวลาทำงานตามวรรคหนึ่ง อยู่ในดุลพินิจของผู้ว่าจ้างที่จะพิจารณาตามที่เห็นสมควร

ข้อ ๒๒. มาตรฐานฝีมือช่าง

ผู้รับจ้างตกลงเป็นเงื่อนไขสำคัญว่า ผู้รับจ้างจะต้องมีและใช้ผู้ผ่านการทดสอบมาตรฐานฝีมือช่างจาก..... หรือผู้เสนอราคาจะต้องมีและใช้ผู้มีวุฒิปริญญาตรี ปวช. ปวส. และปวท. หรือเทียบเท่าจากสถาบันการศึกษาที่ ก.พ. รับรองให้เข้ารับราชการได้ ในอัตราไม่ต่ำกว่าร้อยละ ๑๐ (สิบ) ของแต่ละสาขาช่าง แต่จะต้องมีช่างจำนวนอย่างน้อย ๑ (หนึ่ง) คน ในแต่ละสาขาช่างดังต่อไปนี้

ช่างก่อสร้าง

ผู้รับจ้างจะต้องจัดทำบัญชีแสดงจำนวนช่างทั้งหมดโดยจำแนกตามแต่ละสาขาช่างและ ระดับช่าง พร้อมกับระบุรายชื่อช่างผู้ผ่านการทดสอบมาตรฐานฝีมือช่างหรือผู้มีวุฒิปริญญาตรีดังกล่าวในวรรคหนึ่งนำมาแสดงพร้อมหลักฐานต่างๆ ต่อคณะกรรมการตรวจรับพัสดุหรือผู้ควบคุมงาน ก่อนเริ่มลงมือทำงาน และพร้อมที่จะให้ผู้ว่าจ้างหรือเจ้าหน้าที่ของผู้ว่าจ้างตรวจสอบดูได้ตลอด เวลาการทำงานตามสัญญานี้ของผู้รับจ้าง

ข้อ ๒๓. การปรับราคาค่าจ้าง

ผู้ว่าจ้างและผู้รับจ้าง ตกลงกันให้ใช้สัญญาปรับราคาได้ สำหรับราคางานก่อสร้างตามสัญญานี้โดยการนำสูตร Escalation Factor (K) มาใช้คำนวณราคางานที่เปลี่ยนแปลงไป โดยวิธีการต่อไปนี้ ตามเงื่อนไข หลักเกณฑ์ สูตร และวิธีคำนวณที่ใช้กับสัญญาแบบปรับราคาได้ตามมติคณะรัฐมนตรีเมื่อวันที่ ๒๒ สิงหาคม ๒๕๓๒ เรื่องการพิจารณาช่วยเหลือผู้ประกอบการอาชีพงานก่อสร้าง ตามหนังสือสำนักเลขาธิการคณะรัฐมนตรี ที่ นร ๐๒๐๓/ว ๑๐๙ ลงวันที่ ๒๔ สิงหาคม ๒๕๓๒

สูตรการปรับราคา (สูตรค่า K) จะต้องคงที่ที่ระดับที่กำหนดไว้ในวันแล้วเสร็จตามที่กำหนดไว้ในสัญญา หรือภายในระยะเวลาที่ ผู้ว่าจ้าง ได้ขยายออกไป โดยจะใช้สูตรของทางราชการที่ได้ระบุตามภาคผนวก ๕

สัญญาที่ทำขึ้นเป็นสองฉบับ มีข้อความถูกต้องตรงกัน คู่สัญญาได้อ่านและเข้าใจข้อความ โดยละเอียด
ตลอดแล้ว จึงได้ลงลายมือชื่อ พร้อมทั้งประทับตรา (ถ้ามี) ไว้เป็นสำคัญต่อหน้าพยาน และคู่สัญญาต่างยึดถือไว้ฝ่ายละหนึ่งฉบับ



(ลงชื่อ).....

AT

(นายสุรัฐ เครือรัตน์ ไร่ขลุ่ย)

(ลงชื่อ).....

Handwritten signature

(นางสาวจันทร์พิมพ์ พิไชยผล)

(ลงชื่อ).....

Handwritten signature

พยาน

(นายธณัฐ เมธาวิกุลชัย)

(ลงชื่อ).....

Handwritten signature

พยาน

(นางสาวปริมรัก ศุภดิษฐ์)

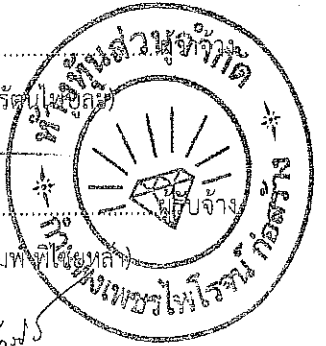

เลขที่โครงการ ๖๑๑๒๗๐๘๖๖๓๕

เลขคู่สัญญา ๖๒๐๑๒๒๐๑๒๑๐๘



ธนาคารกรุงไทย
KRUNGTHAI BANK

หนังสือค้ำประกัน

(หลักประกันสัญญาจ้าง)



เลขที่ 00019/200620/0008/62

วันที่ 21 มกราคม 2562

ข้าพเจ้า บมจ.ธนาคารกรุงไทย ศูนย์ปฏิบัติการก้ำแพงเพชร
สำนักงานตั้งอยู่เลขที่ อาคารสาขาก้ำแพงเพชร 53 ถนนก้ำแพงเพชร ต.ในเมือง อ.เมืองก้ำแพงเพชร จ.ก้ำแพงเพชร 62000
โดย นาย รพีพงศ์ พรเปี่ยมภูมิ
ผู้มีอำนาจลงนามผูกพันธนาคาร ขอทำหนังสือค้ำประกันฉบับนี้ไว้ต่อ องค์การบริหารส่วนตำบลนครชุม

ซึ่งต่อไปนี้เรียกว่า "ผู้ว่าจ้าง" ดังมีข้อความต่อไปนี้

๑. ตามที่ ห้างหุ้นส่วนจำกัด ก้ำแพงเพชรไพโรจน์ก่อสร้าง ซึ่งต่อไปนี้เรียกว่า "ผู้รับจ้าง" ได้ทำสัญญาจ้าง โครงการก่อสร้างถนนคอนกรีตเสริมเหล็ก (สายหลังโรงสีสหกรณ์) หมู่ที่ 1 บ้านวังยาง ตำบลนครชุม อำเภอเมืองก้ำแพงเพชร จังหวัดก้ำแพงเพชร

ตามสัญญาเลขที่ 5/2562 ลงวันที่ 21 มี.ค. 2562 กับผู้ว่าจ้าง ซึ่งผู้รับจ้าง

ต้องวางหลักประกัน การปฏิบัติตามสัญญาต่อผู้ว่าจ้าง เป็นจำนวนเงิน - 43,450.00 บาท -

(- สี่หมื่นสามพันสี่ร้อยห้าสิบบาทถ้วน -)

ซึ่งเท่ากับร้อยละ (ห้า) (5 %) ของมูลค่าทั้งหมดของสัญญา

ข้าพเจ้ายินยอมผูกพันตน โดยไม่มีเงื่อนไขที่จะค้ำประกันในการชำระเงิน ให้ตามสิทธิเรียกร้องของผู้ว่าจ้าง จำนวนไม่เกิน - 43,450.00 บาท -

(- สี่หมื่นสามพันสี่ร้อยห้าสิบบาทถ้วน -)

ในฐานะเป็นลูกหนี้ร่วม ในกรณีที่ผู้รับจ้างก่อให้เกิดความเสียหายใดๆ หรือต้องชำระค่าปรับ หรือค่าใช้จ่ายใดๆ หรือผู้รับจ้างมิได้ปฏิบัติตามภาระหน้าที่ใดๆ ที่กำหนดในสัญญาดังกล่าวข้างต้น ทั้งนี้ โดยผู้ว่าจ้างไม่จำเป็นต้องเรียกร้องให้ผู้รับจ้างชำระหนี้ดังกล่าว

๒. หนังสือค้ำประกันนี้มีผลใช้บังคับตั้งแต่วันทำสัญญาจ้างดังกล่าวข้างต้นจนถึงวันที่ 21 มีนาคม 2564

และข้าพเจ้าจะไม่เพิกถอนการค้ำประกันภายในระยะเวลาที่กำหนดไว้

๓. หากผู้ว่าจ้างได้ขยายระยะเวลาให้แก่ผู้รับจ้าง ให้ถือว่าข้าพเจ้ายินยอมในกรณีนั้นๆ ด้วย โดยให้ขยายระยะเวลาการค้ำประกันนี้ออกไปตลอดระยะเวลาที่ผู้ว่าจ้างได้ขยายระยะเวลาให้แก่ผู้รับจ้างดังกล่าวข้างต้น

ข้าพเจ้าได้ลงนามและประทับตราไว้ต่อหน้าพยานเป็นสำคัญ

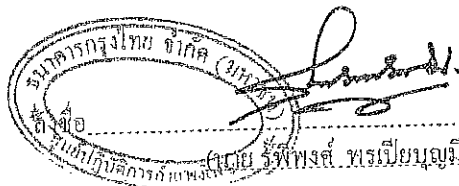
ผู้ค้ำประกัน

ตำแหน่ง หัวหน้าส่วนศูนย์ปฏิบัติการ

ลงชื่อ นาย ณรงค์ วุฒิชัยกุล พยาน นางสาว ตฤณญา แจ่มทุ่ง พยาน

เมื่อลงนามและประทับตราแล้ว หรือลงชื่อลงนามแล้ว มิได้ลงชื่อลงนามแล้ว หรือลงชื่อลงนามแล้ว มิได้ลงชื่อลงนามแล้ว

ใบเสนอราคาจ้างด้วยวิธีประกวดราคาอิเล็กทรอนิกส์ (e-bidding)

เรียน นายองค์การบริหารส่วนตำบลนครชุม

๑. ข้าพเจ้า กำแพงเพชรไฟโรจน์ก่อสร้าง เลขที่ ๔๘ หมู่ที่ ๓ ต.รอก/

ซอย - ถนน - ตำบล อ่างทอง อำเภอ เมืองกำแพงเพชร จังหวัด กำแพงเพชร รหัสไปรษณีย์ ๖๒๐๐๐

โทรศัพท์ ๐๘๖๒๐๑๗๒๕๑ โดย นางสาวจันทร์พิมพ์ พิไชยหล้า ผู้ลงนามข้างท้ายนี้ ได้พิจารณาเงื่อนไขต่าง ๆ ในเอกสารประกวดราคาอิเล็กทรอนิกส์ และเอกสารเพิ่มเติม (ถ้ามี) เลขที่ ๑/๒๕๖๒ โดยตลอดและยอมรับข้อกำหนดและเงื่อนไขนั้นแล้ว รวมทั้งรับรองว่าข้าพเจ้าเป็นผู้มีคุณสมบัติครบถ้วนตามที่กำหนดและไม่เป็นผู้ที่ทำงานของทางราชการ

๒. ข้าพเจ้าขอเสนอที่จะทำงาน ประกวดราคาจ้างก่อสร้างโครงการก่อสร้างถนนคอนกรีตเสริมเหล็ก (สายหลังโรงเรียนสฤทธิธรรม) หมู่ที่ ๑ ด้วยวิธีประกวดราคาอิเล็กทรอนิกส์ (e-bidding) ตามข้อกำหนดเงื่อนไขแบบรูปรายการละเอียดแห่งเอกสารประกวดราคาอิเล็กทรอนิกส์ ตามราคาตั้งที่ได้ระบุไว้ในบัญชีรายการก่อสร้างหรือใบแจ้งปริมาณและราคาแนบท้ายใบเสนอราคานี้ เป็นเงินทั้งสิ้น ๘๖๙,๐๐๐.๐๐ บาท ซึ่งได้รวมภาษีมูลค่าเพิ่มตลอดจนภาษีอากรอื่นๆ และค่าใช้จ่ายที่ส่งไว้ด้วยแล้ว

๓. คำเสนอนี้จะยืนอยู่เป็นระยะเวลา ๙๐ วัน นับแต่วันเสนอราคา และ องค์การบริหารส่วนตำบลนครชุม อาจรับคำเสนอนี้ ณ เวลาใดก็ได้ก่อนที่จะครบกำหนดระยะเวลาดังกล่าว หรือระยะเวลาที่ได้ออกไปตามเหตุผลอันสมควรที่ องค์การบริหารส่วนตำบลนครชุม ร้องขอ

๔. กำหนดเวลาส่งมอบ ข้าพเจ้ารับรองที่จะส่งมอบงานตามเงื่อนไขที่เอกสารประกวดราคาอิเล็กทรอนิกส์กำหนดไว้

๕. ในกรณีที่ข้าพเจ้าได้รับการพิจารณาให้เป็นผู้ชนะการประกวดราคาอิเล็กทรอนิกส์ ข้าพเจ้ารับรองที่จะ

๕.๑ ทำสัญญาตามแบบสัญญาจ้างแนบท้ายเอกสารการประกวดราคาอิเล็กทรอนิกส์ กับ องค์การบริหารส่วนตำบลนครชุม ภายใน ๗ วัน นับถัดจากวันที่ได้รับหนังสือให้ไปทำสัญญา

๕.๒ มอบหลักประกันการปฏิบัติตามสัญญา ตามที่ระบุไว้ในข้อ ๗ ของเอกสารการประกวดราคาอิเล็กทรอนิกส์ ให้แก่ องค์การบริหารส่วนตำบลนครชุม ก่อนหรือขณะที่ได้ลงนามในสัญญาเป็นจำนวนร้อยละ ๕ ของราคาตามสัญญาที่ได้ระบุไว้ในใบเสนอราคานี้ เพื่อเป็นหลักประกันการปฏิบัติตามสัญญาโดยถูกต้องและครบถ้วน

หากข้าพเจ้าไม่ปฏิบัติตามที่ระบุไว้ข้างต้นนี้ ข้าพเจ้ายอมให้ องค์การบริหารส่วนตำบลนครชุม ริบ หลักประกันการเสนอราคาหรือเรียกร้องจากผู้ออกหนังสือคำประกัน รวมทั้งยินดีชดใช้ค่าเสียหายใดที่อาจมีแก่ องค์การบริหารส่วนตำบลนครชุม และ องค์การบริหารส่วนตำบลนครชุม มีสิทธิจะให้ผู้เสนอราคารายอื่นเป็นผู้ประกวดราคาได้หรือองค์การบริหารส่วนตำบลนครชุม อาจเรียกประกวดราคาใหม่ก็ได้

๖. ข้าพเจ้ายอมรับว่า องค์การบริหารส่วนตำบลนครชุม ไม่มีอำนาจผูกพันที่จะรับคำเสนอนี้ หรือใบ

ขอ) ประธานกรรมการ
ขอ) กรรมการ
ขอ) กรรมการ
ขอ) กรรมการ
ขอ) กรรมการ
ขอ) กรรมการ



เสนอราคาใดๆ รวมทั้งไม่ต้องรับผิดชอบในค่าใช้จ่ายใด ๆ อันอาจเกิดขึ้นในการที่ข้าพเจ้าได้เข้าเสนอราคา

๗. เพื่อเป็นหลักประกันในการปฏิบัติโดยถูกต้อง ตามที่ได้ทำความเข้าใจและตามความผูกพันแห่งคำ
เสนอนี้ ข้าพเจ้ามอบ - เพื่อเป็นหลักประกันการเสนอราคาเป็นเงินจำนวน - บาท มาพร้อมนี้

๘. ข้าพเจ้าได้ตรวจทานตัวเลขและตรวจสอบเอกสารต่าง ๆ ที่ได้ยื่นพร้อมใบเสนอราคานี้โดย
ละเอียดแล้ว และเข้าใจดีว่า องค์การบริหารส่วนตำบลนครชุม ไม่ต้องรับผิดชอบใด ๆ ในความผิดพลาด หรือ ตกหล่น

๙. ใบเสนอราคานี้ได้ยื่นเสนอโดยบริสุทธิ์ยุติธรรม และปราศจากกลฉ้อฉล หรือการสมรู้ร่วมคิดกัน
โดยไม่ชอบด้วยกฎหมายกับบุคคลใดบุคคลหนึ่ง หรือหลายบุคคล หรือกับห้างหุ้นส่วน บริษัทใด ๆ ที่ได้ยื่นเสนอราคา
ในคราวเดียวกัน

เสนอมา ณ วันที่ ๒๖ ธันวาคม พ.ศ. ๒๕๖๑

(นางสาวจันทร์พิมพ์ พิไชยหล้า)

หุ้นส่วนผู้จัดการ

ใบเสนอราคาเลขที่ 6112160039485

รหัสอ้างอิง OTP aLqD

เลขประจำตัวผู้เสียภาษี ๐๖๒๓๕๔๕๐๐๐๔๒๘

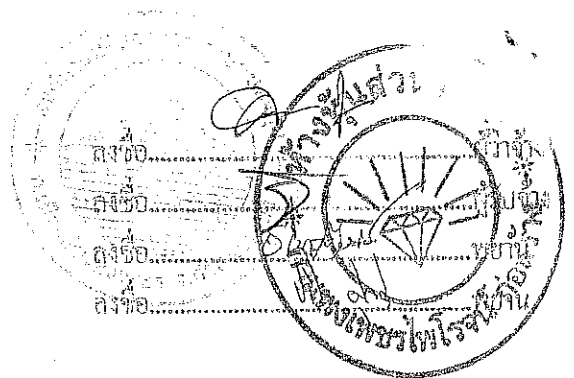

กรรมการดำเนินการประมูลด้วยระบบอิเล็กทรอนิกส์

ชื่อ) _____ ประธานกรรมการ

ชื่อ) _____ กรรมการ

ชื่อ) _____ กรรมการ

สรุปผลการประมาณราคาค่าก่อสร้าง

ชื่อโครงการ	โครงการก่อสร้างถนนคอนกรีตเสริมเหล็ก
ปริมาณงาน	ผิวจราจรกว้าง 5.00 เมตรยาว 470.00 เมตร หน้า 0.15 เมตร
สถานที่ก่อสร้าง	หมู่ที่ 1 ตำบลนครชุม อำเภอเมืองกำแพงเพชร จังหวัดกำแพงเพชร
ประมาณการราคา	วันที่ 26 ธันวาคม 2561

ลำดับที่	รายการ	คำนวณต้นทุน	Factor F	ค่าก่อสร้าง	หมายเหตุ
	รวมค่าวัสดุและแรงงาน	637,886.25	1.3624	869,056.23	
	เงินโยกย้ายในตาราง Factor F				
	เงินสงวนหน้า 0%				
	เงินประกันผลงานหัก 0%				
	ดอกเบี้ยเงินกู้ 6%				
	ภาษีมูลค่าเพิ่ม (VAT) 7%				
	รวมราคาค่าก่อสร้าง			869,056.23	
	(ค่าจ้าง)	แปดแสนหกหมื่นเก้าพันบาทถ้วน		869,000.00	

ขนาดพื้นที่ 2,350.00 ตร.ม. เฉลี่ย 389.79 บาท/ตร.ม.

ลงชื่อ.....ผู้แทนราคา
(นางสาวจันทรีทิพย์ สีไชยเสถ์)
ผู้อำนวยการ

คณะกรรมการดำเนินการประมูลด้วยระบบอิเล็กทรอนิกส์
(ลงชื่อ).....ประธานกรรมการ
(ลงชื่อ).....กรรมการ
.....กรรมการ

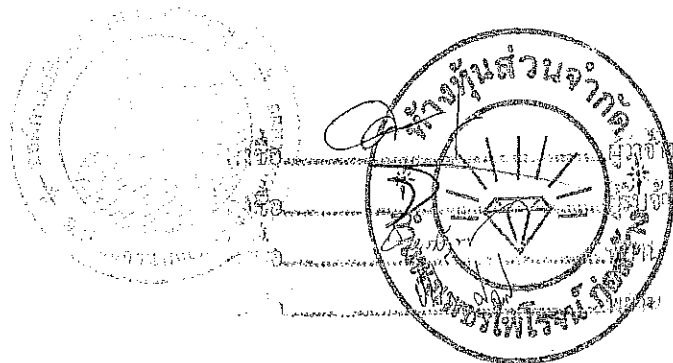

สรุปผลการประมาณราคาส่งก่อสร้าง

ชื่อโครงการ : โครงการก่อสร้างนวมคอนกรีตเสริมเหล็ก
 ปริมาณงาน : คิวราขรกว้าง 5.00 เมตรยาว 470.00 เมตรหนา 0.15 เมตร
 สถานที่ก่อสร้าง : หมู่ที่ 1 ตำบลนครชุม อำเภอเมืองกำแพงเพชร จังหวัดกำแพงเพชร
 ประมาณการราคา : วันที่ 26 ธันวาคม 2561

ที่	รายการ	หน่วย	จำนวน	ราคาต่อหน่วย	ราคาต้นแบบ	FN	ราคาต่อหน่วย FN	ราคากลาง
	- งานปรับพื้นทางเดิม	ตร.ม.	2,350.00	1.00	2,350.00	1.3624	1.36	3,201.64
	- งานทราเวอร์งได้ผิวคอนกรีต	ตร.ม.	117.50	177.50	20,856.25	1.3624	241.83	28,414.56
	- คิวทางปอร์ตแลนคี่ซีเมนต์คอนกรีตหนา 15 ซม.	ตร.ม.	2,350.00	230.00	540,500.00	1.3624	313.35	736,377.20
	- รอยต่อเชื่อมขางตามขวาง (Expansion Joint)	เมตร	45.00	146.00	6,570.00	1.3624	198.91	8,950.97
	- รอยต่อเชื่อมขางตามขวาง (CONTRACTION JOINT)	เมตร	185.00	133.00	24,605.00	1.3624	181.20	33,521.85
	- รอยต่อเชื่อมขางตามยาว (Longitudina Joint)	เมตร	470.00	60.00	28,200.00	1.3624	81.74	38,419.68
	- ไม้เสกทางลูกรัง	ตร.ม.	70.50	210.00	14,805.00	1.3624	286.10	20,170.33
TOTAL								869,056.23
คิดเป็นงบประมาณ								869,000.00
(ตัวอักษร)								แปลแทนหนังสือพิมพ์ในภาคพื้น

ลงชื่อ.....ผู้เสนอราคา

(นางสาวจันทร์พิมพ์ สีโรยเหล็ก)

หุ้นส่วนผู้จัดการ

คณะกรรมการดำเนินการประมูลค่าจ้าง.....

(ลงชื่อ)..... ประธานกรรมการ

(ลงชื่อ)..... กรรมการ

(ลงชื่อ)..... กรรมการ

ลงชื่อ.....
 ติงชื่อ.....
 ลงชื่อ.....
 ติงชื่อ.....

สูตรปรับราคาค่าก่อสร้าง

-ประเภทงานก่อสร้าง สูตรและวิธีการคำนวณที่ใช้กับสัญญาแบบปรับราคาได้ หมวดที่ ๓ งานทาง
๓.๔ งานผิวถนนคอนกรีตเสริมเหล็ก

$$\text{ใช้สูตร } K = 0.30 + 0.10 \text{ It/Io} + 0.35 \text{ Ct/Co} + 0.10 \text{ Mt/Mo} + 0.15 \text{ St/So}$$

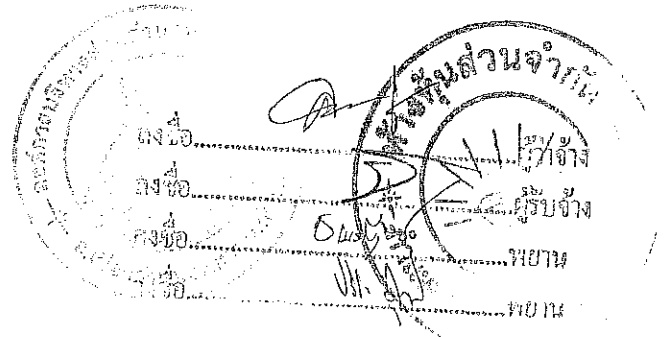

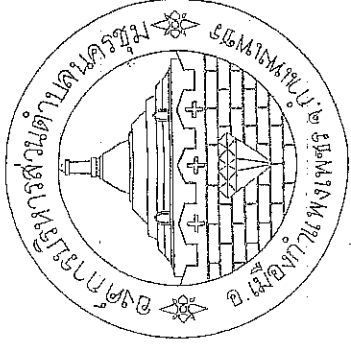

องค์การบริหารส่วนตำบลนครชุม

แบบโครงการก่อสร้างถนนคอนกรีตเสริมเหล็ก

ปริมาณงาน ผิวจราจรกว้าง 5.00 เมตร ยาว 470 เมตร หน้า 0.15 เมตร

หมู่ที่ ๑ บ้านวังยาง ตำบลนครชุม

อำเภอเมืองกำแพงเพชร จังหวัดกำแพงเพชร

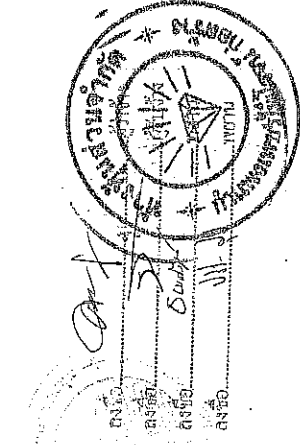

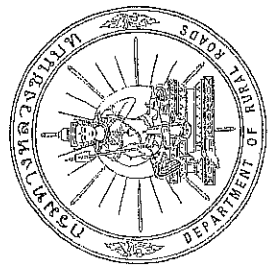

กรมทางหลวงชนบท

แบบมาตรฐานงานทางสำหรับรถ อปท.

พ.ศ. ๒๕๕๖

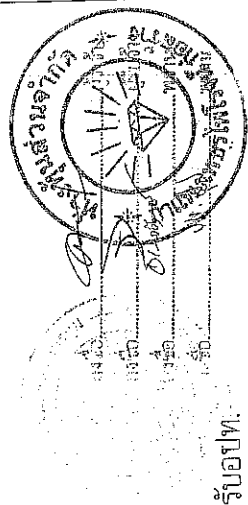

แบบมาตรฐานงานทางสำหรับรถ:

พิมพ์ครั้งที่ 4 : ธันวาคม ๒๕๕๖
 จำนวน : ๑,๕๐๐ เล่ม
 ISBN : 978-974-9848-75-3
 ลิขสิทธิ์ : กรมทางหลวงชนบท
 จัดทำโดย : กรมทางหลวงชนบท กระทรวงคมนาคม

สารบัญแบบมาตรฐานทาง

แบบเลขที่	รายการแบบ	แบบเลขที่
	หมวดงานทาง	
1	แบบ สัญญาจ้างและค่าเช่า	WB-1-100
2	แบบ ขั้วทางหลวงซึ่งมีเนินเขตรองและในเขตชุมชน	WB-1-201(1)
3	แบบ ขั้วทางหลวงซึ่งมีเนินเขตรองและในเขตชุมชน	WB-1-201(2)
4	แบบ ขั้วทางหลวงซึ่งมีเนินเขตรองและนอกเขตชุมชน	WB-1-202(1)
5	แบบ ขั้วทางหลวงซึ่งมีเนินเขตรองและนอกเขตชุมชน	WB-1-202(2)
6	แบบ ขั้วทางหลวงซึ่งมีเนินเขตรองและนอกเขตชุมชน	WB-1-202(3)
7	แบบ ตัวบ่งชี้ทางจราจร	WB-2-101
8	แบบ ทางเชื่อมทางหลวงและรูตัดทางเชื่อม	WB-2-102
9	แบบ ทางข้ามทางรถไฟและรถราง	WB-2-103
10	แบบ วิธีการยกโค้งและการขยายผิวจราจรทางโค้ง	WB-2-104
11	แบบ งานเคลือบผิวและสีผิวจราจร (สีเหลือง สีแดง สีเขียว)	WB-2-201(1)
12	แบบ งานเคลือบผิวและสีผิวจราจร (สีเหลือง สีแดง สีเขียว)	WB-2-201(2)
13	แบบ การเสริมไหล่และรอยต่อถนนคอนกรีตเสริมเหล็ก	WB-2-202
14	แบบ ถนนลาดยางในหมู่บ้าน (แบบมีรอยต่อตามยาว)	WB-2-203
15	แบบ ถนนลาดยางในหมู่บ้าน (แบบไม่มีรอยต่อตามยาว)	WB-2-204
16	แบบ ถนนลาดยางในหมู่บ้าน (แบบมีรอยต่อตามยาว)	WB-2-205
17	แบบ ถนนลาดยางในหมู่บ้าน (แบบไม่มีรอยต่อตามยาว)	WB-2-206
18	แบบ ถนนคอนกรีตเสริมเหล็กเสริมแบบ ก. (แบบไม่มีรอยต่อตามยาว)	WB-2-207
19	แบบ ถนนคอนกรีตเสริมเหล็กเสริมแบบ ข. (แบบไม่มีรอยต่อตามยาว)	WB-2-208
20	แบบ ถนนคอนกรีตเสริมเหล็กเสริมแบบ ค. (แบบมีรอยต่อตามยาว)	WB-2-209
21	แบบ ถนนผิวจราจรแคบพิเศษ (CAPE SEAL)	WB-2-301
22	แบบ ถนนผิวจราจรช่องจราจรฟิสิกส์แบบสองชั้น (D.B.S.T)	WB-2-302
23	แบบ ถนนผิวจราจรช่องจราจรฟิสิกส์แบบสามชั้น (ASPHALT CONCRETE)	WB-2-303
24	แบบ ถนนผิวจราจรช่องจราจร	WB-2-304
25	แบบ ถนนลาดยางซึ่งมีชั้นรองเสริม (รูตัดโครงสร้างทาง)	WB-2-305(1)
26	แบบ ถนนลาดยางซึ่งมีชั้นรองเสริม (ข้อจำกัดการก่อสร้าง)	WB-2-305(2)
27	แบบ ถนนลาดยางซึ่งมีชั้นรองเสริม (ข้อจำกัดการก่อสร้าง)	WB-2-305(3)
28	แบบ ถนนผิวจราจรช่องจราจรเสริมด้วยหิน (1/2) (รูตัดโครงสร้าง)	WB-2-306(1)
29	แบบ ถนนผิวจราจรช่องจราจรเสริมด้วยหิน (2/2) (ข้อจำกัดการก่อสร้าง)	WB-2-306(2)
30	แบบ ถนนผิวจราจรช่องจราจรเสริมด้วยหิน (1/3) (รูตัดโครงสร้าง)	WB-2-307(1)
31	แบบ ถนนผิวจราจรช่องจราจรเสริมด้วยหิน (2/3) (ข้อจำกัดการก่อสร้าง)	WB-2-307(2)
32	แบบ ถนนผิวจราจรช่องจราจรเสริมด้วยหิน (3/3) (ข้อจำกัดการก่อสร้าง)	WB-2-307(3)
33	แบบ ถนนลาดยางซึ่งมีชั้นรองเสริมแบบพิเศษ (รูตัดโครงสร้างเสริม)	WB-2-308

แบบเลขที่	รายการแบบ	แบบเลขที่
34	แบบ แสดงวิธีการก่อสร้างขบวนคันทางในคูน้ำ	WB-2-401
35	แบบ แสดงวิธีการก่อสร้างขบวนคันทางในคูน้ำกรณีสร้างคันดินอ่อนใช้ SAND EMBANKMENT	WB-2-402
36	แบบ ทางกันดินหรือคันดิน	WB-2-501
37	แบบ การปลูกหญ้า	WB-2-601
38	แบบ การปลูกหญ้าแฝก	WB-2-602
39	แบบ การปลูกต้นไม้ 2 ข้างทาง	WB-2-603
40	แบบ ป้ายจราจรป้ายบังคับและป้ายเตือน	WB-3-101
41	แบบ ป้ายจราจรป้ายบังคับ	WB-3-102
42	แบบ ป้ายจราจรป้ายบังคับ	WB-3-103
43	แบบ ป้ายจราจรป้ายเตือน	WB-3-104
44	แบบ ป้ายจราจรป้ายเตือน	WB-3-105
45	แบบ ป้ายจราจรป้ายเตือน	WB-3-106
46	แบบ ป้ายจราจรป้ายแนะนำ	WB-3-107
47	แบบ การติดตั้งป้ายจราจร (แบบป้ายเดียว)	WB-3-108
48	แบบ การติดตั้งป้ายจราจร (แบบป้ายคู่)	WB-3-109
49	แบบ เครื่องหมายจราจรบนผิวทาง (สีเหลือง)	WB-3-110(1)
50	แบบ เครื่องหมายจราจรบนผิวทาง (สีเหลือง)	WB-3-110(2)
51	แบบ เครื่องหมายจราจรบนผิวทาง (สีเหลือง)	WB-3-110(3)
52	แบบ เครื่องหมายจราจรบนผิวทาง (ข้อกำหนดด้านก่อสร้าง)	WB-3-110(4)
53	แบบ หลักกิโลเมตร	WB-3-111
54	แบบ หลักกิโลเมตรและหลักชดทาง	WB-3-112
55	แบบ ตีอับและตัวเลข	WB-3-113
56	แบบ RUMBLE STRIPS	WB-3-114
57	แบบ ป้ายเตือนแนวรถไฟและรถไฟ	WB-3-115
58	แบบ การติดตั้งป้ายจราจรบริเวณทางแยก (เชื่อมทางหลวงระดับ)	WB-3-116(1)
59	แบบ การติดตั้งป้ายจราจรบริเวณทางแยก (เชื่อมทางหลวงระดับ)	WB-3-116(2)
60	แบบ การติดตั้งป้ายจราจรบริเวณทางแยก (เชื่อมทางหลวงระดับ)	WB-3-116(3)
61	แบบ การติดตั้งป้ายแนะนำและป้ายเตือน (ชนิดฐานกลม)	WB-3-117(1)
62	แบบ การติดตั้งป้ายแนะนำและป้ายเตือน (ชนิดฐานเหลี่ยม)	WB-3-117(2)
63	แบบ การติดตั้งป้ายแนะนำและป้ายเตือน	WB-3-118
64	แบบ ป้ายแนะนำและป้ายเตือน	WB-3-119
65	แบบ หลักนำทาง	WB-3-120
66	แบบ ป้ายกำหนดพื้นที่หน้ารถบรรทุก	WB-3-121

มหาวิทยาลัยเทคโนโลยีพระจอมเกล้าธนบุรี

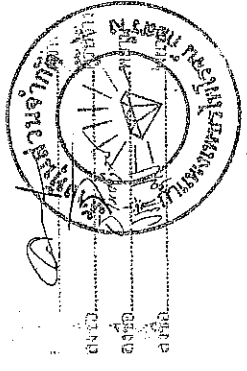

[Handwritten signature]

[Handwritten signature]

[Handwritten signature]

คำย่อ	รายละเอียด
A	AREA, พื้น
ASHTO	THE AMERICAN ASSOCIATION OF STATE HIGHWAY AND TRANSPORTATION OFFICIALS
ASTM	AMERICAN SOCIETY FOR TESTING AND MATERIALS
AH	AHEAD
AZ	AZIMUTH
BK	BACK
B.T.	BACK TRAVERSE
B.M., B.P.	BENCH MARK, จุดระวางที่รู้จัก
C	CENTRE LINE, เส้นศูนย์กลาง
CH.	CHAIN
C.B.R.	CENTIMETER BEARING RATIO
Δ	DEFLECTION ANGLE OR CENTRAL ANGLE
rd	DRY DENSITY
ϕ	DIAMETER, เส้นผ่าศูนย์กลาง
D	DEGREE OF CURVE
E	EXTERNAL DISTANCE OF SIMPLE CURVE OR EAST
ELEV.	ELEVATION, ฐา
F	FILL
F.S.	FULL SUPERELEVATION
FT.	FORWARD TRAVERSE
HOWLS	HEADBALLS
H.C.	HALF CROWN
IN. OR "	INCH, นิ้ว
I.D.	INSIDE DIAMETER
INV.	INVERT
K.P.H.	KILOMETER PER HOUR, กิโลเมตรต่อชั่วโมง
K.M.P.H.	KILOMETER, กิโลเมตร
K.C.M.P.H.	KILOMETER, กิโลเมตร
L	LENGTH OF HORIZONTAL CURVE
L.T.	LEFT, ซ้ายมือ
M.	METERS, เมตร
M ²	SQUARE METER, ตารางเมตร
M ³	CUBIC METER, ลูกบาศก์เมตร

คำย่อ	รายละเอียด
SQ. MM. มม. ²	SQUARE MILLIMETER, ตารางมิลลิเมตร
MAX.	MAXIMUM, สูงที่สุด
M.O.	MIDDLE ORDINATE
MIN.	MINIMUM, ต่ำที่สุด
N.	NAIL OR NORTH
N.C.	NORMAL CROSS
NO.	NUMBER
OPT. M.C.	OPTIMUM MOISTURE CONTENT
%	PERCENT
P.C.	POINT OF CURVATURE
P.I.	POINT OF INTERSECTION HORIZONTAL
P.O.T.	POINT ON TANGENT
P.O.S.T.	POINT OF SUB TANGENT
P.T.	POINT OF TANGENT
P.R.C.	POINT OF REVERSE CURVE
P.O.C.	POINT OF COMPOUND CURVE
P.V.C.	POINT OF VERTICAL CURVE
P.V.I.	POINT OF VERTICAL INTERSECTION
P.V.T.	POINT OF VERTICAL TANGENT
P.V.R.C.	POINT OF VERTICAL REVERSE CURVE
R	RADIUS OF CURVATURE
R.C.	RESIDE ADVERSE CROSS
R.P.	REFERENCE POINT, จุดอ้างอิง
R.T.	RIGHT, ขวา
S	SOUTH
STA.	STATION
SE.	SUPERELEVATION
S	SPUR LINE
T	TANGENT LENGTH
Tp.	TRANSITION LENGTH
V	VOLUME, SPEED
V.C.	LENGTH OF VERTICAL CURVE
W	WIDENING OR WEST
พ.ม.ม.	พิกัดของพิกัดพิกัดพิกัดพิกัด

สัญลักษณ์	รายละเอียด
	ขนาดของถนน
	ชนิดผิวจราจร
	ระดับความสูง
	รัศมีของเส้นโค้ง
	จุดตัดของถนน
	ป้ายจราจร
	กำแพงกั้นจราจร
	คูน้ำ
	ความชัน
	หลุม
	รั้วกั้น
	หลุมเจาะดิน
	จุดตัดของเส้นโค้ง
	ความชัน
	ถนนสาแหรก
	ความยาวเส้นสัมผัส
	ความยาวเส้นเปลี่ยน
	ปริมาตร
	เส้นโค้งแนวตั้ง
	การขยายความกว้าง

สัญลักษณ์	รายละเอียด
	ขนาดของถนน
	ชนิดผิวจราจร
	ระดับความสูง
	รัศมีของเส้นโค้ง
	จุดตัดของถนน
	ป้ายจราจร
	กำแพงกั้นจราจร
	คูน้ำ
	ความชัน
	หลุม
	รั้วกั้น
	หลุมเจาะดิน
	จุดตัดของเส้นโค้ง
	ความชัน
	ถนนสาแหรก
	ความยาวเส้นสัมผัส
	ความยาวเส้นเปลี่ยน
	ปริมาตร
	เส้นโค้งแนวตั้ง
	การขยายความกว้าง

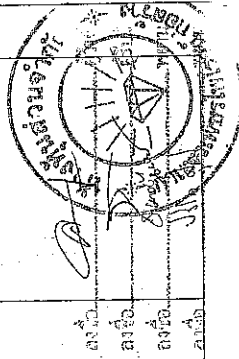

แบบมาตรฐานกรมทาง
สำหรับโครงการควบคุมส่วนท้องถิ่น

สัญลักษณ์ และ คำย่อ

แบบที่ 100-1-100

แผ่นที่ 01

[Handwritten signature]

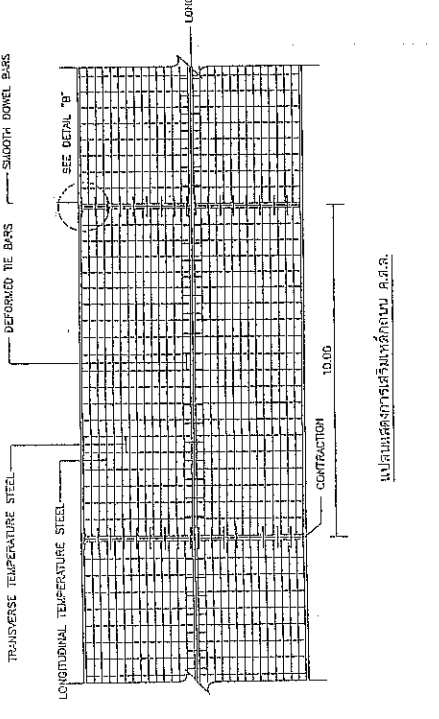
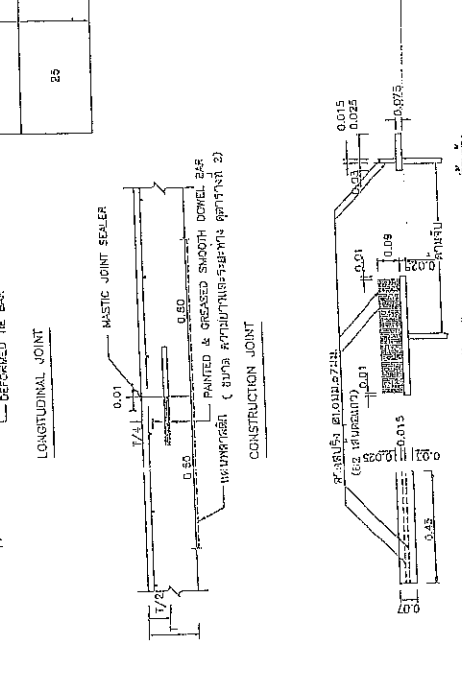
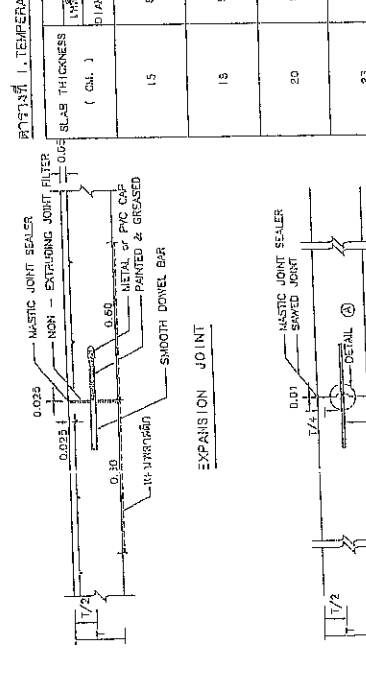
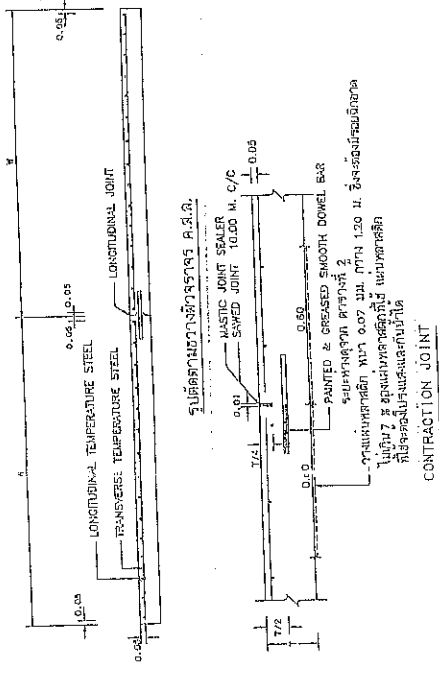

ตารางที่ 1. TEMPERATURE STEEL

SLAB THICKNESS (CM.)	LONGITUDINAL REINFORCEMENT (พ.ร.บ. 1,200 ksc)		TRANSVERSE REINFORCEMENT (พ.ร.บ. 1,200 ksc)		MINIMUM EQUIVALENT STEEL AREA OF WIRE MESH (พ.ร.บ. 750 ksc) (Sq.mm/m)
	DIAMETER/SPACING	STEEL AREA (Sq.mm/m)	DIAMETER/SPACING	STEEL AREA (Sq.mm/m)	
15	5mm.Ø0.20m.	227	Ø 2.50	115	49
18	5mm.Ø0.20m.	277	3.00	141	62
			3.50	157	69
20	5mm.Ø0.20m.	316	4.00	188	82
			4.50	217	95
23	5mm.Ø0.18m.	353	3.00	123	73
			4.00	167	83
25	5mm.Ø0.15m.	424	3.00	111	68
			4.00	151	79

ตารางที่ 2. TIE BARS/DOWEL BARS

SLAB THICKNESS (cm.)	TIE BARS/DOWEL BARS	STEEL TYPE	DIAMETER (mm.)	LENGTH (cm.)	SPACING (cm.)
ALL	TIE BARS	DB	12	50	50
15	DOWEL BARS	RB	19	50	30
18	DOWEL BARS	RB	19	50	30
20	DOWEL BARS	RB	23	50	30
23	DOWEL BARS	RB	25	50	25
25	DOWEL BARS	RB	25	50	30

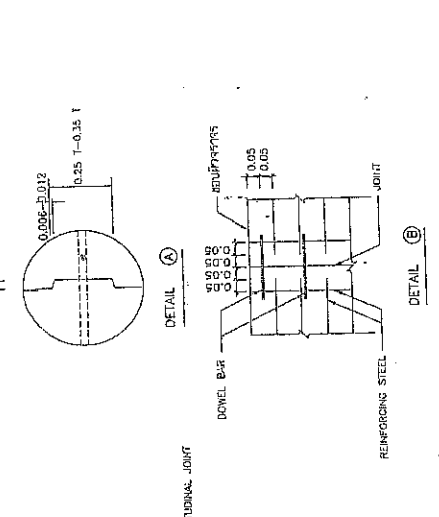

- รายการประกอบ
1. ตัวรองรอยต่อ ใช้ท่อเหล็กขนาด 1 นิ้ว ยาว 30 ซม. ฝังในคอนกรีต 3 ซม. ท. 40. ข. 4.
 2. EXPANSION JOINT ใช้ท่อเหล็กขนาด 1 นิ้ว ยาว 30 ซม. ฝังในคอนกรีต 3 ซม. ท. 40. ข. 4.
 3. MASTIC JOINT SEALER ใช้ตามข้อกำหนด AASHTO M. 175-80(1974), ASTM. D. 190-74
 4. JOINT FILLER ใช้ตามข้อกำหนด AASHTO M. 153-70, ASTM. 1753-SF(1973)
 - 5.
 6. ใช้เหล็กเส้นใช้สำหรับเสริมความหนา 10.80 และ 10.4. 24
 7. ใช้ท่อเหล็กขนาด 1 นิ้ว ยาว 30 ซม. ฝังในคอนกรีต 3 ซม. ท. 40. ข. 4.
 8. ใช้ท่อเหล็กขนาด 1 นิ้ว ยาว 30 ซม. ฝังในคอนกรีต 3 ซม. ท. 40. ข. 4.
 9. ใช้ท่อเหล็กขนาด 1 นิ้ว ยาว 30 ซม. ฝังในคอนกรีต 3 ซม. ท. 40. ข. 4.
 10. ใช้ท่อเหล็กขนาด 1 นิ้ว ยาว 30 ซม. ฝังในคอนกรีต 3 ซม. ท. 40. ข. 4.
 11. ใช้ท่อเหล็กขนาด 1 นิ้ว ยาว 30 ซม. ฝังในคอนกรีต 3 ซม. ท. 40. ข. 4.

แบบร่างนี้เป็นลิขสิทธิ์ของกรมโยธาธิการและผังเมือง กรุงเทพมหานคร
 อนุญาตให้ใช้แบบร่างนี้ได้เฉพาะในโครงการก่อสร้างเท่านั้น
 ห้ามทำซ้ำโดยไม่ได้รับอนุญาต
 กรมโยธาธิการและผังเมือง
 กรุงเทพมหานคร

แบบร่างนี้เป็นลิขสิทธิ์ของกรมโยธาธิการและผังเมือง กรุงเทพมหานคร
 อนุญาตให้ใช้แบบร่างนี้ได้เฉพาะในโครงการก่อสร้างเท่านั้น
 ห้ามทำซ้ำโดยไม่ได้รับอนุญาต
 กรมโยธาธิการและผังเมือง
 กรุงเทพมหานคร

แบบร่างนี้เป็นลิขสิทธิ์ของกรมโยธาธิการและผังเมือง กรุงเทพมหานคร
 อนุญาตให้ใช้แบบร่างนี้ได้เฉพาะในโครงการก่อสร้างเท่านั้น
 ห้ามทำซ้ำโดยไม่ได้รับอนุญาต
 กรมโยธาธิการและผังเมือง
 กรุงเทพมหานคร

กรมโยธาธิการและผังเมือง
 กรุงเทพมหานคร

แบบร่างนี้เป็นลิขสิทธิ์ของกรมโยธาธิการและผังเมือง กรุงเทพมหานคร
 อนุญาตให้ใช้แบบร่างนี้ได้เฉพาะในโครงการก่อสร้างเท่านั้น
 ห้ามทำซ้ำโดยไม่ได้รับอนุญาต
 กรมโยธาธิการและผังเมือง
 กรุงเทพมหานคร

แบบร่างนี้เป็นลิขสิทธิ์ของกรมโยธาธิการและผังเมือง กรุงเทพมหานคร
 อนุญาตให้ใช้แบบร่างนี้ได้เฉพาะในโครงการก่อสร้างเท่านั้น
 ห้ามทำซ้ำโดยไม่ได้รับอนุญาต
 กรมโยธาธิการและผังเมือง
 กรุงเทพมหานคร



องค์การบริหารส่วนตำบล
จ.ม.พ. อ.เมือง จ.กาญจนบุรี

แบบ	แบบแสดงพื้นที่
โครงการ	ก่อสร้างถนน คสล.
ที่ตั้งโครงการ	หมู่ 1 บ้านวังยาง ตำบลห้วยจรเข้ม
เขียน	(นายไชยวัชร พูลงิน) นายอำเภอ อ.เมือง จ.กาญจนบุรี
ตรวจ	(นายวิฑูรย์ มาทอง) ผู้ว่าการการก่อสร้าง
เห็นชอบ	(นายสมชัย นนทวิบูลย์) ปลัดองค์การบริหารส่วนตำบล
อนุมัติ	(นายสมชาย ธีระประเสริฐ) นายกองค์การบริหารส่วนตำบล

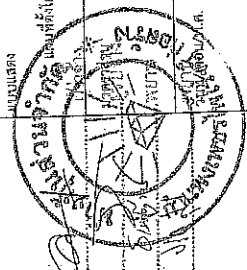

วันที่
ลงชื่อ
ลงชื่อ
ลงชื่อ

(Handwritten signature)

จำนวน หน้า

	<p>โครงการก่อสร้างขององค์การบริหารส่วนตำบลนครชุม</p> <p>055 - 850870</p>
ชื่อโครงการ
ปริมาณงาน
ชื่อที่อยู่ผู้รับจ้าง
ราคากลาง
วันเริ่มสัญญา คำนวณสัญญาจ้าง.....
ผู้ควบคุมงาน คณะกรรมการตรวจการจ้าง
	1.....
	2.....
	3.....
	4.....
	5.....
<p>กำลังก่อสร้างด้วยเงินภาษีของประชาชน</p>	

- หมายเหตุ 1. แผ่นป้ายให้ใช้ ขนาด 1.20 X 2.40 เมตร วัสดุที่ใช้ทำแผ่นป้ายให้ใช้แผ่น ไม้อัดหรือผ้า ไวนิล พื้นป้ายสีเขียว หรือสีน้ำเงิน ตัวอักษรสีขาว ขนาดเหมาะสมกับป้าย
2. ป้ายต้องมีความคงทนตลอดระยะเวลาก่อสร้าง หากชำรุดระหว่างการดำเนินงานก่อสร้าง ให้จัดทำป้ายขึ้นมาใหม่

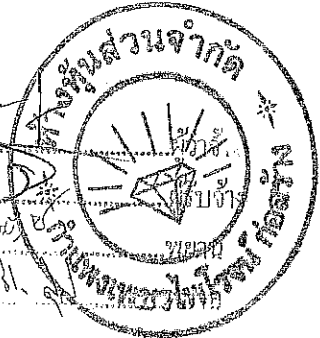

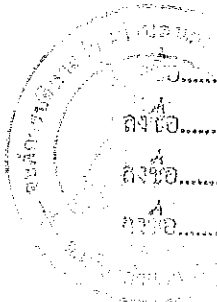

ลงชื่อ.....
 ลงชื่อ.....
 ลงชื่อ.....

แบบป้ายถาวร

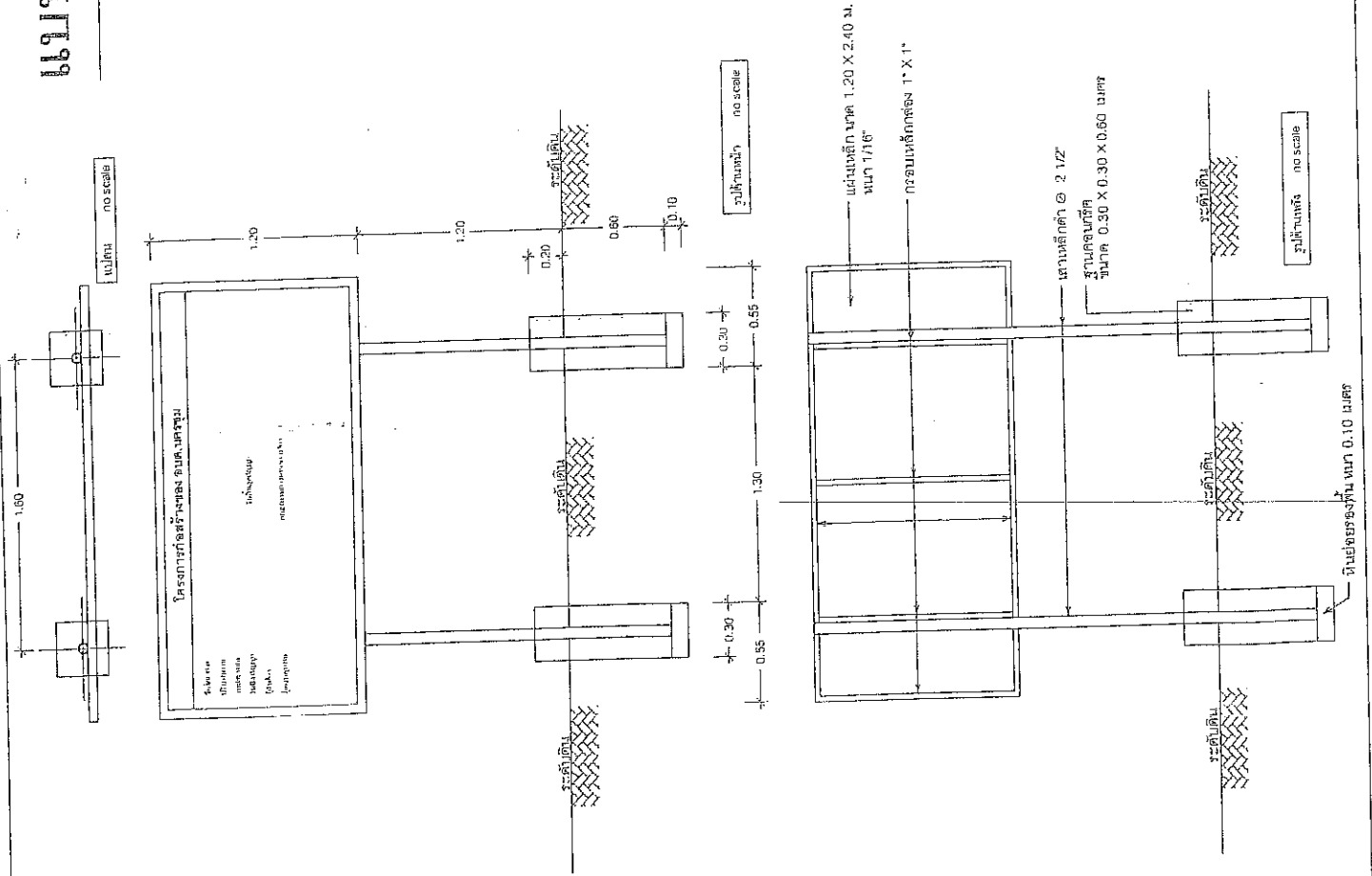

โครงการก่อสร้างของ อบต.นครชุม

ชื่อโครงการ

ปริมาณงาน

งบประมาณ

วันเริ่มสัญญา

ผู้รับจ้าง

ผู้ควบคุมงาน

วันสิ้นสุดสัญญา

คณะกรรมการตรวจการจ้าง 1.

2.

3.

4.

5.

รายการประกอบแบบ

1. เสา พื้นป้ายเหล็กทาบรองพื้นคอนกรีตเสริมเหล็กและลงสีน้ำมันทาบที่ตีเยื่อเพิ่ม
 2. ตัวหนังสือสีฉ่ำขาว
 3. ขนาดของตัวหนังสือที่กำหนดตามความเหมาะสม
 4. รายละเอียดของข้อความจะระบุก่อนทำการปฏิบัติงาน
 5. จุดติดตั้งป้ายกำหนดตามความเหมาะสมในพื้นที่ดำเนินการ
- โดยสามารถมองเห็นได้ชัดเจน

พงษ์วิวัฒน์
 ผอ.อ.
 ผอ.อ.

พงษ์วิวัฒน์
 ผอ.อ.
 ผอ.อ.

พงษ์วิวัฒน์
 ผอ.อ.
 ผอ.อ.

พงษ์วิวัฒน์
 ผอ.อ.
 ผอ.อ.

พงษ์วิวัฒน์
 ผอ.อ.
 ผอ.อ.

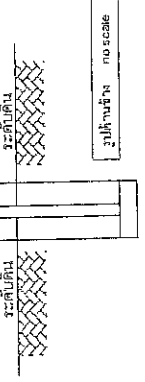

รายละเอียดของพื้น หนา 0.10 เมตร