



## ประกาศเทศบาลตำบลรัฐภา

เรื่อง ประกวดราคาจ้างก่อสร้างโครงการก่อสร้างถนน ค.ส.ล. พร้อมกำแพงกันดิน ค.ส.ล. บริเวณทางเข้าสู่สถาน  
ชาวไทยใหม่ หมู่ที่ ๔ ด้วยวิธีประกวดราคาอิเล็กทรอนิกส์ (e-bidding)

เทศบาลตำบลรัฐภา มีความประสงค์จะประกวดราคาจ้างก่อสร้างโครงการก่อสร้างถนน ค.ส.ล.  
พร้อมกำแพงกันดิน ค.ส.ล. บริเวณทางเข้าสู่สถานชาวไทยใหม่ หมู่ที่ ๔ ด้วยวิธีประกวดราคาอิเล็กทรอนิกส์  
(e-bidding) ราคากลางของงานจ้างก่อสร้าง ในการประกวดราคาครั้งนี้ เป็นเงินทั้งสิ้น ๑,๕๒๘,๒๓๗.๒๙ บาท  
(หนึ่งล้านห้าแสนสองหมื่นแปดพันสองร้อยสามสิบเจ็ดบาทยี่สิบเก้าสตางค์)ตามรายการ ดังนี้

โครงการก่อสร้างถนน ค.ส.ล. จำนวน ๑ โครงการ

พร้อมกำแพงกันดิน ค.ส.ล. บริเวณ

ทางเข้าสู่สถานชาวไทยใหม่ หมู่ที่ ๔

ผู้ยื่นข้อเสนอจะต้องมีคุณสมบัติ ดังต่อไปนี้

๑. มีความสามารถตามกฎหมาย

๒. ไม่เป็นบุคคลล้มละลาย

๓. ไม่อยู่ระหว่างเลิกกิจการ

๔. ไม่เป็นบุคคลซึ่งอยู่ระหว่างถูกระงับการยื่นข้อเสนอหรือทำสัญญากับหน่วยงานของรัฐไว้ชั่วคราว

เนื่องจากเป็นผู้ที่ไม่ผ่านเกณฑ์การประเมินผลการปฏิบัติงานของผู้ประกอบการตามระเบียบ ที่รัฐมนตรีว่าการ  
กระทรวงการคลังกำหนดตามที่ประกาศเผยแพร่ในระบบเครือข่ายสารสนเทศของกรมบัญชีกลาง

๕. ไม่เป็นบุคคลซึ่งถูกระงับชื่อไว้ในบัญชีรายชื่อผู้ทำงานและได้แจ้งเวียนชื่อให้เป็นผู้ทำงาน ของ  
หน่วยงานของรัฐในระบบเครือข่ายสารสนเทศของกรมบัญชีกลาง ซึ่งรวมถึงนิติบุคคลที่ผู้ทำงานเป็นหุ้นส่วนผู้จัดการ  
กรรมการผู้จัดการ ผู้บริหาร ผู้มีอำนาจในการดำเนินงานในกิจการของนิติบุคคลนั้นด้วย

๖. มีคุณสมบัติและไม่มีลักษณะต้องห้ามตามที่คณะกรรมการนโยบายการจัดซื้อจัดจ้างและ  
การบริหารพัสดุภาครัฐกำหนดในราชกิจจานุเบกษา

๗. เป็นนิติบุคคลผู้มีอาชีพรับจ้างงานที่ประกวดราคาอิเล็กทรอนิกส์ดังกล่าว

๘. ไม่เป็นผู้มีผลประโยชน์ร่วมกันกับผู้ยื่นข้อเสนอรายอื่นที่เข้ายื่นข้อเสนอให้แก่เทศบาลตำบล  
รัฐภา ณ วันประกาศประกวดราคาอิเล็กทรอนิกส์ หรือไม่เป็นผู้กระทำการอันเป็นการขัดขวางการแข่งขันราคาอย่าง  
เป็นธรรม ในการประกวดราคาอิเล็กทรอนิกส์ครั้งนี้

๙. ไม่เป็นผู้ได้รับเอกสิทธิ์หรือความคุ้มกัน ซึ่งอาจปฏิเสธไม่ยอมขึ้นศาลไทย เว้นแต่รัฐบาลของผู้ยื่น  
ข้อเสนอได้มีคำสั่งสละเอกสิทธิ์และความคุ้มกันเช่นนั้น

๑๐. ผู้ยื่นข้อเสนอต้องมีผลงานก่อสร้างประเภทเดียวกันกับผลงานที่ประกวดราคาจ้างก่อสร้างใน  
วงเงินไม่น้อยกว่า ๗๗๒,๐๐๐.๐๐ บาท (เจ็ดแสนเจ็ดหมื่นสองพันบาทถ้วน) และเป็นผลงานที่เป็นคู่สัญญาโดยตรงกับ  
หน่วยงานของรัฐ หรือหน่วยงานเอกชนที่ เทศบาลตำบลรัฐภา เชื้อถือ

๑๑. ผู้ยื่นข้อเสนอที่ยื่นข้อเสนอในรูปแบบของ "กิจการร่วมค้า" ต้องมีคุณสมบัติดังนี้

กรณีที่ข้อตกลงระหว่างผู้เข้าร่วมค้ากำหนดให้ผู้เข้าร่วมค้ารายใดรายหนึ่งเป็นผู้เข้าร่วมค้าหลัก ข้อตกลงระหว่างผู้เข้าร่วมค้าจะต้องมีการกำหนดสัดส่วนหน้าที่และความรับผิดชอบในปริมาณงาน สิ่งของ หรือมูลค่า ตามสัญญาของผู้เข้าร่วมค้าหลักมากกว่าผู้เข้าร่วมค้ารายอื่นทุกราย

กรณีที่ข้อตกลงระหว่างผู้เข้าร่วมค้ากำหนดให้ผู้เข้าร่วมค้ารายใดรายหนึ่งเป็นผู้เข้าร่วมค้าหลัก กิจการร่วมค่านั้นต้องใช้ผลงานของผู้เข้าร่วมค้าหลักรายเดียวเป็นผลงานของกิจการร่วมค้าที่ยื่นข้อเสนอ

สำหรับข้อตกลงระหว่างผู้เข้าร่วมค้าที่ไม่ได้กำหนดให้ผู้เข้าร่วมค้ารายใดเป็นผู้เข้าร่วมค้าหลัก ผู้เข้าร่วมค้าทุกรายจะต้องมีคุณสมบัติครบถ้วนตามเงื่อนไขที่กำหนดไว้ในเอกสารเชิญชวน หรือหนังสือเชิญชวน

กรณีที่ข้อตกลงระหว่างผู้เข้าร่วมค้ากำหนดให้มีการมอบหมายผู้เข้าร่วมค้ารายใดรายหนึ่งเป็นผู้ยื่นข้อเสนอ ในนามกิจการร่วมค้า การยื่นข้อเสนอดังกล่าวไม่ต้องมีหนังสือมอบอำนาจ

สำหรับข้อตกลงระหว่างผู้เข้าร่วมค้าที่ไม่ได้กำหนดให้ผู้เข้าร่วมค้ารายใดเป็นผู้ยื่นข้อเสนอ ผู้เข้าร่วมค้าทุกรายจะต้องลงลายมือชื่อในหนังสือมอบอำนาจให้ผู้เข้าร่วมค้ารายใดรายหนึ่งเป็นผู้ยื่นข้อเสนอในนาม กิจการร่วมค้า

๑๒. ผู้ยื่นข้อเสนอต้องลงทะเบียนที่มีข้อมูลถูกต้องครบถ้วนในระบบจัดซื้อจัดจ้างภาครัฐด้วย อิเล็กทรอนิกส์ (Electronic Government Procurement : e-GP) ของกรมบัญชีกลาง

๑๓. ผู้ยื่นข้อเสนอต้องมีมูลค่าสุทธิของกิจการ ดังนี้

(๑) กรณีผู้ยื่นข้อเสนอเป็นนิติบุคคลที่จัดตั้งขึ้นตามกฎหมายไทยซึ่งได้จดทะเบียนเกินกว่า ๑ ปี ต้องมีมูลค่าสุทธิของกิจการ จากผลต่างระหว่างสินทรัพย์สุทธิหักด้วยหนี้สินสุทธิ ที่ปรากฏในงบแสดงฐานะการเงินที่มีการตรวจรับรองแล้ว ซึ่งจะต้องแสดงค่าเป็นบวก ๑ ปีสุดท้ายก่อนวันยื่นข้อเสนอ

(๒) กรณีผู้ยื่นข้อเสนอเป็นนิติบุคคลที่จัดตั้งขึ้นตามกฎหมายไทย ซึ่งยังไม่มีงบแสดงฐานะการเงินกับกรมพัฒนาธุรกิจการค้า ให้พิจารณาการกำหนดมูลค่าของทุนจดทะเบียน โดยผู้ยื่นข้อเสนอจะต้องมีทุนจดทะเบียนที่เรียกชำระมูลค่าหุ้นแล้ว ณ วันที่ยื่นข้อเสนอ ไม่ต่ำกว่า ๑ ล้านบาท

(๓) สำหรับการจัดซื้อจัดจ้างครั้งหนึ่งที่มีวงเงินเกิน ๕๐๐,๐๐๐ บาทขึ้นไป กรณีผู้ยื่นข้อเสนอเป็นบุคคลธรรมดา โดยพิจารณาจากหนังสือรับรองบัญชีเงินฝาก ไม่เกิน ๙๐ วันก่อนวันยื่นข้อเสนอ โดยต้องมีเงินฝากคงเหลือในบัญชีธนาคารเป็นมูลค่า ๑ ใน ๔ ของมูลค่างบประมาณของโครงการหรือรายการที่ยื่นข้อเสนอในแต่ละครั้ง และหากเป็นผู้ชนะการจัดซื้อจัดจ้างหรือเป็นผู้ได้รับการคัดเลือกจะต้องแสดงบัญชีเงินฝากที่มีมูลค่าดังกล่าวอีกครั้งหนึ่งในวันลงนามในสัญญา

(๔) กรณีที่ผู้ยื่นข้อเสนอไม่มีมูลค่าสุทธิของกิจการหรือทุนจดทะเบียน หรือมีแต่ไม่เพียงพอที่จะเข้ายื่นข้อเสนอ ผู้ยื่นข้อเสนอสามารถขอวงเงินสินเชื่อ โดยต้องมีวงเงินสินเชื่อ ๑ ใน ๔ ของมูลค่างบประมาณของโครงการหรือรายการที่ยื่นข้อเสนอในครั้งนั้น (สินเชื่อที่ธนาคารภายในประเทศ หรือบริษัทเงินทุนหรือบริษัทเงินทุนหลักทรัพย์ที่ได้รับอนุญาตให้ประกอบกิจการเงินทุนเพื่อการพาณิชย์ และประกอบธุรกิจค้าประกันตามประกาศของธนาคารแห่งประเทศไทย ตามรายชื่อบริษัทเงินทุนที่ธนาคารแห่งประเทศไทยแจ้งเวียนให้ทราบ โดยพิจารณาจากยอดเงินรวมของวงเงินสินเชื่อที่สำนักงานใหญ่รับรอง หรือที่สำนักงานสาขารับรอง (กรณีได้รับมอบอำนาจจากสำนักงานใหญ่) ซึ่งออกให้แก่ผู้ยื่นข้อเสนอ นับถึงวันยื่นข้อเสนอไม่เกิน ๙๐ วัน)

(๕) กรณีตาม (๑) - (๔) ยกเว้นสำหรับกรณีดังต่อไปนี้

(๕.๑) กรณีที่ผู้ยื่นข้อเสนอเป็นหน่วยงานของรัฐ

(๕.๒) นิติบุคคลที่จัดตั้งขึ้นตามกฎหมายไทยที่อยู่ระหว่างการฟื้นฟูกิจการตาม

พระราชบัญญัติล้มละลาย (ฉบับที่ ๑๐) พ.ศ. ๒๕๖๑

(๕.๓) งานจ้างก่อสร้าง ที่กรมบัญชีกลางได้ขึ้นทะเบียนผู้ประกอบการงานก่อสร้างแล้ว และงานจ้างก่อสร้างที่หน่วยงานของรัฐได้มีการจัดทำบัญชีผู้ประกอบการงานก่อสร้างที่มีคุณสมบัติเบื้องต้นไว้แล้ว ก่อนวันที่พระราชบัญญัติการจัดซื้อจัดจ้างและการบริหารพัสดุภาครัฐมีผลใช้บังคับ

ผู้ยื่นข้อเสนอต้องยื่นข้อเสนอและเสนอราคาทางระบบจัดซื้อจัดจ้างภาครัฐด้วยอิเล็กทรอนิกส์ในวันที่ ๒ พฤศจิกายน ๒๕๖๗ ระหว่างเวลา ๐๙.๐๐ น. ถึง ๑๒.๐๐ น.

ผู้สนใจสามารถขอรับเอกสารประกวดราคาอิเล็กทรอนิกส์ โดยดาวน์โหลดเอกสารทางระบบจัดซื้อจัดจ้างภาครัฐด้วยอิเล็กทรอนิกส์ หัวข้อ ค้นหาประกาศจัดซื้อจัดจ้างได้ตั้งแต่วันที่ประกาศจนถึงวันเสนอราคา

ผู้ยื่นข้อเสนอสามารถจัดเตรียมเอกสารข้อเสนอได้ตั้งแต่วันที่ประกาศจนถึงวันเสนอราคา

ผู้สนใจสามารถดูรายละเอียดได้ที่เว็บไซต์ [www.rasada.go.th](http://www.rasada.go.th) หรือ [www.gprocurement.go.th](http://www.gprocurement.go.th) หรือสอบถามทางโทรศัพท์หมายเลข ๐๗๖ ๕๒๕๗๗๙ ต่อ ๑๐๕ ในวันและเวลาราชการ

ผู้สนใจต้องการทราบรายละเอียดเพิ่มเติมเกี่ยวกับสถานที่หรือร่างรายละเอียดขอบเขตของงานทั้งโครงการ โปรดสอบถามมายัง เทศบาลตำบลรัชฎา ผ่านทางอีเมล [saraban@rasada.go.th](mailto:saraban@rasada.go.th) หรือช่องทางตามที่กรมบัญชีกลางกำหนดภายในวันที่ ๔ พฤศจิกายน ๒๕๖๗ โดยเทศบาลตำบลรัชฎาจะชี้แจงรายละเอียดดังกล่าวผ่านทางเว็บไซต์ [www.rasada.go.th](http://www.rasada.go.th) และ [www.gprocurement.go.th](http://www.gprocurement.go.th) ในวันที่ ๕ พฤศจิกายน ๒๕๖๗

ประกาศ ณ วันที่ ๒๙ ตุลาคม พ.ศ. ๒๕๖๗

  
(นายนครินทร์ ยอแสงรัตน์)

นายกเทศมนตรีตำบลรัชฎา



เอกสารประกวดราคาจ้างก่อสร้างด้วยการประกวดราคาอิเล็กทรอนิกส์ (e-bidding)

เลขที่ ๗ /๒๕๖๘

ประกวดราคาจ้างก่อสร้างโครงการก่อสร้างถนน ค.ส.ล. พร้อมกำแพงกันดิน ค.ส.ล. บริเวณทางเข้า  
สุสานชาวไทยใหม่ หมู่ที่ ๔ ด้วยวิธีประกวดราคาอิเล็กทรอนิกส์ (e-bidding)

ตามประกาศ เทศบาลตำบลรัชฎา

ลงวันที่ ๒๗ ตุลาคม ๒๕๖๗

เทศบาลตำบลรัชฎา ซึ่งต่อไปนี้เรียกว่า "เทศบาลตำบลรัชฎา" มีความประสงค์จะ ประกวดราคาจ้าง  
ก่อสร้างโครงการก่อสร้างถนน ค.ส.ล. พร้อมกำแพงกันดิน ค.ส.ล. บริเวณทางเข้าสุสานชาวไทยใหม่ หมู่ที่ ๔ ด้วยวิธี  
ประกวดราคาอิเล็กทรอนิกส์ (e-bidding) ด้วยวิธีประกวดราคาอิเล็กทรอนิกส์ (e-bidding) โดยมีข้อแนะนำและ  
ข้อกำหนดดังต่อไปนี้

๑. เอกสารแนบท้ายเอกสารประกวดราคาอิเล็กทรอนิกส์

- ๑.๑ ร่างรายละเอียดขอบเขตของงานทั้งโครงการ (Terms of Reference : TOR)
- ๑.๒ แบบใบเสนอราคาที่กำหนดไว้ในระบบจัดซื้อจัดจ้างภาครัฐด้วยอิเล็กทรอนิกส์
- ๑.๓ แบบสัญญาจ้างก่อสร้าง
- ๑.๔ แบบหนังสือค้ำประกัน
  - (๑) หลักประกันสัญญา
- ๑.๕ สูตรการปรับราคา
- ๑.๖ บทนิยาม
  - (๑) ผู้ที่มีผลประโยชน์ร่วมกัน
  - (๒) การขัดขวางการแข่งขันอย่างเป็นธรรม
- ๑.๗ แบบบัญชีเอกสารที่กำหนดไว้ในระบบจัดซื้อจัดจ้างภาครัฐด้วยอิเล็กทรอนิกส์
  - (๑) บัญชีเอกสารส่วนที่ ๑
  - (๒) บัญชีเอกสารส่วนที่ ๒
- ๑.๘ แผนการใช้วัสดุที่ผลิตภายในประเทศและแผนการใช้เหล็กที่ผลิตภายในประเทศ
- ๑.๙ แผนการทำงาน
- ๑.๑๐ ขอบเขตงาน
- ๑.๑๑ แบบแปลนก่อสร้าง

๒. คุณสมบัติของผู้ยื่นข้อเสนอ

- ๒.๑ มีความสามารถตามกฎหมาย
- ๒.๒ ไม่เป็นบุคคลล้มละลาย
- ๒.๓ ไม่อยู่ระหว่างเลิกกิจการ
- ๒.๔ ไม่เป็นบุคคลซึ่งอยู่ระหว่างถูกระงับการยื่นข้อเสนอหรือทำสัญญากับหน่วยงานของรัฐไว้

ชั่วคราว เนื่องจากเป็นผู้ที่ไม่ผ่านเกณฑ์การประเมินผลการปฏิบัติงานของผู้ประกอบการตามระเบียบ ที่รัฐมนตรีว่าการ  
กระทรวงการคลังกำหนดตามที่ประกาศเผยแพร่ในระบบเครือข่ายสารสนเทศของกรมบัญชีกลาง

๒.๕ ไม่เป็นบุคคลซึ่งถูกระบุชื่อไว้ในบัญชีรายชื่อผู้ทำงานและได้แจ้งเวียนชื่อให้เป็นผู้ทำงานของหน่วยงานของรัฐในระบบเครือข่ายสารสนเทศของกรมบัญชีกลาง ซึ่งรวมถึงนิติบุคคลที่ผู้ทำงานเป็นหุ้นส่วนผู้จัดการ กรรมการผู้จัดการ ผู้บริหาร ผู้มีอำนาจในการดำเนินงานในกิจการของนิติบุคคลนั้นด้วย

๒.๖ มีคุณสมบัติและไม่มีลักษณะต้องห้ามตามที่คณะกรรมการนโยบายการจัดซื้อจัดจ้าง และการบริหารพัสดุภาครัฐกำหนดในราชกิจจานุเบกษา

๒.๗ เป็นนิติบุคคลผู้มีอาชีพรับจ้างงานที่ประกวดราคาอิเล็กทรอนิกส์ดังกล่าว

๒.๘ ไม่เป็นผู้มีผลประโยชน์ร่วมกันกับผู้ยื่นข้อเสนอรายอื่นที่เข้ายื่นข้อเสนอให้แก่ เทศบาลตำบล รัชฎา ณ วันประกาศประกวดราคาอิเล็กทรอนิกส์ หรือไม่เป็นผู้กระทำการอันเป็นการขัดขวาง การแข่งขันอย่างเป็นธรรมในการประกวดราคาอิเล็กทรอนิกส์ครั้งนี้

๒.๙ ไม่เป็นผู้ได้รับเอกสิทธิ์หรือความคุ้มกัน ซึ่งอาจปฏิเสธไม่ยอมขึ้นศาลไทย เว้นแต่รัฐบาลของผู้ยื่นข้อเสนอได้มีคำสั่งให้สละเอกสิทธิ์และความคุ้มกันเช่นนั้น

๒.๑๐ ผู้ยื่นข้อเสนอต้องมีผลงานก่อสร้างประเภทเดียวกันกับผลงานที่ประกวดราคาจ้างก่อสร้างในวงเงินไม่น้อยกว่า ๗๗๒,๐๐๐.๐๐ บาท (เจ็ดแสนเจ็ดหมื่นสองพันบาทถ้วน) และเป็นผลงานที่เป็นคู่สัญญาโดยตรงกับหน่วยงานของรัฐ หรือหน่วยงานเอกชนที่ เทศบาลตำบล รัชฎา เชื่อถือ

๒.๑๑ กิจการร่วมค้าที่ยื่นข้อเสนอในรูปแบบของ "กิจการร่วมค้า" ต้องมีคุณสมบัติดังนี้  
กรณีที่ข้อตกลงระหว่างผู้เข้าร่วมค้ากำหนดให้ผู้เข้าร่วมค้ารายใดรายหนึ่งเป็นผู้เข้าร่วมค้าหลัก ข้อตกลงระหว่างผู้เข้าร่วมค้าจะต้องมีการกำหนดสัดส่วนหน้าที่และความรับผิดชอบในปริมาณงาน สิ่งของหรือมูลค่าตามสัญญาของผู้เข้าร่วมค้าหลักมากกว่าผู้เข้าร่วมค้ารายอื่นทุกราย

กรณีที่ข้อตกลงระหว่างผู้เข้าร่วมค้ากำหนดให้ผู้เข้าร่วมค้ารายใดรายหนึ่งเป็นผู้เข้าร่วมค้าหลัก กิจการร่วมค่านั้นต้องใช้ผลงานของผู้เข้าร่วมค้าหลักรายเดียวเป็นผลงานของกิจการร่วมค้าที่ยื่นข้อเสนอ  
สำหรับข้อตกลงระหว่างผู้เข้าร่วมค้าที่ไม่ได้กำหนดให้ผู้เข้าร่วมค้ารายใดเป็นผู้เข้าร่วมค้าหลัก ผู้เข้าร่วมค้าทุกรายจะต้องมีคุณสมบัติครบถ้วนตามเงื่อนไขที่กำหนดไว้ในเอกสารเชิญชวน หรือหนังสือเชิญชวน

กรณีที่ข้อตกลงระหว่างผู้เข้าร่วมค้ากำหนดให้มีการมอบหมายผู้เข้าร่วมค้ารายใดรายหนึ่งเป็นผู้ยื่นข้อเสนอ ในนามกิจการร่วมค้า การยื่นข้อเสนอดังกล่าวต้องมีหนังสือมอบอำนาจ

สำหรับข้อตกลงระหว่างผู้เข้าร่วมค้าที่ไม่ได้กำหนดให้ผู้เข้าร่วมค้ารายใดเป็นผู้ยื่นข้อเสนอ ผู้เข้าร่วมค้าทุกรายจะต้องลงลายมือชื่อในหนังสือมอบอำนาจให้ผู้เข้าร่วมค้ารายใดรายหนึ่งเป็นผู้ยื่นข้อเสนอ ในนามกิจการร่วมค้า

๒.๑๒ ผู้ยื่นข้อเสนอต้องลงทะเบียนที่มีข้อมูลถูกต้องครบถ้วนในระบบจัดซื้อจัดจ้างภาครัฐด้วยอิเล็กทรอนิกส์ (Electronic Government Procurement : e-GP) ของกรมบัญชีกลาง

๒.๑๓ ผู้ยื่นข้อเสนอต้องมีมูลค่าสุทธิของกิจการ ดังนี้

(๑) กรณีผู้ยื่นข้อเสนอเป็นนิติบุคคลที่จัดตั้งขึ้นตามกฎหมายไทยซึ่งได้จดทะเบียนเกินกว่า ๑ ปี ต้องมีมูลค่าสุทธิของกิจการ จากผลต่างระหว่างสินทรัพย์สุทธิที่ด้วยหนี้สินสุทธิ ที่ปรากฏในงบแสดงฐานะการเงินที่มีการตรวจรับรองแล้ว ซึ่งจะต้องแสดงค่าเป็นบวก ๑ ปีสุดท้ายก่อนวันยื่นข้อเสนอ

(๒) กรณีผู้ยื่นข้อเสนอเป็นนิติบุคคลที่จัดตั้งขึ้นตามกฎหมายไทย ซึ่งยังไม่มีงบแสดงฐานะการเงินกับกรมพัฒนาธุรกิจการค้า ให้พิจารณาการกำหนดมูลค่าของทุนจดทะเบียน โดยผู้ยื่นข้อเสนอจะต้องมีทุนจดทะเบียนที่เรียกชำระมูลค่าหุ้นแล้ว ณ วันที่ยื่นข้อเสนอ ไม่ต่ำกว่า ๑ ล้านบาท

(๓) สำหรับการจัดซื้อจัดจ้างครั้งหนึ่งที่มีวงเงินเกิน ๕๐๐,๐๐๐ บาทขึ้นไป กรณีผู้ยื่นข้อเสนอเป็นบุคคลธรรมดา โดยพิจารณาจากหนังสือรับรองบัญชีเงินฝาก ไม่เกิน ๙๐ วันก่อนวันยื่นข้อเสนอ โดยต้องมีเงินฝากคงเหลือในบัญชีธนาคารเป็นมูลค่า ๑ ใน ๔ ของมูลค่างบประมาณของโครงการหรือรายการที่ยื่นข้อเสนอในแต่ละครั้ง และหากเป็นผู้ชนะการจัดซื้อจัดจ้างหรือเป็นผู้ได้รับการคัดเลือกจะต้องแสดงบัญชีเงินฝากที่มีมูลค่าดังกล่าวอีกครั้งหนึ่งในวันลงนามในสัญญา

(๔) กรณีที่ผู้ยื่นข้อเสนอไม่มีมูลค่าสุทธิของกิจการหรือทุนจดทะเบียน หรือมีแต่ไม่เพียงพอที่จะ เข้ายื่นข้อเสนอ ผู้ยื่นข้อเสนอสามารถขอกวเงินสินเชื่อ โดยต้องมีวงเงินสินเชื่อ ๑ ใน ๔ ของมูลค่างบประมาณของโครงการหรือรายการที่ยื่นข้อเสนอในครั้งนั้น (สินเชื่อที่ธนาคารภายในประเทศ หรือบริษัทเงินทุนหรือบริษัทเงินทุนหลักทรัพย์ที่ได้รับอนุญาตให้ประกอบกิจการเงินทุนเพื่อการพาณิชย์ และประกอบธุรกิจค้าประกันตามประกาศของธนาคารแห่งประเทศไทย ตามรายชื่อบริษัทเงินทุนที่ธนาคารแห่งประเทศไทยแจ้งเวียนให้ทราบ โดยพิจารณาจากยอดเงินรวมของวงเงินสินเชื่อที่สำนักงานใหญ่รับรอง หรือที่สำนักงานสาขารับรอง (กรณีได้รับมอบอำนาจจากสำนักงานใหญ่) ซึ่งออกให้แก่ผู้ยื่นข้อเสนอ นับถึงวันยื่นข้อเสนอไม่เกิน ๙๐ วัน)

(๕) กรณีตาม (๑) - (๔) ยกเว้นสำหรับกรณีดังต่อไปนี้

(๕.๑) กรณีที่ผู้ยื่นข้อเสนอเป็นหน่วยงานของรัฐ

(๕.๒) นิติบุคคลที่จัดตั้งขึ้นตามกฎหมายไทยที่อยู่ระหว่างการฟื้นฟูกิจการตาม

พระราชบัญญัติล้มละลาย (ฉบับที่ ๑๐) พ.ศ. ๒๕๖๑

(๕.๓) งานจ้างก่อสร้าง ที่กรมบัญชีกลางได้ขึ้นทะเบียนผู้ประกอบการงานก่อสร้างแล้ว และงานจ้างก่อสร้างที่หน่วยงานของรัฐได้มีการจัดทำบัญชีผู้ประกอบการงานก่อสร้างที่มีคุณสมบัติเบื้องต้นไว้แล้ว ก่อนวันที่พระราชบัญญัติการจัดซื้อจัดจ้างและการบริหารพัสดุภาครัฐมีผลใช้บังคับ

### ๓. หลักฐานการยื่นข้อเสนอ

ผู้ยื่นข้อเสนอจะต้องเสนอเอกสารหลักฐานยื่นมาพร้อมกับการเสนอราคาทางระบบจัดซื้อ จัดจ้างภาครัฐด้วยอิเล็กทรอนิกส์ โดยแยกเป็น ๒ ส่วน คือ

#### ๓.๑ ส่วนที่ ๑ อย่างน้อยต้องมีเอกสารดังต่อไปนี้

(๑) ในกรณีผู้ยื่นข้อเสนอเป็นนิติบุคคล

(ก) ห้างหุ้นส่วนสามัญหรือห้างหุ้นส่วนจำกัด ให้ยื่นสำเนาหนังสือรับรองการ

(ข) จดทะเบียนนิติบุคคล บัญชีรายชื่อหุ้นส่วนผู้จัดการ ผู้มีอำนาจควบคุม (ถ้ามี)

(ข) บริษัทจำกัดหรือบริษัทมหาชนจำกัด ให้ยื่นสำเนาหนังสือรับรองการจด

ทะเบียนนิติบุคคล หนังสือบริคณห์สนธิ บัญชีรายชื่อกรรมการผู้จัดการ ผู้มีอำนาจควบคุม (ถ้ามี) และบัญชีผู้ถือหุ้นรายใหญ่ (ถ้ามี)

(๒) ในกรณีผู้ยื่นข้อเสนอเป็นบุคคลธรรมดาหรือคณะบุคคลที่มีใจนิติบุคคล ให้ยื่นสำเนาบัตรประจำตัวประชาชนของผู้ยื่น ข้อเสนอข้อตกลงที่แสดงถึงการเข้าเป็นหุ้นส่วน (ถ้ามี) สำเนาบัตรประจำตัวประชาชนของผู้เป็นหุ้นส่วน หรือสำเนาหนังสือเดินทางของผู้เป็นหุ้นส่วนที่มีได้ถือสัญชาติไทย

(๓) ในกรณีผู้ยื่นข้อเสนอเป็นผู้ยื่นข้อเสนอร่วมกันในฐานะเป็นผู้ร่วมค้า ให้ยื่นสำเนาสัญญาของการเข้าร่วมค้า และเอกสารตามที่ระบุไว้ใน (๑) หรือ (๒) ของผู้ร่วมค้า แล้วแต่กรณี

(๔) ผู้ยื่นข้อเสนอต้องแสดงหลักฐานเกี่ยวกับมูลค่าสุทธิของกิจการ ดังนี้

(๔.๑) ในกรณีผู้ยื่นข้อเสนอเป็นนิติบุคคล ให้ยื่นงบแสดงฐานะการเงินที่มี

การรับรองแล้ว ๑ ปีสุดท้ายก่อนวันยื่นข้อเสนอ โดยให้ยื่นขณะเข้าเสนอราคา

(๔.๒) ในกรณีผู้ยื่นข้อเสนอเป็นบุคคลธรรมดา ให้ยื่นหนังสือรับรองบัญชีเงินฝากไม่เกิน ๙๐ วัน ก่อนวันยื่นข้อเสนอ โดยให้ยื่นขณะเข้าเสนอราคา และจะต้องแสดงหนังสือรับรองบัญชีเงินฝากที่มีมูลค่าดังกล่าวอีกครั้งหนึ่งในวันลงนามในสัญญา

(๔.๓) กรณีที่ผู้ยื่นข้อเสนอไม่มีมูลค่าสุทธิของกิจการและทุนจดทะเบียน หรือมีแต่ไม่เพียงพอที่จะเข้ายื่นข้อเสนอ ให้ยื่นสำเนาหนังสือรับรองวงเงินสินเชื่อ (สินเชื่อที่ธนาคารภายในประเทศหรือบริษัทเงินทุนหรือบริษัทเงินทุนหลักทรัพย์ที่ได้รับอนุญาตให้ประกอบกิจการเงินทุนเพื่อการพาณิชย์และประกอบธุรกิจค้าประกัน ตามประกาศของธนาคารแห่งประเทศไทย ตามรายชื่อบริษัทเงินทุนที่ธนาคารแห่งประเทศไทยแจ้งเวียนให้ทราบ โดยพิจารณาจากยอดเงินรวมของวงเงินสินเชื่อที่สำนักงานใหญ่รับรองหรือที่สำนักงานสาขารับรอง (กรณีได้รับมอบอำนาจจากสำนักงานใหญ่) ซึ่งออกให้แก่ผู้ยื่นข้อเสนอ นับถึงวันยื่นข้อเสนอไม่เกิน ๙๐ วัน)

(๕) สำเนาใบทะเบียนพาณิชย์ (ถ้ามี)

(๖) สำเนาใบทะเบียนภาษีมูลค่าเพิ่ม (ถ้ามี)

(๗) บัญชีเอกสารส่วนที่ ๑ ทั้งหมดที่ได้ยื่นพร้อมกับการเสนอราคาทางระบบจัดซื้อจัดจ้างภาครัฐด้วยอิเล็กทรอนิกส์ ตามแบบในข้อ ๑.๗ (๑) โดยไม่ต้องแนบในรูปแบบ PDF File (Portable Document Format)

ทั้งนี้ เมื่อผู้ยื่นข้อเสนอดำเนินการแนบไฟล์เอกสารตามบัญชีเอกสารส่วนที่ ๑ ครบถ้วน ถูกต้องแล้ว ระบบจัดซื้อจัดจ้างภาครัฐด้วยอิเล็กทรอนิกส์จะสร้างบัญชีเอกสารส่วนที่ ๑ ตามแบบในข้อ ๑.๗ (๑) ให้โดยผู้ยื่นข้อเสนอไม่ต้องแนบบัญชีเอกสารส่วนที่ ๑ ดังกล่าวในรูปแบบ PDF File (Portable Document Format)

### ๓.๒ ส่วนที่ ๒ อย่างน้อยต้องมีเอกสารดังต่อไปนี้

(๑) ในกรณีที่ผู้ยื่นข้อเสนอมอบอำนาจให้บุคคลอื่นกระทำการแทนให้แนบหนังสือมอบอำนาจซึ่งติดอากรแสตมป์ตามกฎหมาย โดยมีหลักฐานแสดงตัวตนของผู้มอบอำนาจและผู้รับมอบอำนาจ ทั้งนี้หากผู้รับมอบอำนาจเป็นบุคคลธรรมดาต้องเป็นผู้ที่บรรลุนิติภาวะตามกฎหมายแล้วเท่านั้น

(๒) สำเนาหนังสือรับรองผลงานก่อสร้าง

(๓) สำเนาใบขึ้นทะเบียนผู้ประกอบการวิสาหกิจขนาดกลางและขนาดย่อม (SMEs)

(ถ้ามี)

(๔) บัญชีเอกสารส่วนที่ ๒ ทั้งหมดที่ได้ยื่นพร้อมกับการเสนอราคาทางระบบจัดซื้อจัดจ้างภาครัฐด้วยอิเล็กทรอนิกส์ตามแบบในข้อ ๑.๗ (๒) โดยไม่ต้องแนบในรูปแบบ PDF File (Portable Document Format)

ทั้งนี้ เมื่อผู้ยื่นข้อเสนอดำเนินการแนบไฟล์เอกสารตามบัญชีเอกสารส่วนที่ ๒ ครบถ้วน ถูกต้องแล้ว ระบบจัดซื้อจัดจ้างภาครัฐด้วยอิเล็กทรอนิกส์จะสร้างบัญชีเอกสารส่วนที่ ๒ ตามแบบในข้อ ๑.๗ (๒) ให้โดยผู้ยื่นข้อเสนอไม่ต้องแนบบัญชีเอกสารส่วนที่ ๒ ดังกล่าวในรูปแบบ PDF File (Portable Document Format)

## ๔. การเสนอราคา

๔.๑ ผู้ยื่นข้อเสนอต้องยื่นข้อเสนอ และเสนอราคาทางระบบจัดซื้อจัดจ้างภาครัฐด้วยอิเล็กทรอนิกส์ตามที่กำหนดไว้ในเอกสารประกวดราคาอิเล็กทรอนิกส์นี้ โดยไม่มีเงื่อนไขใดๆ ทั้งสิ้น และจะต้องกรอกข้อความให้ถูกต้องครบถ้วน พร้อมทั้งหลักฐานแสดงตัวตนและทำการยืนยันตัวตนของผู้ยื่นข้อเสนอ โดยไม่ต้องแนบใบเสนอราคาในรูปแบบ PDF File (Portable Document Format)

๔.๒ ให้ผู้ยื่นข้อเสนอกรอกรายละเอียดการเสนอราคาในใบเสนอราคาตามแบบเอกสารประกวดราคาจ้างก่อสร้างด้วยวิธีประกวดราคาอิเล็กทรอนิกส์ (e-bidding) ข้อ ๑.๒ ให้ครบถ้วน โดยไม่ต้องยื่นใบแจ้งปริมาณงานและราคาและใบบัญชีรายการก่อสร้าง ในรูปแบบ PDF File (Portable Document Format)

ในการเสนอราคาให้เสนอราคาเป็นเงินบาทและเสนอราคาได้เพียงครั้งเดียวและราคาเดียว โดยเสนอราคารวม หรือราคาต่อหน่วย หรือราคาต่อรายการ ตามเงื่อนไขที่ระบุไว้ท้ายใบเสนอราคาให้ถูกต้อง ทั้งนี้ ราคารวมที่เสนอจะต้องตรงกันทั้งตัวเลขและตัวหนังสือ ถ้าตัวเลขและตัวหนังสือไม่ตรงกัน ให้ถือตัวหนังสือเป็นสำคัญ โดยคิดราคารวมทั้งสิ้นซึ่งรวมค่าภาษีมูลค่าเพิ่ม ภาษีอากรอื่น และค่าใช้จ่ายที่ระบุไว้แล้ว

ราคาที่เสนอจะต้องเสนอกำหนดยื่นราคาไม่น้อยกว่า ๙๐ วัน ตั้งแต่วันเสนอราคาโดยภายในกำหนดยื่นราคา ผู้ยื่นข้อเสนอต้องรับผิดชอบราคาที่ตนได้เสนอไว้และจะถอนการเสนอราคามีได้

๔.๓ ผู้ยื่นข้อเสนอจะต้องเสนอกำหนดเวลาดำเนินการก่อสร้างแล้วเสร็จไม่เกิน ๙๐ วัน นับถัดจากวันลงนามในสัญญาจ้าง หรือวันที่ได้รับหนังสือแจ้งจาก เทศบาลตำบลรัชฎา ให้เริ่มทำงาน

๔.๔ ก่อนเสนอราคา ผู้ยื่นข้อเสนอควรตรวจสอบร่างสัญญา ร่างรายละเอียดขอบเขตของงานทั้งโครงการ (Terms of Reference : TOR) ให้ถี่ถ้วนและเข้าใจเอกสารประกวดราคาจ้างอิเล็กทรอนิกส์ทั้งหมดเสียก่อนที่จะตกลงยื่นข้อเสนอตามเงื่อนไขในเอกสารประกวดราคาจ้างอิเล็กทรอนิกส์

๔.๕ ผู้ยื่นข้อเสนอจะต้องยื่นข้อเสนอและเสนอราคาทางระบบจัดซื้อจัดจ้างภาครัฐ ด้วยอิเล็กทรอนิกส์ในวันที่ ๗ พฤศจิกายน ๒๕๖๗ ระหว่างเวลา ๐๙.๐๐ น. ถึง ๑๒.๐๐ น. และเวลาในการเสนอราคาให้ถือตามเวลาของระบบจัดซื้อจัดจ้างภาครัฐด้วยอิเล็กทรอนิกส์เป็นเกณฑ์

เมื่อพ้นกำหนดเวลายื่นข้อเสนอและเสนอราคาแล้ว จะไม่รับเอกสารการยื่นข้อเสนอ และการเสนอราคาใดๆ โดยเด็ดขาด

๔.๖ ผู้ยื่นข้อเสนอต้องจัดทำเอกสารสำหรับใช้ในการเสนอราคาในรูปแบบไฟล์เอกสารประเภท PDF File (Portable Document Format) โดยผู้ยื่นข้อเสนอต้องเป็นผู้รับผิดชอบตรวจสอบความครบถ้วนถูกต้อง และชัดเจนของเอกสาร PDF File ก่อนที่จะยืนยันการเสนอราคา แล้วจึงส่งข้อมูล (Upload) เพื่อเป็นการเสนอราคาให้แก่เทศบาลตำบลรัชฎา ผ่านทางระบบจัดซื้อจัดจ้างภาครัฐด้วยอิเล็กทรอนิกส์

๔.๗ คณะกรรมการพิจารณาผลการประกวดราคาอิเล็กทรอนิกส์จะดำเนินการตรวจสอบคุณสมบัติของผู้ยื่นข้อเสนอแต่ละรายว่า เป็นผู้ยื่นข้อเสนอที่มีผลประโยชน์ร่วมกันกับผู้ยื่นเสนอรายอื่นตามข้อ ๑.๖ (๑) หรือไม่ หากปรากฏว่าผู้ยื่นข้อเสนอรายใดเป็นผู้ยื่นข้อเสนอที่มีผลประโยชน์ร่วมกันกับผู้ยื่นเสนอรายอื่น คณะกรรมการฯ จะตัดรายชื่อผู้ยื่นเสนอราคาที่มีผลประโยชน์ร่วมกันนั้นออกจากการเป็นผู้ยื่นข้อเสนอ

หากปรากฏต่อคณะกรรมการพิจารณาผลการประกวดราคาอิเล็กทรอนิกส์ว่า ก่อนหรือในขณะที่มีการพิจารณาข้อเสนอ มีผู้ยื่นเสนอรายใดกระทำการอันเป็นการขัดขวางการแข่งขันอย่างเป็นธรรมตาม ข้อ ๑.๖ (๒) และคณะกรรมการฯ เชื่อว่ามีการกระทำอันเป็นการขัดขวางการแข่งขันอย่างเป็นธรรม คณะกรรมการฯ จะตัดรายชื่อผู้ยื่นเสนอรายนั้นออกจากการเป็นผู้ยื่นข้อเสนอ และเทศบาลตำบลรัชฎา จะพิจารณาลงโทษผู้ยื่นเสนอดังกล่าวเป็นผู้ทิ้งงาน เว้นแต่ เทศบาลตำบลรัชฎา จะพิจารณาเห็นว่า ผู้ยื่นเสนอรายนั้น มิใช่เป็นผู้เริ่มให้มีการกระทำความผิดและได้ให้ความร่วมมือเป็นประโยชน์ต่อการพิจารณาของเทศบาลตำบลรัชฎา

๔.๘ ผู้ยื่นข้อเสนอจะต้องปฏิบัติ ดังนี้

- (๑) ปฏิบัติตามเงื่อนไขที่ระบุไว้ในเอกสารประกวดราคาอิเล็กทรอนิกส์
- (๒) ราคาที่เสนอจะต้องเป็นราคาที่รวมภาษีมูลค่าเพิ่ม และภาษีอื่นๆ (ถ้ามี) รวม

ค่าใช้จ่ายที่ระบุไว้ด้วยแล้ว

- (๓) ผู้ยื่นข้อเสนอจะต้องลงทะเบียนเพื่อเข้าสู่กระบวนการเสนอราคา ตามวัน เวลา ที่

กำหนด

- (๔) ผู้ยื่นข้อเสนอจะถอนการเสนอราคาที่เสนอแล้วไม่ได้

- (๕) ผู้ยื่นข้อเสนอต้องศึกษาและทำความเข้าใจในระบบและวิธีการเสนอราคาด้วยวิธี

ประกวดราคาอิเล็กทรอนิกส์ ของกรมบัญชีกลางที่แสดงไว้ในเว็บไซต์ [www.gprocurement.go.th](http://www.gprocurement.go.th)



๔.๙ คู่สัญญาต้องจัดทำแผนการทำงานมาให้ภายใน ๗ วัน นับถัดจากวันลงนามในสัญญา โดยจัดทำแผนการทำงานตามเอกสารแนบท้ายเอกสารประกวดราคาอิเล็กทรอนิกส์ เว้นแต่เป็นกรณีสัญญาที่มีวงเงินไม่เกิน ๕๐๐,๐๐๐ บาท ทั้งนี้ แผนการทำงานให้ถือเป็นเอกสารส่วนหนึ่งของสัญญา

๔.๑๐ ผู้ยื่นข้อเสนอที่เป็นผู้ชนะการเสนอราคาต้องจัดทำแผนการใช้วัสดุที่ผลิตในประเทศ และแผนการใช้เหล็กที่ผลิตในประเทศ โดยยื่นให้หน่วยงานของรัฐภายใน ๖๐ วัน นับถัดจากวันลงนามในสัญญา

## ๕. หลักเกณฑ์และสิทธิในการพิจารณา

๕.๑ การพิจารณาผลการยื่นข้อเสนอประกวดราคาอิเล็กทรอนิกส์ครั้งนี้ เทศบาลตำบลรัชฎา จะพิจารณาตัดสินโดยใช้หลักเกณฑ์ ราคา

๕.๒ การพิจารณาผู้ชนะการยื่นข้อเสนอ

กรณีใช้หลักเกณฑ์ราคาในการพิจารณาผู้ชนะการยื่นข้อเสนอ เทศบาลตำบลรัชฎา จะพิจารณาจาก ราคารวม

๕.๓ หากผู้ยื่นข้อเสนอรายใดมีคุณสมบัติไม่ถูกต้องตามข้อ ๒ หรือยื่นหลักฐานการยื่นข้อเสนอไม่ถูกต้อง หรือไม่ครบถ้วนตามข้อ ๓ หรือยื่นข้อเสนอไม่ถูกต้องตามข้อ ๔ แล้ว คณะกรรมการพิจารณาผลการประกวดราคาอิเล็กทรอนิกส์จะไม่รับพิจารณาข้อเสนอของผู้ยื่นข้อเสนอรายนั้น เว้นแต่ ผู้ยื่นข้อเสนอรายใดเสนอเอกสารทางเทคนิคหรือรายละเอียดคุณสมบัติเฉพาะของวัสดุที่จะจ้างไม่ครบถ้วน หรือเสนอรายละเอียดแตกต่างไปจากเงื่อนไขที่เทศบาลตำบลรัชฎากำหนดไว้ในประกาศและเอกสารประกวดราคาอิเล็กทรอนิกส์ ในส่วนที่มีสาระสำคัญและความแตกต่างนั้น ไม่มีผลทำให้เกิดการได้เปรียบเสียเปรียบ ต่อผู้ยื่นข้อเสนอรายอื่น หรือเป็นการผิดพลาดเล็กน้อย คณะกรรมการฯ อาจพิจารณาผ่อนปรนการตัดสินสิทธิ ผู้ยื่นข้อเสนอรายนั้น

๕.๔ เทศบาลตำบลรัชฎาสงวนสิทธิไม่พิจารณาข้อเสนอของผู้ยื่นข้อเสนอโดยไม่มีการผ่อนผันในกรณีดังต่อไปนี้

(๑) ไม่กรอกชื่อผู้ยื่นข้อเสนอในการเสนอราคาทางระบบจัดซื้อจัดจ้าง ด้วย

อิเล็กทรอนิกส์

(๒) เสนอรายละเอียดแตกต่างไปจากเงื่อนไขที่กำหนดในเอกสารประกวดราคา

อิเล็กทรอนิกส์ที่เป็นสาระสำคัญ หรือมีผลทำให้เกิดความได้เปรียบเสียเปรียบแก่ผู้ยื่นข้อเสนอรายอื่น

๕.๕ ในการตัดสินการประกวดราคาอิเล็กทรอนิกส์หรือในการทำสัญญา คณะกรรมการพิจารณาผลการประกวดราคาอิเล็กทรอนิกส์หรือเทศบาลตำบลรัชฎา มีสิทธิให้ผู้ยื่นข้อเสนอชี้แจงข้อเท็จจริงเพิ่มเติมได้ เทศบาลตำบลรัชฎามีสิทธิที่จะไม่รับข้อเสนอ ไม่รับราคา หรือไม่ทำสัญญา หากข้อเท็จจริงดังกล่าวไม่เหมาะสมหรือไม่ถูกต้อง

๕.๖ เทศบาลตำบลรัชฎาทรงไว้ซึ่งสิทธิที่จะไม่รับราคาต่ำสุด หรือราคาหนึ่งราคาใด หรือราคาที่เสนอทั้งหมดก็ได้ และอาจพิจารณาเลือกจ้างในจำนวน หรือขนาด หรือเฉพาะรายการหนึ่งรายการใด หรืออาจจะยกเลิก การประกวดราคาอิเล็กทรอนิกส์โดยไม่พิจารณาจัดจ้างเลยก็ได้ สุดแต่จะพิจารณา ทั้งนี้ เพื่อประโยชน์ของทางราชการเป็นสำคัญ และให้ถือว่าการตัดสินของ เทศบาลตำบลรัชฎาเป็นเด็ดขาด ผู้ยื่นข้อเสนอจะเรียกร้องค่าใช้จ่าย หรือค่าเสียหายใดๆ มิได้ รวมทั้ง เทศบาลตำบลรัชฎาจะพิจารณายกเลิกการประกวดราคาอิเล็กทรอนิกส์ และลงโทษผู้ยื่นข้อเสนอเป็นผู้ทิ้งงาน ไม่ว่าจะเป็นผู้ยื่นข้อเสนอที่ได้รับการคัดเลือกหรือไม่ก็ตาม หากมีเหตุที่เชื่อได้ว่าผู้ยื่นข้อเสนอกระทำการโดยไม่สุจริต เช่น การเสนอเอกสารอันเป็นเท็จ หรือใช้ชื่อบุคคลธรรมดา หรือนิติบุคคลอื่นมาเสนอราคาแทน เป็นต้น

ในกรณีที่ผู้ยื่นข้อเสนอรายที่เสนอราคาต่ำสุด เสนอราคาต่ำจนคาดหมายได้ว่าไม่อาจดำเนินงานตามเอกสารประกวดราคาอิเล็กทรอนิกส์ได้ คณะกรรมการพิจารณาผลการประกวดราคาอิเล็กทรอนิกส์หรือเทศบาลตำบลรัฐฯ จะให้ผู้ยื่นข้อเสนออื่นชี้แจงและแสดงหลักฐานที่ทำให้เชื่อได้ว่า ผู้ยื่นข้อเสนอสามารถดำเนินงานตามเอกสารประกวดราคาอิเล็กทรอนิกส์ให้เสร็จสมบูรณ์ หากคำชี้แจงไม่เป็นที่รับฟังได้ เทศบาลตำบลรัฐฯ มีสิทธิที่จะไม่รับข้อเสนอหรือไม่รับราคาของผู้ยื่นข้อเสนอรายนั้น ทั้งนี้ ผู้ยื่นข้อเสนอดังกล่าวไม่มีสิทธิเรียกร้องค่าใช้จ่ายหรือค่าเสียหายใดๆ จากเทศบาลตำบลรัฐฯ

๕.๗ ก่อนลงนามในสัญญา เทศบาลตำบลรัฐฯ อาจประกาศยกเลิกการประกวดราคาอิเล็กทรอนิกส์ หากปรากฏว่ามีการกระทำที่เข้าลักษณะผู้ยื่นข้อเสนอที่ชนะการประกวดราคาหรือที่ได้รับการคัดเลือกมีผลประโยชน์ร่วมกัน หรือมีส่วนได้เสียกับผู้ยื่นข้อเสนอรายอื่น หรือขัดขวางการแข่งขันอย่างเป็นธรรม หรือสมยอมกันกับผู้ยื่นข้อเสนอรายอื่น หรือเจ้าหน้าที่ในการเสนอราคา หรือสื่อว่ากระทำการทุจริตอื่นใดในการเสนอราคา

๕.๘ - หากผู้ยื่นข้อเสนอซึ่งเป็นผู้ประกอบการ SMEs เสนอราคาสูงกว่าราคาต่ำสุดของผู้ยื่นข้อเสนอรายอื่นที่ไม่เกินร้อยละ ๑๐ ให้หน่วยงานของรัฐจัดซื้อจัดจ้างกับผู้ประกอบการ SMEs ดังกล่าว โดยจัดเรียงลำดับผู้ยื่นข้อเสนอซึ่งเป็นผู้ประกอบการ SMEs ซึ่งเสนอราคาสูงกว่าราคาต่ำสุดของผู้ยื่นข้อเสนอรายอื่นไม่เกินร้อยละ ๑๐ ที่จะเรียกมาทำสัญญาไม่เกิน ๓ ราย

ผู้ยื่นข้อเสนอที่เป็นกิจการร่วมค้าที่จะได้สิทธิตามวรรคหนึ่ง ผู้เข้าร่วมค้าทุกรายจะต้องเป็นผู้ประกอบการ SMEs

ทั้งนี้ ผู้ประกอบการ SMEs ที่จะได้แต้มต่อด้านราคาตามวรรคหนึ่ง จะต้องมีวงเงินสัญญาสะสมตามปีปฏิทินรวมกับราคาที่เสนอในครั้งแล้ว มีมูลค่ารวมกันไม่เกินมูลค่าของรายได้ตามขนาดที่ขึ้นทะเบียนไว้กับ สสว.

๕.๙ หากผู้ยื่นข้อเสนอซึ่งมิใช่ผู้ประกอบการ SMEs แต่เป็นบุคคลธรรมดาที่ถือสัญชาติไทยหรือนิติบุคคลที่จัดตั้งขึ้นตามกฎหมายไทยเสนอราคาสูงกว่าราคาต่ำสุดของผู้ยื่นข้อเสนอซึ่งเป็นผู้ประกอบการธรรมดาที่มิได้ถือสัญชาติไทยหรือนิติบุคคลที่จัดตั้งขึ้นตามกฎหมายของต่างประเทศไม่เกินร้อยละ ๓ ให้จัดซื้อจัดจ้างกับบุคคลธรรมดาที่ถือสัญชาติไทยหรือนิติบุคคลที่จัดตั้งขึ้นตามกฎหมายไทยดังกล่าว

ผู้ยื่นข้อเสนอที่เป็นกิจการร่วมค้าที่จะได้สิทธิตามวรรคหนึ่ง ผู้เข้าร่วมค้าทุกรายจะต้องเป็นบุคคลธรรมดาที่ถือสัญชาติไทยหรือนิติบุคคลที่จัดตั้งขึ้นตามกฎหมายไทย

## ๖. การทำสัญญาจ้างก่อสร้าง

ผู้ชนะการประกวดราคาอิเล็กทรอนิกส์จะต้องทำสัญญาจ้างตามแบบสัญญา ดังระบุในข้อ ๑.๓ หรือทำข้อตกลงเป็นหนังสือกับเทศบาลตำบลรัฐฯ ภายใน ๗ วัน นับถัดจากวันที่ได้รับแจ้ง และจะต้องวางหลักประกันสัญญาเป็นจำนวนเงินเท่ากับร้อยละ ๕ ของราคาค่าจ้างที่ประกวดราคาอิเล็กทรอนิกส์ ให้เทศบาลตำบลรัฐฯ ยึดถือไว้ในขณะทำสัญญาโดยใช้หลักประกันอย่างหนึ่งอย่างใด ดังต่อไปนี้

๖.๑ เงินสด

๖.๒ เช็คหรือตราพท์ที่ธนาคารเซ็นส่งจ่าย ซึ่งเป็นเช็คหรือตราพท์ลงวันที่ที่ใช้เช็คหรือตราพท์นั้น ชำระต่อเจ้าหน้าที่ในวันทำสัญญา หรือก่อนวันนั้นไม่เกิน ๓ วันทำการ

๖.๓ หนังสือค้ำประกันของธนาคารภายในประเทศ ตามตัวอย่างที่คณะกรรมการนโยบายกำหนด ดังระบุในข้อ ๑.๔ (๒) หรือจะเป็นหนังสือค้ำประกันอิเล็กทรอนิกส์ตามวิธีการที่กรมบัญชีกลางกำหนด

๖.๔ หนังสือค้ำประกันของบริษัทเงินทุน หรือบริษัทเงินทุนหลักทรัพย์ที่ได้รับอนุญาตให้ประกอบกิจการเงินทุนเพื่อการพาณิชย์และประกอบธุรกิจค้ำประกันตามประกาศของธนาคารแห่งประเทศไทย ตามรายชื่อบริษัทเงินทุนที่ธนาคารแห่งประเทศไทยแจ้งเวียนให้ทราบ โดยอนุโลมให้ใช้ตามตัวอย่างหนังสือค้ำประกันของธนาคารที่คณะกรรมการนโยบายกำหนด ดังระบุในข้อ ๑.๔ (๒)

### ๖.๕ พันธบัตรรัฐบาลไทย

หลักประกันนี้จะคืนให้ โดยไม่มีดอกเบี้ยภายใน ๑๕ วันนับถัดจากวันที่ผู้ชนะการประกวดราคาอิเล็กทรอนิกส์ (ผู้รับจ้าง) พ้นจากข้อผูกพันตามสัญญาจ้างแล้ว

### ๗. ค่าจ้างและการจ่ายเงิน

เทศบาลตำบลรัชฎา จะจ่ายค่าจ้างซึ่งได้รวมภาษีมูลค่าเพิ่มตลอดจนภาษีอากรอื่น ๆ และค่าใช้จ่ายทั้งปวงด้วยแล้วโดยถือราคาเหมารวมเป็นเกณฑ์และกำหนดการจ่ายเงินเป็นจำนวน ๒ งวด ดังนี้

งวดที่ ๑ เป็นร้อยละ ๖๐ ของค่าจ้างเหมาตามที่ตกลงทำสัญญาว่าจ้างจะจ่ายให้ เมื่อผู้รับจ้างได้ทำการก่อสร้าง ดังนี้

-เมื่องานก่อสร้างกำแพงกันดิน ค.ส.ล. ความสูง ๒.๕๐-๓.๕๐ เมตร ความยาวไม่น้อยกว่า ๓๐.๐๐ เมตร แล้วเสร็จ

-เมื่องานติดตั้งป้ายประชาสัมพันธ์ (ป้ายชั่วคราว) ของเทศบาลฯ แล้วเสร็จ

กำหนดเวลาแล้วเสร็จ ๖๐ วัน

งวดที่ ๒ (งวดสุดท้าย) เป็นร้อยละ ๔๐ ของค่าจ้างเหมาตามที่ตกลงทำสัญญาว่าจ้างจะจ่ายให้ เมื่อผู้รับจ้างได้ทำการก่อสร้าง ดังนี้

-เมื่องานก่อสร้างถนน ค.ส.ล. หน้า ๐.๑๕ เมตร ความกว้างเฉลี่ย ๕.๐๐-๙.๐๐ เมตร ความยาวไม่น้อยกว่า ๑๒๕.๐๐ เมตร หรือพื้นที่ไม่น้อยกว่า ๖๐๐.๐๐ ตารางเมตร แล้วเสร็จ

-เมื่องานตีเส้นจราจร (Thermo Plastic Paint) ระดับ ๑ (Yellow & White) แล้วเสร็จ

-ติดตั้งป้ายประชาสัมพันธ์ (ป้ายโครงการ) ของเทศบาลฯ แล้วเสร็จ

-ทำการก่อสร้างส่วนอื่น ๆ ที่เหลือทั้งหมดให้แล้วเสร็จ เรียบร้อย ครบถ้วน ตามแบบรูปรายการงานก่อสร้าง และสัญญาจ้างทุกประการ รวมทั้งทำสถานที่ก่อสร้างให้สะอาดเรียบร้อย

กำหนดเวลาแล้วเสร็จ ๓๐ วัน

### ๘. อัตราค่าปรับ

ค่าปรับตามสัญญาจ้างแนบท้ายเอกสารประกวดราคาอิเล็กทรอนิกส์นี้ หรือข้อตกลงจ้างเป็นหนังสือจะกำหนด ดังนี้

๘.๑ กรณีที่ผู้รับจ้างนำงานที่รับจ้างไปจ้างช่วงให้ผู้อื่นทำอีกทอดหนึ่งโดยไม่ได้รับอนุญาตจากเทศบาลตำบลรัชฎา จะกำหนดค่าปรับสำหรับการฝ่าฝืนดังกล่าวเป็นจำนวนร้อยละ ๑๐.๐๐ ของวงเงินของงานจ้างช่วงนั้น

๘.๒ กรณีที่ผู้รับจ้างปฏิบัติผิดสัญญาจ้างก่อสร้าง นอกเหนือจากข้อ ๘.๑ จะกำหนดค่าปรับเป็นรายวันเป็นจำนวนเงินตายตัวในอัตราร้อยละ ๐.๒๕ ของราคางานจ้าง

### ๙. การรับประกันความชำรุดบกพร่อง

ผู้ชนะการประกวดราคาอิเล็กทรอนิกส์ซึ่งได้ทำสัญญาจ้าง ตามแบบ ดังระบุในข้อ ๑.๓ หรือข้อตกลงจ้างเป็นหนังสือแล้วแต่กรณี จะต้องรับประกันความชำรุดบกพร่องของงานจ้างที่เกิดขึ้นภายในระยะเวลา ไม่น้อยกว่า ๒ ปี นับถัดจากวันที่เทศบาลตำบลรัชฎาได้รับมอบงาน โดยต้องบริหารจัดการซ่อมแซมแก้ไขให้ใช้การได้ดีดังเดิมภายใน ๑๕ วัน นับถัดจากวันที่ได้รับแจ้งความชำรุดบกพร่อง

### ๑๐. ข้อสงวนสิทธิในการยื่นข้อเสนอและอื่น ๆ

๑๐.๑ เงินค่าจ้างสำหรับงานจ้างครั้งนี้ ได้มาจากจ่ายขาดเงินสะสมประจำปีงบประมาณ พ.ศ.

๒๕๖๗

การลงนามในสัญญาจะกระทำได้อต่อเมื่อ เทศบาลตำบลรัชฎาได้รับอนุมัติเงิน ค่าก่อสร้างจากจ่ายขาดเงินสะสมประจำปีงบประมาณ พ.ศ.๒๕๖๗

๑๐.๒ เมื่อเทศบาลตำบลรัชฎาได้คัดเลือกผู้ยื่นข้อเสนอรายใดให้เป็นผู้รับจ้าง และได้ตกลงจ้างตามการประกวดราคาอิเล็กทรอนิกส์แล้ว ถ้าผู้รับจ้างจะต้องส่งหรือนำสิ่งของมาเพื่องานจ้างดังกล่าวเข้ามาจากต่างประเทศ และของนั้นต้องนำเข้ามาโดยทางเรือในเส้นทางที่มีเรือไทยเดินอยู่ และสามารถให้บริการรับขนได้ตามที่รัฐมนตรีว่าการกระทรวงคมนาคมประกาศกำหนด ผู้ยื่นข้อเสนอซึ่งเป็นผู้รับจ้างจะต้องปฏิบัติตามกฎหมายว่าด้วยการส่งเสริมการพาณิชย์ ดังนี้

(๑) แจกการส่งหรือนำสิ่งของดังกล่าวเข้ามาจากต่างประเทศต่อกรมเจ้าท่า ภายใน ๗ วัน นับตั้งแต่วันที่ผู้รับจ้างส่งหรือซื้อของจากต่างประเทศ เว้นแต่เป็นของที่รัฐมนตรีว่าการกระทรวงคมนาคมประกาศยกเว้นให้บรรทุกโดยเรืออื่นได้

(๒) จัดการให้สิ่งของดังกล่าวบรรทุกโดยเรือไทย หรือเรือที่มีสิทธิเช่นเดียวกับเรือไทย จากต่างประเทศมายังประเทศไทย เว้นแต่จะได้รับอนุญาตจากกรมเจ้าท่า ให้บรรทุกสิ่งของนั้น โดยเรืออื่น ที่มีใช้เรือไทย ซึ่งจะต้องได้รับอนุญาตเช่นนั้นก่อนบรรทุกของลงเรืออื่น หรือเป็นของที่รัฐมนตรีว่าการกระทรวงคมนาคมประกาศยกเว้นให้บรรทุกโดยเรืออื่น

(๓) ในกรณีที่ไม่ปฏิบัติตาม (๑) หรือ (๒) ผู้รับจ้างจะต้องรับผิดชอบตามกฎหมายว่าด้วยการส่งเสริมการพาณิชย์

๑๐.๓ ผู้ยื่นข้อเสนอซึ่งเทศบาลตำบลรัชฎาได้คัดเลือกแล้ว ไม่ไปทำสัญญาหรือข้อตกลงจ้างเป็นหนังสือภายในเวลาที่กำหนดดังระบุไว้ในข้อ ๗ เทศบาลตำบลรัชฎาจะริบหลักประกันการยื่นข้อเสนอ หรือเรียกธำนาจจากผู้ออกหนังสือค้ำประกัน การยื่นข้อเสนอทันที และอาจพิจารณาเรียกธำนาจให้ชดใช้ความเสียหายอื่น (ถ้ามี) รวมทั้งจะพิจารณาให้เป็นผู้ทำงาน ตามระเบียบกระทรวงการคลังว่าด้วยการจัดซื้อจัดจ้างและการบริหารพัสดุภาครัฐ

๑๐.๔ เทศบาลตำบลรัชฎาสงวนสิทธิ์ที่จะแก้ไขเพิ่มเติมเงื่อนไข หรือข้อกำหนดในแบบสัญญาหรือข้อตกลงจ้างเป็นหนังสือให้เป็นไปตามความเห็นของสำนักงานอัยการสูงสุด (ถ้ามี)

๑๐.๕ ในกรณีที่เอกสารแนบท้ายเอกสารประกวดราคาอิเล็กทรอนิกส์ มีความขัดหรือแย้งกัน ผู้ยื่นข้อเสนอจะต้องปฏิบัติตามคำวินิจฉัยของเทศบาลตำบลรัชฎา คำวินิจฉัยดังกล่าวให้ถือเป็นที่สุด และ ผู้ยื่นข้อเสนอไม่มีสิทธิเรียกร้องค่าใช้จ่ายใดๆ เพิ่มเติม

๑๐.๖ เทศบาลตำบลรัชฎา อาจประกาศยกเลิกการจัดจ้างในกรณีต่อไปนี้ได้ โดยที่ผู้ยื่นข้อเสนอจะเรียกร้องค่าเสียหายใดๆ จากเทศบาลตำบลรัชฎาไม่ได้

(๑) เทศบาลตำบลรัชฎาไม่ได้รับการจัดสรรเงินที่จะใช้ในการจัดจ้างหรือได้รับจัดสรรแต่ไม่เพียงพอที่จะทำการจัดจ้างครั้งนี้ต่อไป

(๒) มีการกระทำที่เข้าลักษณะผู้ยื่นข้อเสนอที่ชนะการจัดจ้างหรือที่ได้รับการคัดเลือกมีผลประโยชน์ร่วมกัน หรือมีส่วนได้เสียกับผู้ยื่นข้อเสนอรายอื่น หรือขัดขวางการแข่งขันอย่างเป็นธรรมหรือสมยอมกันกับผู้ยื่นข้อเสนอรายอื่น หรือเจ้าหน้าที่ในการเสนอราคา หรือสื่อว่ากระทำการทุจริตอื่นใดในการเสนอราคา

(๓) การทำการจัดจ้างครั้งนี้ต่อไปอาจก่อให้เกิดความเสียหายแก่เทศบาลตำบลรัชฎาหรือกระทบต่อประโยชน์สาธารณะ

(๔) กรณีอื่นในทำนองเดียวกับ (๑) (๒) หรือ (๓) ตามที่กำหนดในกฎกระทรวงซึ่งออกตามความในกฎหมายว่าด้วยการจัดซื้อจัดจ้างและการบริหารพัสดุภาครัฐ

#### ๑๑. การปรับราคาค่างานก่อสร้าง

การปรับราคาค่างานก่อสร้างตามสูตรการปรับราคาดังระบุในข้อ ๑.๕ จะนำมาใช้ในกรณีที่ ค่างานก่อสร้างลดลงหรือเพิ่มขึ้น โดยวิธีการต่อไปนี้

ตามเงื่อนไข หลักเกณฑ์ สูตรและวิธีคำนวณที่ใช้กับสัญญาแบบปรับราคาได้ตามมติคณะรัฐมนตรี เมื่อวันที่ ๒๒ สิงหาคม ๒๕๓๒ เรื่อง การพิจารณาช่วยเหลือผู้ประกอบการอาชีพงานก่อสร้าง ตามหนังสือสำนักเลขาธิการ คณะรัฐมนตรี ที่ นร ๐๒๐๓/ว ๑๐๙ ลงวันที่ ๒๔ สิงหาคม ๒๕๓๒

สูตรการปรับราคา (สูตรค่า K) จะต้องคงที่ที่ระดับที่กำหนดไว้ในวันแล้วเสร็จตามที่กำหนดไว้ใน สัญญา หรือภายในระยะเวลาที่เทศบาลตำบลรัชฎาได้ขยายออกไป โดยจะใช้สูตรของทางราชการที่ได้รับระบุในข้อ ๑.๕

#### ๑๒. มาตรฐานฝีมือช่าง

เมื่อเทศบาลตำบลรัชฎาได้คัดเลือกผู้ยื่นข้อเสนอรายใดให้เป็นผู้รับจ้างและได้ตกลงจ้างก่อสร้าง ตามประกาศนี้แล้วผู้ยื่นข้อเสนอจะต้องตกลงว่าในการปฏิบัติงานก่อสร้างดังกล่าว ผู้ยื่นข้อเสนอจะต้องมีและ ใช้ผู้ผ่านการทดสอบมาตรฐานฝีมือช่างหรือผู้ผ่านการทดสอบมาตรฐานฝีมือช่างจาก สถาบันการศึกษาที่ ก.พ. รับรองให้เข้ารับ ราชการได้ หรือผู้มีวุฒิปับตรระดับ ปวช. ปวส. และ ปวท.หรือเทียบเท่าจากสถาบันการศึกษาที่ ก.พ. รับรองให้เข้ารับ ราชการได้ ในอัตราไม่ต่ำกว่าร้อยละ ๑๐ ของแต่ละสาขาช่างแต่จะต้องมีจำนวนช่างอย่างน้อย ๑ คน ในแต่ละสาขา ช่าง ดังต่อไปนี้

##### ๑๒.๑ ช่างก่อสร้าง

#### ๑๓. การปฏิบัติตามกฎหมายและระเบียบ

ในระหว่างระยะเวลาการก่อสร้าง ผู้ยื่นข้อเสนอที่ได้รับการคัดเลือกให้เป็นผู้รับจ้างต้องปฏิบัติ ตามหลักเกณฑ์ที่กฎหมายและระเบียบได้กำหนดไว้โดยเคร่งครัด

#### ๑๔. การประเมินผลการปฏิบัติงานของผู้ประกอบการ

เทศบาลตำบลรัชฎา สามารถนำผลการปฏิบัติงานแล้วเสร็จตามสัญญาของผู้ยื่นข้อเสนอที่ได้รับการ คัดเลือกให้ เป็นผู้รับจ้างเพื่อนำมาประเมินผลการปฏิบัติงานของผู้ประกอบการ

ทั้งนี้ หากผู้ยื่นข้อเสนอที่ได้รับการคัดเลือกไม่ผ่านเกณฑ์ที่กำหนดจะถูกระงับการยื่นข้อเสนอหรือ ทำสัญญากับเทศบาลตำบลรัชฎา ไว้ชั่วคราว



ตารางแสดงวงเงินงบประมาณที่ได้รับจัดสรรและราคากลางในงานจ้างก่อสร้าง

1. ชื่อโครงการ

ประกวดราคาจ้างก่อสร้างโครงการก่อสร้างถนน ค.ส.ล. พร้อมกำแพงกันดิน ค.ส.ล. บริเวณทางเข้าสถานชาวไทยใหม่ หมู่ที่ 4  
ด้วยวิธีประกวดราคาอิเล็กทรอนิกส์ (e-bidding) / งานก่อสร้างถนน ค.ส.ล. พร้อมกำแพงกันดิน ค.ส.ล.

2. บริเวณทางเข้าสถานชาวไทยใหม่ หมู่ที่ 4

หน่วยงานเจ้าของโครงการ เทศบาลตำบลวังน้ำเย็น / เทศบาลตำบลวังน้ำเย็น

3. วงเงินงบประมาณที่ได้รับจัดสรร 1,930,000.00 บาท

4. ลักษณะงาน

โดยสังเขป ก่อสร้างถนน ค.ส.ล. และก่อสร้างกำแพงกันดิน ค.ส.ล.

5. ราคากลางคำนวณ ณ วันที่ ๑๖ ต.ค. ๒๕๖๗ เป็นเงิน 1,528,251.29 บาท

6. บัญชีประมาณการราคากลาง

6.1 แบบสรุปราคากลางงานทางสะพานและท่อเหลี่ยม

7. รายชื่อคณะกรรมการกำหนดราคากลาง

7.1 นิพัทธ์ เจริญการ ประธานกรรมการกำหนดราคากลาง ผู้อำนวยการกองช่าง

7.2 วิศิษย์ศักดิ์ คงคา กรรมการกำหนดราคากลาง นายช่างเขียนแบบปฏิบัติงาน

7.3 อรทัย ยวงเงิน กรรมการกำหนดราคากลาง นายช่างเขียนแบบชำนาญงาน

แบบฟอร์มรายงานหรือสรุปราคากลางงานก่อสร้างทาง สะพาน และท่อเหลี่ยม

ชื่อโครงการ/งานก่อสร้าง    ประกวดราคาจ้างก่อสร้างโครงการก่อสร้างถนน ค.ส.ล. พร้อมกำแพงกันดิน ค.ส.ล. บริเวณทางเข้าสู่สถานชาวไทยใหม่ หมู่ที่ 4 ด้วยวิธีประกวดราคาอิเล็กทรอนิกส์ (e-bidding)

หน่วยงานเจ้าของโครงการ/งานก่อสร้าง    เทศบาลตำบลรัชฎา/เทศบาลตำบลรัชฎา

| ลำดับที่<br>ตามสัญญา | รายการงานก่อสร้าง   | หน่วย | จำนวน  | ราคาต่อหน่วย | ราคาทุน    | FN     | ราคาต่อหน่วย<br>X FN | ราคาตกลง   |
|----------------------|---|-------|--------|--------------|------------|--------|----------------------|------------|
| 1                    | 1. ก่อสร้างกำแพงกันดิน ค.ส.ล.<br>ความสูงเฉลี่ย 2.50 - 3.50 เมตร<br>ความยาวไม่น้อยกว่า 30.00 เมตร<br>1.1 ก่อสร้างกำแพงกันดิน ค.ส.ล.<br>(RETAINING WALL)<br>2. ก่อสร้างถนน ค.ส.ล. หน้า 0.15 เมตร<br>กว้างเฉลี่ย 5.00 - 9.00 เมตร<br>ความยาวไม่น้อยกว่า 125.00 เมตร<br>หรือพื้นที่ไม่น้อยกว่า 600.00 เมตร<br>2.1 งานรองพื้นทางและพื้นทาง<br>(SUBBASE AND BASE COURSES)<br>2.1.1 งานวัสดุรองใต้ผิวทางคอนกรีต<br>(MATERIALS TO CONTROL PUMPING<br>UNDER CONCRETE PAVEMENT) | เมตร  | 30,000 | 15,581.11    | 467,433.30 | 1.3848 | 21,576.72            | 647,301.63 |
| 2                    | 2.1.1.1<br>งานหินคลุกรองใต้ผิวทางคอนกรีต (CRUSHED<br>ROCK SOIL AGGREGATE UNDER<br>CONCRETE PAVEMENT)  | ลบ.ม. | 90,000 | 896.79       | 80,711.10  | 1.3848 | 1,241.87             | 111,768.73 |

นิติรัฐ เจริญการ

16 ตุลาคม 2567 10:53:04

แบบฟอร์มรายงานหรือสรุปราคากลางงานก่อสร้างทาง สะพาน และท่อเหลี่ยม

ชื่อโครงการ/งานก่อสร้าง ประมวลราคาจ้างก่อสร้างโครงการก่อสร้างถนน ค.ส.ล. พร้อมกำแพงกันดิน ค.ส.ล. บริเวณทางเข้าสู่สนามบิน หมู่ที่ 4 ด้วยวิธีประกวดราคาอิเล็กทรอนิกส์ (e-bidding)

หน่วยงานเจ้าของโครงการ/งานก่อสร้าง เทศบาลตำบลรัฐภู/เทศบาลตำบลรัฐภู

| ลำดับที่<br>ตามสัญญา | รายการงานก่อสร้าง  | หน่วย | จำนวน   | ราคาต่อหน่วย | ราคาทุน    | FN     | ราคาต่อหน่วย<br>X FN | ราคากลาง   |
|----------------------|--|-------|---------|--------------|------------|--------|----------------------|------------|
| 3                    | 2.1.1.2<br>งานทรายรองใต้ผิวทางคอนกรีต (SAND<br>CUSHION UNDER CONCRETE PAVEMENT)<br>3. ก่อสร้างถนน ค.ส.ล. ทน 0.15 เมตร<br>กว้างเฉลี่ย 5.00 - 9.00 เมตร<br>3.1 งานผิวทาง (SURFACE COURSES)<br>3.1.1<br>งานผิวทางปอร์ตแลนด์ซีเมนต์คอนกรีต<br>(PORTLAND CEMENT CONCRETE<br>PAVEMENT) | ลบ.ม. | 30.000  | 846.94       | 25,408.20  | 1.3848 | 1,172.84             | 35,185.27  |
| 4                    | 3.1.1.1<br>งานผิวทางปอร์ตแลนด์ซีเมนต์คอนกรีต<br>(PORTLAND CEMENT CONCRETE<br>PAVEMENT)   | ตร.ม. | 600.000 | 559.94       | 335,964.00 | 1.3848 | 775.40               | 465,242.94 |
| 5                    | 3.1.1.2 งาน Bar chair<br>4. ดินถม ซางกำแพงกันดิน<br>4.1 งานเบ็ดเตล็ด (MISCELLANEOUS)   | ชุด   | 240.000 | 8.85         | 2,124.00   | 1.3848 | 12.25                | 2,941.31   |

นิติรัฐ เจริญการ

16 ตุลาคม 2567 10:53:04



แบบฟอร์มรายงานหรือสรุปราคากลางงานก่อสร้างทาง สะพาน และท่อเหลี่ยม

ชื่อโครงการ/งานก่อสร้าง ประภทวราคาจ้างก่อสร้างโครงการก่อสร้างถนน ค.ส.ล. พร้อมกำแพงกันดิน ค.ส.ล. บริเวณทางขงสุสานชาวไทยใหม่ หมู่ที่ 4 ด้วยวิธีประกวดราคาอิเล็กทรอนิกส์ (e-bidding)

หน่วยงานเจ้าของโครงการ/งานก่อสร้าง เทศบาลตำบลศรีษะภู/เทศบาลตำบลศรีษะภู

| ลำดับที่<br>คุณสมบัติ | รายการงานก่อสร้าง   | หน่วย     | จำนวน   | ราคาต่อหน่วย | ราคาทุน    | FN     | ราคาต่อหน่วย<br>X FN | ราคากลาง     |
|-----------------------|---|-----------|---------|--------------|------------|--------|----------------------|--------------|
| 6                     | 4.1.1 งานดินถมข้างกำแพงกันดิน<br>4.1.1.1 ดินถมข้างกำแพงกันดิน | ลบ.ม. แนม | 300.000 | 622.25       | 186,675.00 | 1.3848 | 861.69               | 258,507.54   |
| 7                     | 5. งานป้ายประชาสัมพันธ์<br>ของเทศบาลตำบลศรีษะภู               | ชุด       | 1.000   | 1,633.89     | 1,633.89   | 1.3848 | 2,262.61             | 2,262.61     |
| 8                     | 5.2 ป้ายประชาสัมพันธ์ (ป้ายโครงการ)                           | ชุด       | 1.000   | 3,630.32     | 3,630.32   | 1.3848 | 5,027.26             | 5,027.26     |
|                       |   |           |         |              |            |        | รวมราคากลาง          | 1,528,237.29 |

นิติฐ เจริญการ

16 ตุลาคม 2567 10:53:04

หน้า 3 จาก 3

แบบฟอร์มรายงานหรือสรุปราคากลางงานก่อสร้างทาง สะพาน และท่อเหลี่ยม

ชื่อโครงการ/งานก่อสร้าง    ประกวดราคาจ้างก่อสร้างโครงการก่อสร้างถนน ค.ส.ล. พร้อมกำแพงกันดิน ค.ส.ล. บริเวณทางข้ามสถานชานชาาไทยใหม่ หมู่ที่ 4 ด้วยวิธีประกวดราคาอิเล็กทรอนิกส์ (e-bidding)

หน่วยงานเจ้าของโครงการ/งานก่อสร้าง    เทศบาลตำบลศรีบุญ/เทศบาลตำบลัญญา

  
( นพัฐ เจริญการ )

ประธานกรรมการกำหนดราคากลาง

  
( วิศิษย์ศักดิ์ คงคา )

กรรมการกำหนดราคากลาง

  
( อรทัย ยวงเงิน )

กรรมการกำหนดราคากลาง

**รายละเอียดขอบเขตของงาน**  
**ประกอบการจัดทำแบบรูปรายการงานก่อสร้าง**  
**โครงการก่อสร้างถนน ค.ส.ล. พร้อมกำแพงกันดิน ค.ส.ล.**  
**บริเวณทางเข้าสู่สถานชาวไทยใหม่ หมู่ที่ ๔**

---

**๑. ความเป็นมา**

ตามมติที่ประชุมสภาเทศบาลตำบลรัชฎา สมัยสามัญ สมัยที่ ๔ ประจำปี ๒๕๖๖ เมื่อวันที่ ๒๕ ธันวาคม พ.ศ. ๒๕๖๖ ได้มีมติ อนุมัติ ให้ใช้จ่ายเงินสะสม ประจำปีงบประมาณ พ.ศ. ๒๕๖๗ หมวดค่าที่ดิน และสิ่งก่อสร้าง ได้แก่ โครงการก่อสร้างถนน ค.ส.ล. พร้อมกำแพงกันดิน ค.ส.ล. บริเวณทางเข้าสู่สถานชาวไทยใหม่ หมู่ที่ ๔ งบประมาณ ๑,๙๓๐,๐๐๐ บาท (หนึ่งล้านเก้าแสนสามหมื่นบาทถ้วน)

**๒. วัตถุประสงค์**

๒.๑ เพื่อให้ประชาชนได้รับความสะดวกและปลอดภัยในการสัญจร

๒.๒ เพื่อให้ชาวไทยใหม่ใช้เป็นเส้นทางเข้าสู่สถานได้รับความสะดวกมากยิ่งขึ้น

**๓. คุณสมบัติของผู้ยื่นข้อเสนอ**

๓.๑ มีความสามารถตามกฎหมาย

๓.๒ ไม่เป็นบุคคลล้มละลาย

๓.๓ ไม่อยู่ระหว่างเลิกกิจการ

๓.๔ ไม่เป็นบุคคลซึ่งอยู่ระหว่างถูกระงับการยื่นข้อเสนอหรือทำสัญญากับหน่วยงานของรัฐไว้ชั่วคราว เนื่องจากเป็นผู้ที่ไม่ผ่านเกณฑ์การประเมินผลการปฏิบัติงานของผู้ประกอบการตามระเบียบที่รัฐมนตรีว่าการ กระทรวงการคลังกำหนดตามที่ประกาศเผยแพร่ในระบบเครือข่ายสารสนเทศของกรมบัญชีกลาง

๓.๕ ไม่เป็นบุคคลซึ่งถูกระงับชื่อไว้ในบัญชีรายชื่อผู้ทำงานและได้แจ้งเวียนชื่อให้เป็นผู้ทำงานของหน่วยงานของรัฐในระบบเครือข่ายสารสนเทศของกรมบัญชีกลาง ซึ่งรวมถึงนิติบุคคลที่ผู้ทำงานเป็นหุ้นส่วนผู้จัดการ กรรมการผู้จัดการ ผู้บริหาร ผู้มีอำนาจในการดำเนินงานในกิจการของนิติบุคคลนั้นด้วย

๓.๖ มีคุณสมบัติและไม่มีลักษณะต้องห้ามตามที่คณะกรรมการนโยบายการจัดซื้อจัดจ้างและการบริหารพัสดุภาครัฐกำหนดในราชกิจจานุเบกษา

๓.๗ เป็นนิติบุคคลผู้มีอาชีพรับจ้างงานที่ประกวดราคาอิเล็กทรอนิกส์ดังกล่าว

๓.๘ ไม่เป็นผู้มีผลประโยชน์ร่วมกันกับผู้ยื่นข้อเสนอรายอื่นที่เข้ายื่นข้อเสนอให้แก่ เทศบาลตำบลรัชฎา ณ วันประกาศประกวดราคาอิเล็กทรอนิกส์ หรือไม่เป็นผู้กระทำการอันเป็นการขัดขวาง การแข่งขันอย่างเป็นธรรมในการประกวดราคาอิเล็กทรอนิกส์ครั้งนี้

๓.๙ ไม่เป็นผู้ได้รับเอกสิทธิ์หรือความคุ้มกัน ซึ่งอาจปฏิเสธไม่ยอมขึ้นศาลไทย เว้นแต่รัฐบาลของผู้ยื่นข้อเสนอได้มีคำสั่งให้สละเอกสิทธิ์และความคุ้มกันเช่นนั้น

๓.๑๐ ผู้ยื่นข้อเสนอต้องมีผลงานก่อสร้างประเภทเดียวกันกับงานที่ประกวดราคาจ้าง ก่อสร้างในวงเงินไม่น้อยกว่า ร้อยละ ๔๐ และเป็นผลงานที่เป็นคู่สัญญา โดยตรงกับหน่วยงานของรัฐ หรือหน่วยงานเอกชนที่เชื่อถือได้

๓.๑๑ กิจการร่วมค้าที่ยื่นข้อเสนอในรูปแบบของ "กิจการร่วมค้า" ต้องมีคุณสมบัติดังนี้ กรณีที่ข้อตกลงระหว่างผู้เข้าร่วมค้ากำหนดให้ผู้เข้าร่วมค้ารายใดรายหนึ่งเป็นผู้เข้าร่วมค้าหลัก ข้อตกลงระหว่างผู้เข้าร่วมค้าจะต้องมีการกำหนดสัดส่วนหน้าที่และควมรับผิดชอบในปริมาณงานสิ่งของหรือมูลค่าตามสัญญาของผู้เข้าร่วมค้าหลักมากกว่าผู้เข้าร่วมค้ารายอื่นทุกราย

กรณีที่ข้อตกลงระหว่างผู้เข้าร่วมคำกำหนดให้ผู้เข้าร่วมคำรายใดรายหนึ่งเป็นผู้เข้าร่วมคำหลัก  
กิจการร่วมค่านั้นต้องใช้ผลงานของผู้เข้าร่วมคำหลักรายเดียวเป็นผลงานของกิจการร่วมคำที่ยื่นข้อเสนอ

สำหรับข้อตกลงระหว่างผู้เข้าร่วมคำที่ไม่ได้กำหนดให้ผู้เข้าร่วมคำรายใดเป็นผู้เข้าร่วมคำหลัก  
ผู้เข้าร่วมคำทุกรายจะต้องมีคุณสมบัติครบถ้วนตามเงื่อนไขที่กำหนดไว้ในเอกสารเชิญชวนหรือหนังสือเชิญชวน

กรณีที่ข้อตกลงระหว่างผู้เข้าร่วมคำ กำหนดให้ผู้เข้าร่วมคำรายใดรายหนึ่งเป็นผู้เข้าร่วมคำหลัก  
ผู้เข้าร่วมคำหลักจะต้องในส่วนของผู้เข้าร่วมคำที่ไม่ใช่ผู้เข้าร่วมคำหลักจะเป็นผู้ประกอบการที่ขึ้นทะเบียนในสาขา  
งานก่อสร้างไว้กับกรมบัญชีกลางหรือไม่ก็ได้

สำหรับข้อตกลงระหว่างผู้เข้าร่วมคำ ที่ไม่ได้กำหนดให้ผู้เข้าร่วมคำรายใดเป็นผู้เข้าร่วมคำหลัก  
ผู้เข้าร่วมคำทุกรายจะต้องมีคุณสมบัติครบถ้วนตามเงื่อนไขที่กำหนดไว้ในเอกสารเชิญชวนหรือหนังสือเชิญชวน

กรณีที่ข้อตกลงระหว่างผู้เข้าร่วมคำกำหนดให้มีการมอบหมายผู้เข้าร่วมคำรายใดรายหนึ่งเป็นผู้ยื่น  
ข้อเสนอ ในนามกิจการร่วมคำ การยื่นข้อเสนอดังกล่าวไม่ต้องมีหนังสือมอบอำนาจ

สำหรับข้อตกลงระหว่างผู้เข้าร่วมคำที่ไม่ได้กำหนดให้ผู้เข้าร่วมคำรายใดเป็นผู้ยื่นข้อเสนอ ผู้เข้าร่วมคำ  
ทุกรายจะต้องลงลายมือชื่อในหนังสือมอบอำนาจให้ผู้เข้าร่วมคำรายใดรายหนึ่งเป็นผู้ยื่นข้อเสนอในนามกิจการ  
ร่วมคำ

๓.๑๒ ผู้ยื่นข้อเสนอต้องลงทะเบียนที่มีข้อมูลถูกต้องครบถ้วนในระบบจัดซื้อจัดจ้างภาครัฐด้วย  
อิเล็กทรอนิกส์ (Electronic Government Procurement : e-GP) ของกรมบัญชีกลาง

๓.๑๓ ผู้ยื่นข้อเสนอต้องมีมูลค่าสุทธิของกิจการ ดังนี้

(๑) กรณีผู้ยื่นข้อเสนอเป็นนิติบุคคลที่ จัดตั้งขึ้นตามกฎหมายไทยซึ่งได้จดทะเบียนเกินกว่า ๑ ปี  
ต้องมีมูลค่าสุทธิของกิจการ จากผลต่างระหว่างสินทรัพย์สุทธิหักด้วยหนี้สินสุทธิที่ปรากฏในงบแสดงฐานะการเงิน  
ที่มีการตรวจรับรองแล้ว ซึ่งจะต้องแสดงค่าเป็นบวก ๑ ปีสุดท้ายก่อนวันยื่นข้อเสนอ

(๒) กรณีผู้ยื่นข้อเสนอเป็นนิติบุคคลที่จัดตั้งขึ้นตามกฎหมายไทย ซึ่งยังไม่มีกิจการรายงานงบแสดง  
ฐานะการเงินกับกรมพัฒนาธุรกิจการค้า ให้พิจารณาการกำหนดมูลค่าของทุนจดทะเบียน โดยผู้ยื่นข้อเสนอ  
จะต้องมีทุนจดทะเบียนที่เรียกชำระมูลค่าหุ้นแล้ว ณ วันที่ยื่นข้อเสนอ ไม่ต่ำกว่า ๑ ล้านบาท

(๓) กรณีที่ผู้ยื่นข้อเสนอไม่มีมูลค่าสุทธิของกิจการหรือทุนจดทะเบียนหรือมีแต่ไม่เพียงพอที่จะ  
เข้ายื่นข้อเสนอ ผู้ยื่นข้อเสนอสามารถขอวงเงินสินเชื่อ โดยต้องมีวงเงินสินเชื่อ ๑ ใน ๔ ของมูลค่างบประมาณของ  
โครงการหรือรายการที่ยื่นข้อเสนอในแต่ละครั้ง (สินเชื่อที่ธนาคารภายในประเทศหรือบริษัทเงินทุนหรือบริษัท  
เงินทุนหลักทรัพย์ที่ได้รับอนุญาตให้ประกอบกิจการเงินทุนเพื่อการพาณิชย์และประกอบธุรกิจค้าประกันตาม  
ประกาศของธนาคารแห่งประเทศไทย ตามรายชื่อบริษัทเงินทุนที่ธนาคารแห่งประเทศไทยแจ้งเวียนให้ทราบ โดย  
พิจารณาจากยอดเงินรวมของวงเงินสินเชื่อที่สำนักงานใหญ่รับรองหรือที่สำนักงานสาขารับรอง (กรณีได้รับมอบ  
อำนาจจากสำนักงานใหญ่) ซึ่งออกให้แก่ผู้ยื่นข้อเสนอ นับถึงวันยื่นข้อเสนอไม่เกิน ๙๐ วัน

(๔) กรณีตาม (๑) - (๓) ยกเว้นสำหรับกรณีดังต่อไปนี้

(๔.๑) กรณีที่ผู้ยื่นข้อเสนอเป็นหน่วยงานของรัฐ

(๔.๒) นิติบุคคลที่จัดตั้งขึ้นตามกฎหมายไทยที่อยู่ระหว่างการฟื้นฟูกิจการตามพระราชบัญญัติ

ล้มละลาย (ฉบับที่ ๑๐) พ.ศ. ๒๕๖๑

(๔.๓) งานจ้างก่อสร้าง ที่กรมบัญชีกลางได้ขึ้นทะเบียนผู้ประกอบการงานก่อสร้างแล้ว และงาน  
จ้างก่อสร้างที่หน่วยงานของรัฐได้มีการจัดทำบัญชีผู้ประกอบการงานก่อสร้างที่มีคุณสมบัติเบื้องต้นไว้แล้ว ก่อน  
วันที่พระราชบัญญัติการจัดซื้อจัดจ้างและการบริหารพัสดุภาครัฐมีผลใช้บังคับ

#### ๔. วงเงินงบประมาณ

ภายในวงเงินงบประมาณ ๑,๙๓๐,๐๐๐ บาท (หนึ่งล้านเก้าแสนสามหมื่นบาทถ้วน)

## ๕. อัตราค่าปรับ

กำหนดค่าปรับเป็นรายวันเป็นจำนวนเงินตายตัวในอัตราร้อยละ ๐.๒๕ ของราคางานจ้าง

## ๖. หลักเกณฑ์ในการพิจารณาคัดเลือกข้อเสนอ

พิจารณาตามเกณฑ์ราคาในการคัดเลือกผู้ที่เสนอราคาต่ำสุดเป็นผู้ชนะการซื้อหรือจ้างหรือเป็นผู้ได้รับการคัดเลือก

## ๗. กำหนดเวลาส่งมอบพัสดุ

กำหนดเวลาแล้วเสร็จภายใน ๙๐ วัน นับถัดจากวันลงนามในสัญญา

## ๘. งวดงานและการจ่ายเงิน

จะจ่ายค่าจ้างซึ่งได้รวมภาษีมูลค่าเพิ่มตลอดจนภาษีอากรอื่น ๆ และค่าใช้จ่ายทั้งปวงด้วยแล้ว โดยถือราคาเหมารวมเป็นเกณฑ์และกำหนดการจ่ายเงินเป็นจำนวน ๒ งวด โดยมีรายละเอียด ดังนี้

งวดที่ ๑ เป็นเงินร้อยละ ๖๐ ของค่าจ้างเหมาตามที่ตกลงทำสัญญาว่าจ้างจะจ่ายให้ เมื่อผู้รับจ้างได้ทำการก่อสร้าง ดังนี้

- เมื่องานก่อสร้างกำแพงกันดิน ค.ส.ล. ความสูง ๒.๕๐ - ๓.๕๐ เมตร ความยาวไม่น้อยกว่า ๓๐.๐๐ เมตร แล้วเสร็จ

- เมื่องานติดตั้งป้ายประชาสัมพันธ์ (ป้ายชั่วคราว) ของเทศบาลฯ แล้วเสร็จ

กำหนดเวลาแล้วเสร็จ ๖๐ วัน

งวดที่ ๒ (งวดสุดท้าย) เป็นเงินร้อยละ ๔๐ ของค่าจ้างเหมาตามที่ตกลงทำสัญญาว่าจ้างจะจ่ายให้ เมื่อผู้รับจ้างได้ทำการก่อสร้าง ดังนี้

- เมื่องานก่อสร้างถนน ค.ส.ล. หน้า ๐.๑๕ เมตร ความกว้างเฉลี่ย ๕.๐๐ - ๙.๐๐ เมตร ความยาวไม่น้อยกว่า ๑๒๕.๐๐ เมตร หรือพื้นที่ไม่น้อยกว่า ๖๐๐.๐๐ ตารางเมตร แล้วเสร็จ

- เมื่องานตีเส้นจราจร (Thermo Plastic Paint) ระดับ ๑ (Yellow & White) แล้วเสร็จ

- ติดตั้งป้ายประชาสัมพันธ์ (ป้ายโครงการ) ของเทศบาลฯ แล้วเสร็จ

- ทำการก่อสร้างส่วนอื่นๆ ที่เหลือทั้งหมดให้แล้วเสร็จ เรียบร้อย ครบถ้วน ตามแบบรูปรายการงานก่อสร้าง และสัญญาจ้างทุกประการ รวมทั้งทำสถานที่ก่อสร้างให้สะอาดเรียบร้อย

กำหนดเวลาแล้วเสร็จ ๓๐ วัน

**\*\* ใช้ตาราง Factor F งานก่อสร้างทาง\*\***

หมายเหตุ แบ่งงวดงานเป็น ๒ งวด รวมระยะเวลาการก่อสร้างจนแล้วเสร็จ ทั้งหมด ๙๐ วัน

- ทั้งนี้ผู้รับจ้างสามารถส่งมอบงานพร้อมกันที่หลายงวดก็ได้ เมื่อผู้รับจ้างทำงานก่อสร้างงานนั้นแล้วเสร็จ เรียบร้อยครบถ้วนตามที่รายละเอียดที่ระบุในแต่ละงวดงาน

- ในการส่งงวดงานแต่ละงวดต้องมีผลการทดสอบกำลังอัดประลัยของแท่งตัวอย่างคอนกรีตที่อายุ ๒๘ วัน ในการพิจารณากำลังอัดประลัยเพื่อการตรวจรับงานคอนกรีตก่อนอายุคอนกรีตครบ ๒๘ วัน ให้ตรวจรับได้ แต่ต้องมีผลการทดสอบกำลังอัดประลัยของแท่งตัวอย่าง ที่เก็บจากการเทคอนกรีตโครงสร้างจริง ในหน้างาน ซึ่งต้องมีค่ากำลังอัดประลัยไม่ต่ำกว่าที่กำหนดไว้หรือตามแบบกำหนด ทั้งนี้ อายุของคอนกรีตต้องไม่น้อยกว่า ๗ วัน

### ๙. ค่าชดเชยสัญญาแบบปรับราคาได้ (K)

ผู้ว่าจ้างและผู้รับจ้าง ตกลงกันให้ใช้สัญญาปรับราคาได้ สำหรับงานก่อสร้างตามสัญญา จะนำมาใช้ในกรณีที่ค่างานก่อสร้างลดลงหรือเพิ่มขึ้น ตามเงื่อนไข หลักเกณฑ์ สูตรและวิธีคำนวณที่ใช้กับสัญญาแบบปรับราคาได้ตามมติคณะรัฐมนตรี เมื่อวันที่ ๒๒ สิงหาคม ๒๕๓๒ เรื่อง การพิจารณาช่วยเหลือผู้ประกอบการอาชีพงานก่อสร้าง ตามหนังสือสำนักเลขาธิการคณะรัฐมนตรีที่ นร ๐๒๐๓/ว ๑๐๙ ลงวันที่ ๒๔ สิงหาคม ๒๕๓๒

สูตรการปรับราคา (สูตรค่า K) จะต้องคงที่ที่ระดับที่กำหนดไว้ในสัญญา หรือภายในระยะเวลาที่ได้ขยายออกไป โดยจะใช้สูตรของทางราชการที่ได้ระบุไว้ในเอกสารแนบท้าย

### ๑๐. กำหนดระยะเวลารับประกันความชำรุดบกพร่อง

ผู้รับจ้างต้องประกันความชำรุดบกพร่องระยะเวลา ๒ ปี นับถัดจากวันที่คณะกรรมการตรวจรับพัสดุ โดยจะต้องจัดการซ่อมแซมแก้ไขให้ใช้การได้ดีดังเดิมภายใน ๑๕ วัน นับถัดจากวันที่ได้รับแจ้งความชำรุดบกพร่อง

คณะกรรมการจัดทำรายละเอียดขอบเขตของงานประกอบการจัดทำแบบรูปรายการงานก่อสร้างโครงการก่อสร้างถนน ค.ส.ล. พร้อมกำแพงกันดิน ค.ส.ล. บริเวณทางเข้าสู่สถานชาวไทยใหม่ หมู่ที่ ๔ ได้ตรวจสอบแล้ว

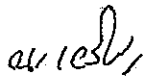
(ลงชื่อ)  ประธานกรรมการ  
(นายนิพัทธ์ เจริญการ)  
ผู้อำนวยการกองช่าง

(ลงชื่อ)  กรรมการ  
(นายอัศวิน พลคชา)  
วิศวกรโยธาชำนาญการ

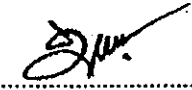
(ลงชื่อ)  กรรมการ  
(นายมุฮัมหมัด มินสิน)  
ผู้ช่วยนายช่างเขียนแบบ



โครงการก่อสร้างถนน ค.ส.ล. พร้อมกำแพงกันดิน ค.ส.ล.

บริเวณทางเขาสู่สถานชาวไทย หมู่ที่ 4

สถานที่ก่อสร้าง : บริเวณทางเขาสู่สถานชาวไทย หมู่ที่ 4

ตำบลรัชฎา อำเภอเมือง จังหวัดภูเก็ต

โครงการก่อสร้าง ประจำปีงบประมาณ พ.ศ. 2567

แบบเลขที่ 007/2567

กองช่าง เทศบาลตำบลรัชฎา



บริษัทอินทอเชียน จำกัด มหาชน  
Interocean Public Co., Ltd.

**โครงการ**  
โครงการสร้างแบบ A.S.A.  
พร้อมแบบก่อสร้าง ค.ส.ล.  
และแบบก่อสร้างส่วนประกอบ  
รูปที่ 4

สถาปนิกผู้รับ  
น.ร. รวีรักษ์ รุ่งเรือง  
สถาปนิก  
*[Signature]*  
บริษัทสถาปนิก  
วิบูลย์เจริญ  
ศูนย์บริการลูกค้า  
ศูนย์บริการลูกค้า

สถาปนิกควบคุม  
*[Signature]*

นายวิชาญ พงษ์สวัสดิ์  
วิศวกร  
ผู้ควบคุมงาน

*[Signature]*  
นายวิชาญ พงษ์สวัสดิ์  
วิศวกร

นายวิชาญ พงษ์สวัสดิ์  
วิศวกร

นายวิชาญ พงษ์สวัสดิ์  
วิศวกร

*[Signature]*  
นายวิชาญ พงษ์สวัสดิ์  
วิศวกร

นายวิชาญ พงษ์สวัสดิ์  
วิศวกร

นายวิชาญ พงษ์สวัสดิ์  
วิศวกร

นายวิชาญ พงษ์สวัสดิ์  
วิศวกร

| รหัสด้านหน้า<br>DRAWING NO. | สารบัญแบบ<br>TITLE  | รายการ<br>LIST. | แผ่นที่<br>NO. |
|-----------------------------|---|-----------------|----------------|
| 01                          | หน้าปก  |                 | 1              |
| 02                          | สารบัญแบบ   |                 | 2              |
| 03                          | แบบก่อสร้าง   |                 | 3              |
| 04                          | รายการทั่วไปสำหรับมาตรฐานอาคารและงานตกแต่งโครงสร้างเหล็ก    |                 | 4              |
| 05                          | ข้อกำหนดเกี่ยวกับการใช้วัสดุก่อสร้างและกรรมวิธีตามสัญญาจ้าง |                 | 5              |
| 06                          | แบบบัญชีราคาสัมพันธ์ (ใบตรวจ) ของเทศบาลนครเชียงใหม่         |                 | 6              |
| 07                          | แบบบัญชีราคาสัมพันธ์ (ใบยี่ห้อ) ของเทศบาลนครเชียงใหม่       |                 | 7              |
| 08                          | ผังโครงการ  |                 | 8              |
| 09                          | รูปตัด A - รูปตัด B   |                 | 9              |
| 10                          | รูปตัด C  |                 | 10             |
| 11                          | แบบขยายโครงสร้างกำแพงดิน                                    |                 | 11             |
| 12                          | รายการประกอบแบบก่อสร้างถนน                                  |                 | 12             |
| 13                          | รายการประกอบแบบก่อสร้างถนน ค.ส.ล.                           |                 | 13             |

**หมายเหตุ**

- ผู้รับจ้างจะต้องจัดทำแบบก่อสร้าง และก่อสร้างตามมาตรฐานแบบก่อสร้างที่มีการดำเนินการตามแผนการทำงาน
- ตามหนังสือ กรมบัญชีกลาง (ตาม) ที่ กค. (กจร) 04052/ว.124 ลงวันที่ 1 มีนาคม 2566
- เรื่องแนวทางการปฏิบัติในการจ้างจัดทำแบบก่อสร้างและก่อสร้างถนนค.ส.ล.









กระทรวงทรัพยากรธรรมชาติและสิ่งแวดล้อม  
ประเทศไทย 107/2567

โครงการ  
โครงการจ้างงาน ส.ค.ส.  
หรือหน่วยงานอื่น ส.ค.ส.  
หรือหน่วยงานราชการในไทย  
หน้า 4

สารคดีสัตว์  
น.4 ต.ระยอง อ.เมือง จ.บุรีรัมย์

ผู้ตรวจ  
[Signature]

ผู้ควบคุมโครงการ  
[Signature]

เป็นแบบ  
[Signature]

นายอรรถพร มิ่งสิน  
ผู้อำนวยการศูนย์อนุรักษ์  
สัตว์ป่า

นายสมชาย วัฒนศิริ  
หัวหน้างานช่าง

นายสมชาย วัฒนศิริ  
หัวหน้างานช่าง

นายสมชาย วัฒนศิริ  
หัวหน้างานช่าง

นายสมชาย วัฒนศิริ  
หัวหน้างานช่าง

นายสมชาย วัฒนศิริ  
หัวหน้างานช่าง

นายสมชาย วัฒนศิริ  
หัวหน้างานช่าง

นายสมชาย วัฒนศิริ  
หัวหน้างานช่าง

นายสมชาย วัฒนศิริ  
หัวหน้างานช่าง

นายสมชาย วัฒนศิริ  
หัวหน้างานช่าง

นายสมชาย วัฒนศิริ  
หัวหน้างานช่าง

ภาคผนวก 2

ตารางจัดทำแผนการใช้ที่ดินผลิตภายในประเทศ

รายการวัสดุหรือครุภัณฑ์ที่ใช้ในโครงการ  
แผนการใช้ที่ดินผลิตภายในประเทศ

| ลำดับ | รายการ | หน่วย | ปริมาณ | ราคาต่อหน่วย | รวม | หมายเหตุ |
|-------|--------|-------|--------|--------------|-----|----------|
| 1     |        |       |        |              |     |          |
| 2     |        |       |        |              |     |          |
| 3     |        |       |        |              |     |          |
| 4     |        |       |        |              |     |          |
| 5     |        |       |        |              |     |          |
| รวม   |        |       |        |              |     |          |
| รวม   |        |       |        |              |     |          |

ราคาต่อหน่วยที่ใช้ในโครงการ

หมายเหตุ

ราคาต่อหน่วยที่ใช้ในโครงการจัดทำแผนการใช้ที่ดินก่อสร้างภายในประเทศ เป็นราคาตามใบแจ้งปริมาณงาน และราคาซึ่งแนบสัญญาก่อสร้าง ซึ่งจัดทำตามหนังสือ ที่ กค(ทจ) 0405.2/ว452 ลว 17 กันยายน 2562 (ว452) และกรณีที่เกิดจากตัวปริศนาเฉพาะจะแจ้ง ให้เป็นราคาตามแบบที่ขออนุญาต ที่ผ่านการคำนวณวิธีการด้วยวิธีการเดียวกัน กับหนังสือ ว452

ภาคผนวก 3

ตารางจัดทำแผนการใช้ที่ดินผลิตภายในประเทศ

รายการวัสดุหรือครุภัณฑ์ที่ใช้ในโครงการ  
แผนการใช้ที่ดินผลิตภายในประเทศ

| ลำดับ | รายการ | หน่วย | ปริมาณ | ราคาต่อหน่วย | รวม | หมายเหตุ |
|-------|--------|-------|--------|--------------|-----|----------|
| 1     |        |       |        |              |     |          |
| 2     |        |       |        |              |     |          |
| 3     |        |       |        |              |     |          |
| 4     |        |       |        |              |     |          |
| 5     |        |       |        |              |     |          |
| รวม   |        |       |        |              |     |          |
| รวม   |        |       |        |              |     |          |

ราคาต่อหน่วยที่ใช้ในโครงการ

ข้อกำหนดเกี่ยวกับการใช้วัสดุก่อสร้างและครุภัณฑ์ตามสัญญาก่อสร้าง  
เพื่อส่งเสริมการใช้สินค้า/ผลิตภัณฑ์ที่ผลิตในประเทศไทย

1. ผู้รับจ้างต้องใช้วัสดุก่อสร้างหรือครุภัณฑ์ที่เป็นส่วนหนึ่งของงานก่อสร้าง(ถ้ามี) ตามโครงการก่อสร้างนี้ โดยต้องเป็นวัสดุก่อสร้างหรือครุภัณฑ์ที่ผลิตในประเทศไทย ไม่ยกเว้นการยกเว้น 60 ของมูลค่าก่อสร้างที่ใช้ในโครงการก่อสร้างนี้ ทั้งนี้หากงานก่อสร้างมีวัสดุก่อสร้างที่เป็นเหล็ก จะต้องใช้วัสดุก่อสร้างที่เป็นเหล็กซึ่งเป็นสินค้าผลิตภายในประเทศ ไม่ยกเว้นการยกเว้น 90 ของมูลค่าร้อยละ 90 ของปริมาณเหล็กที่ใช้ตามสัญญาก่อสร้างนี้

2. ผู้รับจ้างต้องเสนอแผนการใช้วัสดุก่อสร้างและครุภัณฑ์ที่ผลิตภายในประเทศตามสัญญาจ้างก่อสร้างนี้ ตามเอกสาร ภาคผนวก 2 และ ภาคผนวก 3 (ภาคผนวก 3 เฉพาะกรณีที่เป็นการก่อสร้างที่มีวัสดุก่อสร้างที่เป็นเหล็ก) ให้ผู้จ้าง ตามระยะเวลาที่กำหนดในสัญญาจ้าง(ถ้ามี) แต่ต้องไม่ต่ำกว่า 30 วัน หลังลงนามในสัญญาจ้างก่อสร้าง หากผู้รับจ้างไม่เสนอแผนตามเวลาที่กำหนด ถือว่าผู้รับจ้างผิดสัญญา ผู้จ้างมีสิทธิยกเลิกสัญญาได้

แผนการใช้วัสดุก่อสร้าง ที่ผู้รับจ้างเสนอ สามารถปรับเปลี่ยนได้ตามความจำเป็น เพื่อให้ ผู้รับจ้างสามารถ ใช้วัสดุก่อสร้างที่ผลิตในประเทศไทยได้ไม่น้อยกว่าร้อยละ 60 ทั้งนี้ผู้รับจ้างต้องแจ้งการปรับแผน ให้ผู้จ้างก่อนดำเนินการนำวัสดุ ก่อสร้าง ตามแผนที่ปรับใหม่มาใช้ล่วงหน้า อย่างน้อย 7 วัน ทั้งนี้ต้องก่อนการส่งมอบงานแต่ละงวด

3. ผู้รับจ้างต้องส่งหลักฐานเพื่อประกอบการพิจารณาว่าวัสดุก่อสร้างหรือครุภัณฑ์ที่ผลิตภายในประเทศ อย่างเป็นต้นว่าแสดงหลักฐานแสดงต่อผู้จ้างเมื่อผู้จ้างร้องขอ เพื่อประกอบการตรวจสอบของผู้จ้างว่าวัสดุก่อสร้าง/ครุภัณฑ์ที่ผู้รับจ้างนำมาใช้เป็นผลิตภายในประเทศหรือไม่ ดังนี้

- 1) สำเนาใบรับรองสินค้าที่ผลิตในประเทศไทย Made In Thailand (MIT) ที่ออกโดย สภาอุตสาหกรรมแห่งประเทศไทย
- 2) ฉลากสินค้า ที่แสดงว่าเป็นสินค้าที่ผลิตในประเทศไทย
- 3) หลักฐานแสดงที่ตั้งของแหล่งผลิต ที่สามารถแสดงได้ว่าเป็นวัสดุก่อสร้างที่เป็นผลิตภายในประเทศ เช่น สำเนาหนังสือแจ้งไม่ทัน การขาย บอติณ เป็นต้น

# แบบแปลนป้ายประชาสัมพันธ์ (ชั่วคราว) ของเทศบาลตำบลศรีษะมา

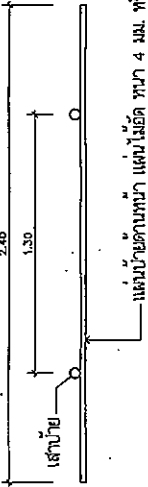

แผ่นป้ายด้านหลัง แผ่นไม้ัด ทน 4 มม. หรือป้ายไวนิล

แปลน

ขนาดส่วน 1:25

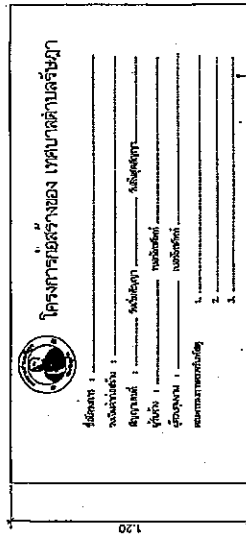

รูปด้านหน้า

ขนาดส่วน 1:25

## หมายเหตุ

1. ผู้รับจ้างต้องจัดทำป้ายประชาสัมพันธ์ที่ยังคงสภาพ จำนวน 1 ป้าย ภายใน 7 วัน นับตั้งแต่ลงนามในวันรับจ้างและติดตั้งบริเวณที่ก่อสร้างได้ สามารถมองเห็นได้ชัดเจน ด้านหลังการติดตั้งป้ายกำหนด ณ จุดเริ่มต้นและสิ้นสุดโครงการก่อสร้าง
2. หากป้ายชั่วคราว อาจหรือใช้ไม้เหล็ก หรือ ค.ส.ล. ได้ตามความเหมาะสมแต่ต้องให้มี ความมั่นคงแข็งแรงพอสมควร
3. ตัวแผ่นป้ายกำหนดให้ใช้ไม้ยิว พร้อมข้อความตัวอักษรสีขาว ขนาดตัวหนังสือกำหนดตามเหมาะสม ข้อความตามแบบที่กำหนดให้

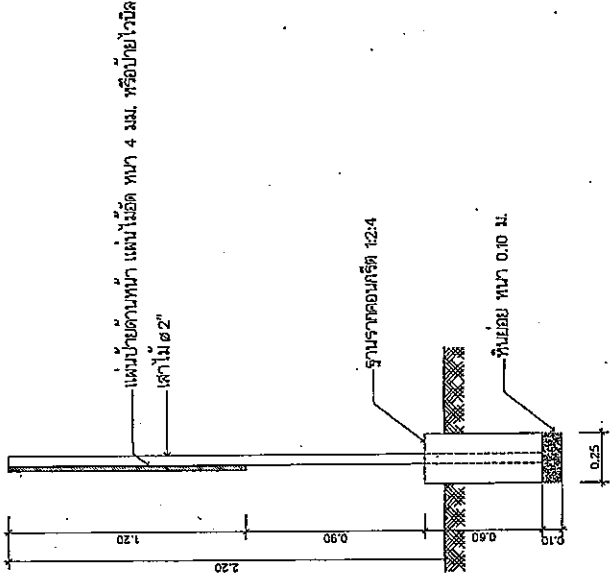

รูปด้านข้าง

ขนาดส่วน 1:25



ประกาศนียบัตร พ.ศ.2557

|   |                                |                   |  |                         |                        |                         |                        |                         |                        |                         |                        |                         |                        |                         |                        |                         |                        |                         |                        |                         |
|---|--------------------------------|-------------------|--|-------------------------|------------------------|-------------------------|------------------------|-------------------------|------------------------|-------------------------|------------------------|-------------------------|------------------------|-------------------------|------------------------|-------------------------|------------------------|-------------------------|------------------------|-------------------------|
| โครงการ<br>โครงการก่อสร้างถนน ค.ส.ล.<br>ถนนสายพัฒนาภายใน<br>บริเวณท่าอากาศยานภายใน<br>หมู่ที่ 4 | สัญญา<br>ม.๔ ส.๔๓๓ ส.๔๓๘ ส.๔๓๙ | วันที่<br>๒๕/๕/๕๖ | ชื่อ<br>นายสุชาติ ลอสม<br>นายกเทศมนตรี | ตำแหน่ง<br>นายกเทศมนตรี | ชื่อ<br>นายสุชาติ ลอสม | ตำแหน่ง<br>นายกเทศมนตรี | ชื่อ<br>นายสุชาติ ลอสม | ตำแหน่ง<br>นายกเทศมนตรี | ชื่อ<br>นายสุชาติ ลอสม | ตำแหน่ง<br>นายกเทศมนตรี | ชื่อ<br>นายสุชาติ ลอสม | ตำแหน่ง<br>นายกเทศมนตรี | ชื่อ<br>นายสุชาติ ลอสม | ตำแหน่ง<br>นายกเทศมนตรี | ชื่อ<br>นายสุชาติ ลอสม | ตำแหน่ง<br>นายกเทศมนตรี | ชื่อ<br>นายสุชาติ ลอสม | ตำแหน่ง<br>นายกเทศมนตรี | ชื่อ<br>นายสุชาติ ลอสม | ตำแหน่ง<br>นายกเทศมนตรี |
|---|--------------------------------|-------------------|--|-------------------------|------------------------|-------------------------|------------------------|-------------------------|------------------------|-------------------------|------------------------|-------------------------|------------------------|-------------------------|------------------------|-------------------------|------------------------|-------------------------|------------------------|-------------------------|

|                   |            |            |
|-------------------|------------|------------|
| วันที่<br>๒๕/๕/๕๖ | หน้า<br>13 | หน้า<br>06 |
|-------------------|------------|------------|

# แบบป้ายประชาสัมพันธ์ (ป้ายโครงการ) ของเทศบาลตำบลศรีษะมา

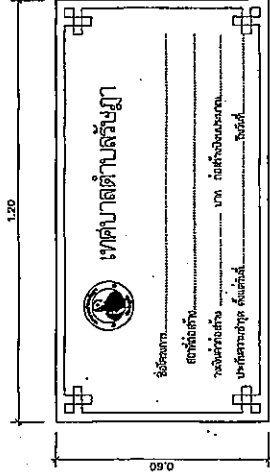

แบบขยายป้าย  
มาตราส่วน 1:25

- รายการประกอบแบบ
1. เสา, โครงป้ายเหล็ก ใช้ดีบุกมัน
  2. ตีหมอนเชื่อมยึดโครงเหล็ก, ฟันตัดยึดโครงเหล็ก
  3. ขนวดค้ำหน้าโครงป้ายเพื่อความเหมาะสม ยึดความตามแบบกำหนด
  4. แผ่นเหล็ก ขนาดกว้าง 0.60 เมตร ยาว 1.20 เมตร
- หมายเหตุ
- จุดยึดโครงป้ายความเหมาะสมในสนาม สามารถมองเห็นได้ชัดเจน
  - ก่อนทาสีจริง ให้ทาสีกันสนิมก่อน 2 ครั้ง
  - รายละเอียดความป้ายกำหนดให้ขยายหลัง
  - จุดติดตั้งป้ายให้ดูรับจริงติดตั้งแผ่นป้ายไว้ บริเวณที่เก็บข้อต่อโครง (จะรับป้ายหลัง) จำนวน 1 ป้าย
  - วัสดุที่ใช้ทำแผ่นป้ายให้ใช้แผ่นเหล็กชนิด ทน 12 มิลลิเมตร ขนาดกว้าง ไม่น้อยกว่า 0.60 เมตร ยาว ไม่น้อยกว่า 1.20 เมตร
  - \*\*\* กรณีดำเนินการก่อสร้างแล้วเสร็จ \*\*\*
  - ติดตั้งให้แนวเสาป้ายในบริเวณงบประมาณ งดตัดทอน

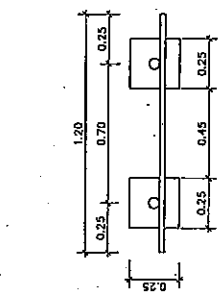

แบบขยายป้าย  
มาตราส่วน 1:25

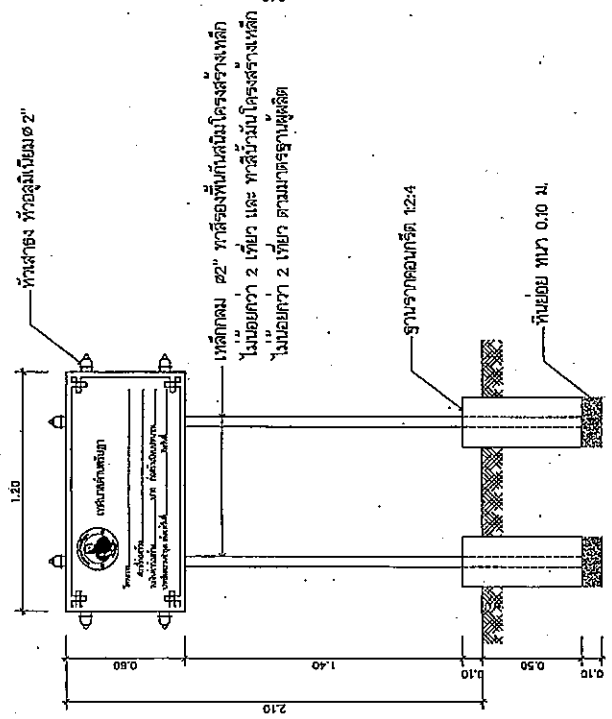

รูปด้านหน้า  
มาตราส่วน 1:25

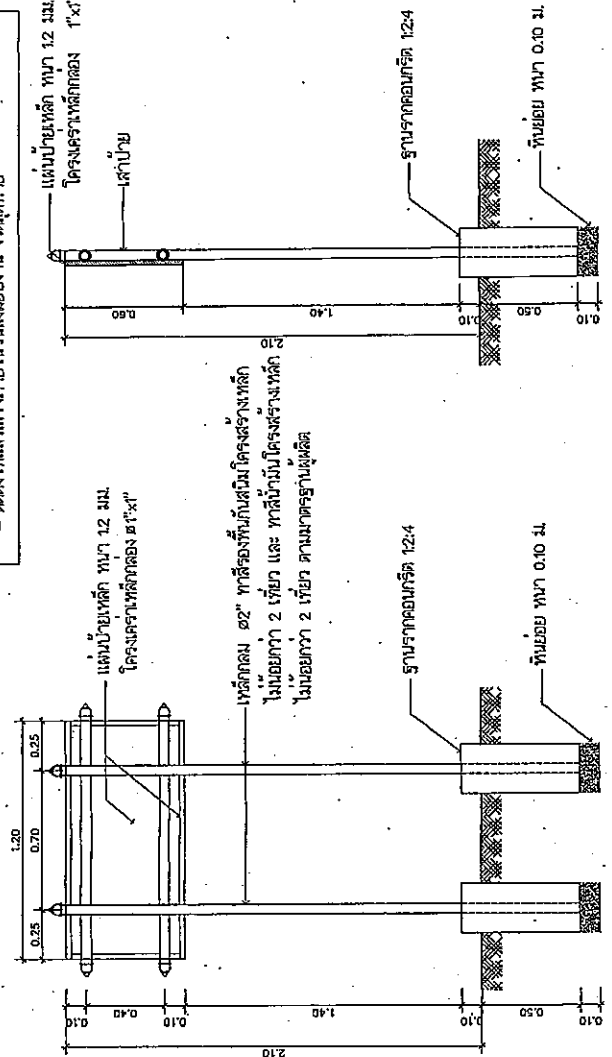

แบบขยายโครงสร้าง  
มาตราส่วน 1:25



|                   |                      |            |            |
|-------------------|----------------------|------------|------------|
| โทรศัพท์ประจำตัว  | โทรศัพท์มือถือ       | ชื่อ       | ตำแหน่ง    |
| 08-123456789      | 09-123456789         | สมชาย ใจดี | ช่างเทคนิค |
| ชื่อหน่วยงาน      | ชื่อโครงการ          | วันที่     | หน้า       |
| เทศบาลตำบลศรีษะมา | โครงการประชาสัมพันธ์ | 13/07/2567 | 07         |
| ชื่อผู้จัดทำ      | ชื่อผู้ตรวจสอบ       | วันที่     | หน้า       |
| สมชาย ใจดี        | สมชาย ใจดี           | 13/07/2567 | 07         |
| ชื่อผู้พิมพ์      | ชื่อผู้พิมพ์         | วันที่     | หน้า       |
| สมชาย ใจดี        | สมชาย ใจดี           | 13/07/2567 | 07         |



ทะเบียนใบอนุญาต: 18.2557

โครงการ

โครงการก่อสร้างทางหลวงชนบท

กรมทางหลวงชนบท

กรมการขนส่งทางบก

กรมการช่างเทคนิค

กรมการช่างสำรวจ

กรมการช่างโยธา

กรมการช่างเครื่องกล

กรมการช่างไฟฟ้า

กรมการช่างสุขาภิบาล

กรมการช่างโยธา

กรมการช่างเครื่องกล

กรมการช่างไฟฟ้า

กรมการช่างสุขาภิบาล

กรมการช่างโยธา

กรมการช่างเครื่องกล

กรมการช่างไฟฟ้า

กรมการช่างสุขาภิบาล

กรมการช่างโยธา

กรมการช่างเครื่องกล

กรมการช่างไฟฟ้า

กรมการช่างสุขาภิบาล

กรมการช่างโยธา

กรมการช่างเครื่องกล

กรมการช่างไฟฟ้า

กรมการช่างสุขาภิบาล

กรมการช่างโยธา

กรมการช่างเครื่องกล

กรมการช่างไฟฟ้า

กรมการช่างสุขาภิบาล

กรมการช่างโยธา

กรมการช่างเครื่องกล

กรมการช่างไฟฟ้า

กรมการช่างสุขาภิบาล

กรมการช่างโยธา

กรมการช่างเครื่องกล

กรมการช่างไฟฟ้า

กรมการช่างสุขาภิบาล

กรมการช่างโยธา

กรมการช่างเครื่องกล

กรมการช่างไฟฟ้า

กรมการช่างสุขาภิบาล

กรมการช่างโยธา

กรมการช่างเครื่องกล

กรมการช่างไฟฟ้า

กรมการช่างสุขาภิบาล

# ผังโครงการ

มาตรฐาน

1:500

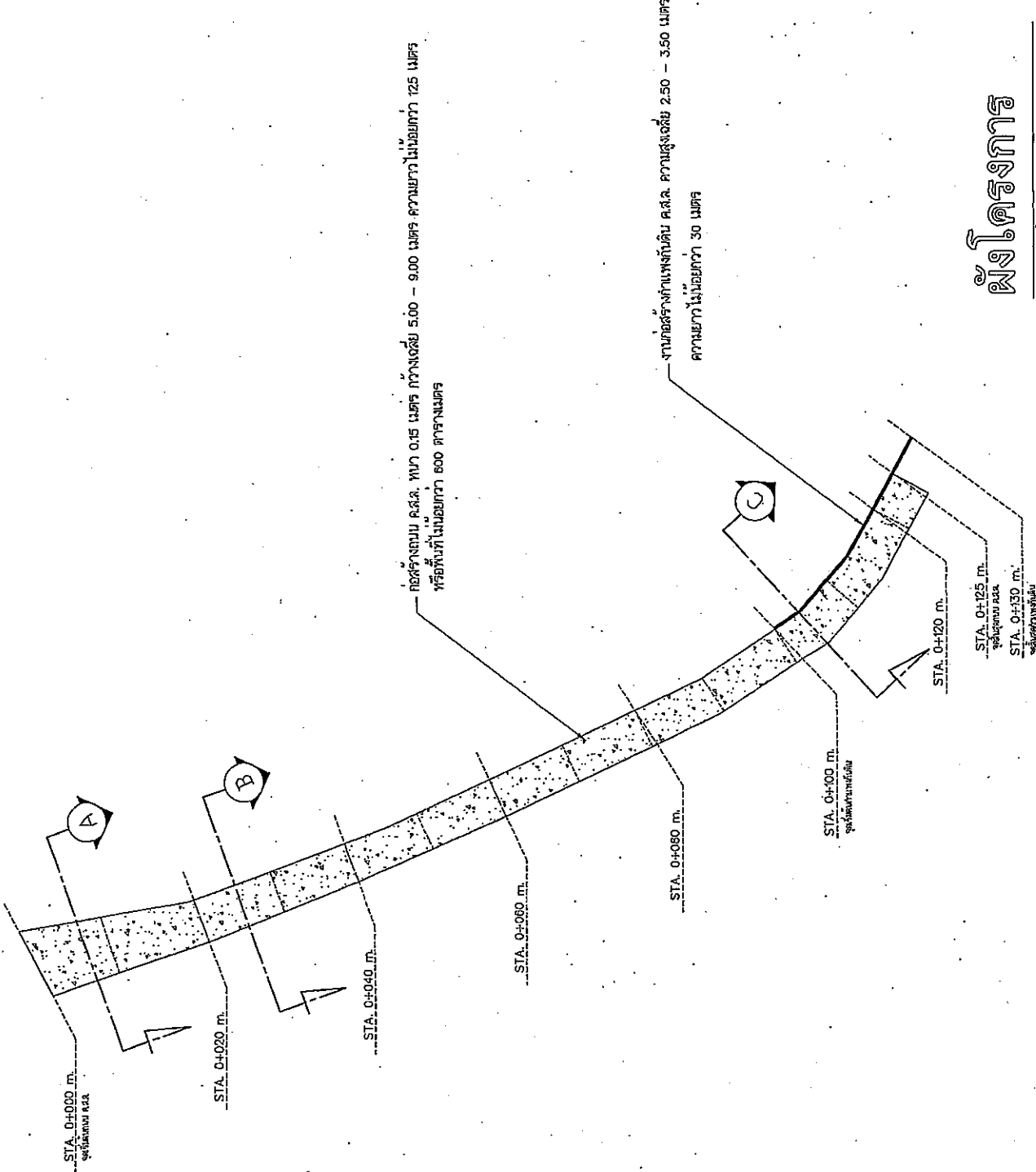



กระทรวงคมนาคม พ.ร.บ. 2557

โครงการ

โครงการก่อสร้างทางหลวงแผ่นดินหมายเลข 4  
กรมทางหลวงชนบท

สัญญาจ้าง

เลขที่สัญญาจ้าง

ชื่อสัญญาจ้าง

ชื่อโครงการ

ชื่อสัญญาจ้าง

ชื่อสัญญาจ้าง

ชื่อสัญญาจ้าง

ชื่อสัญญาจ้าง

ชื่อสัญญาจ้าง

ชื่อสัญญาจ้าง

ชื่อสัญญาจ้าง

ชื่อสัญญาจ้าง

ชื่อสัญญาจ้าง

ชื่อสัญญาจ้าง

ชื่อสัญญาจ้าง

ชื่อสัญญาจ้าง

ชื่อสัญญาจ้าง

ชื่อสัญญาจ้าง

ชื่อสัญญาจ้าง

ชื่อสัญญาจ้าง

ชื่อสัญญาจ้าง

ชื่อสัญญาจ้าง

ชื่อสัญญาจ้าง

ชื่อสัญญาจ้าง

ชื่อสัญญาจ้าง

ชื่อสัญญาจ้าง

ชื่อสัญญาจ้าง

ชื่อสัญญาจ้าง

ชื่อสัญญาจ้าง

ชื่อสัญญาจ้าง

ชื่อสัญญาจ้าง

ชื่อสัญญาจ้าง

ชื่อสัญญาจ้าง

ชื่อสัญญาจ้าง

ชื่อสัญญาจ้าง

ชื่อสัญญาจ้าง

ชื่อสัญญาจ้าง

ชื่อสัญญาจ้าง

ถนน ค.ส.ล. ทน 0.15 เมตร Fc' 325 Ksc. ( Cu. )  
ทรายหยาบรองพื้นทาง ทน 0.05 เมตร  
หินคลุก ทน 0.15 เมตร วัสดุแน่นไม่ย่อยกว่า 95% Modified Proctor Density

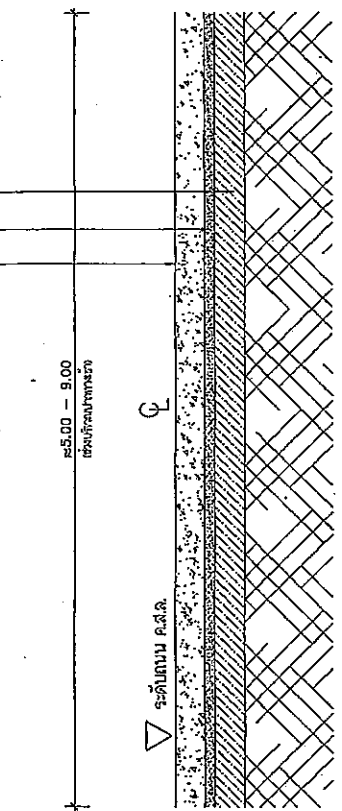

# รูปตัด A

มาตราส่วน 1:25

ถนน ค.ส.ล. ทน 0.15 เมตร Fc' 325 Ksc. ( Cu. )  
ทรายหยาบรองพื้นทาง ทน 0.05 เมตร  
หินคลุก ทน 0.15 เมตร วัสดุแน่นไม่ย่อยกว่า 95% Modified Proctor Density

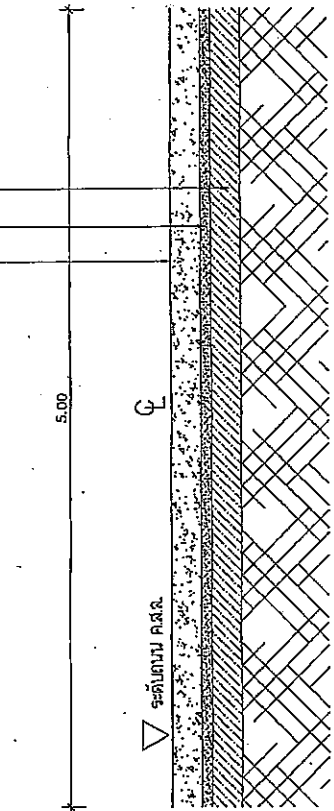

# รูปตัด B

มาตราส่วน 1:25

วันที่ 09  
เดือน 13  
ปี 2557

หน้า 1 จาก 1



โครงการพัฒนาระบบขนส่งทางราง สายสีแดงเข้ม ช่วงหลักสี่-บางเขน

โครงการก่อสร้างทางรถไฟสายสีแดงเข้ม ช่วงหลักสี่-บางเขน  
สถานีหลักสี่-สถานีบางเขน  
แบบก่อสร้าง  
หน้าตัด

วันที่ 10/12/2562

ชื่อโครงการ  
โครงการก่อสร้างทางรถไฟสายสีแดงเข้ม ช่วงหลักสี่-สถานีบางเขน

ชื่อสถานี  
สถานีหลักสี่

ชื่อโครงการย่อย  
โครงการก่อสร้างทางรถไฟสายสีแดงเข้ม ช่วงหลักสี่-สถานีบางเขน

ชื่อแบบ  
แบบก่อสร้าง

ชื่อผู้จัดทำแบบ  
นายสมชาย ใจดี

ตำแหน่ง  
วิศวกร

ชื่อหน่วยงาน  
กรมการขนส่งทางราง

ชื่อโครงการ  
โครงการพัฒนาระบบขนส่งทางราง สายสีแดงเข้ม ช่วงหลักสี่-บางเขน

ชื่อสถานี  
สถานีหลักสี่

ชื่อโครงการย่อย  
โครงการก่อสร้างทางรถไฟสายสีแดงเข้ม ช่วงหลักสี่-สถานีบางเขน

ชื่อแบบ  
แบบก่อสร้าง

ชื่อผู้จัดทำแบบ  
นายสมชาย ใจดี

ตำแหน่ง  
วิศวกร

ชื่อหน่วยงาน  
กรมการขนส่งทางราง

ชื่อโครงการ  
โครงการพัฒนาระบบขนส่งทางราง สายสีแดงเข้ม ช่วงหลักสี่-บางเขน

ชื่อสถานี  
สถานีหลักสี่

ชื่อโครงการย่อย  
โครงการก่อสร้างทางรถไฟสายสีแดงเข้ม ช่วงหลักสี่-สถานีบางเขน

ชื่อแบบ  
แบบก่อสร้าง

ชื่อผู้จัดทำแบบ  
นายสมชาย ใจดี

ตำแหน่ง  
วิศวกร

ชื่อหน่วยงาน  
กรมการขนส่งทางราง

ชื่อโครงการ  
โครงการพัฒนาระบบขนส่งทางราง สายสีแดงเข้ม ช่วงหลักสี่-บางเขน

ชื่อสถานี  
สถานีหลักสี่

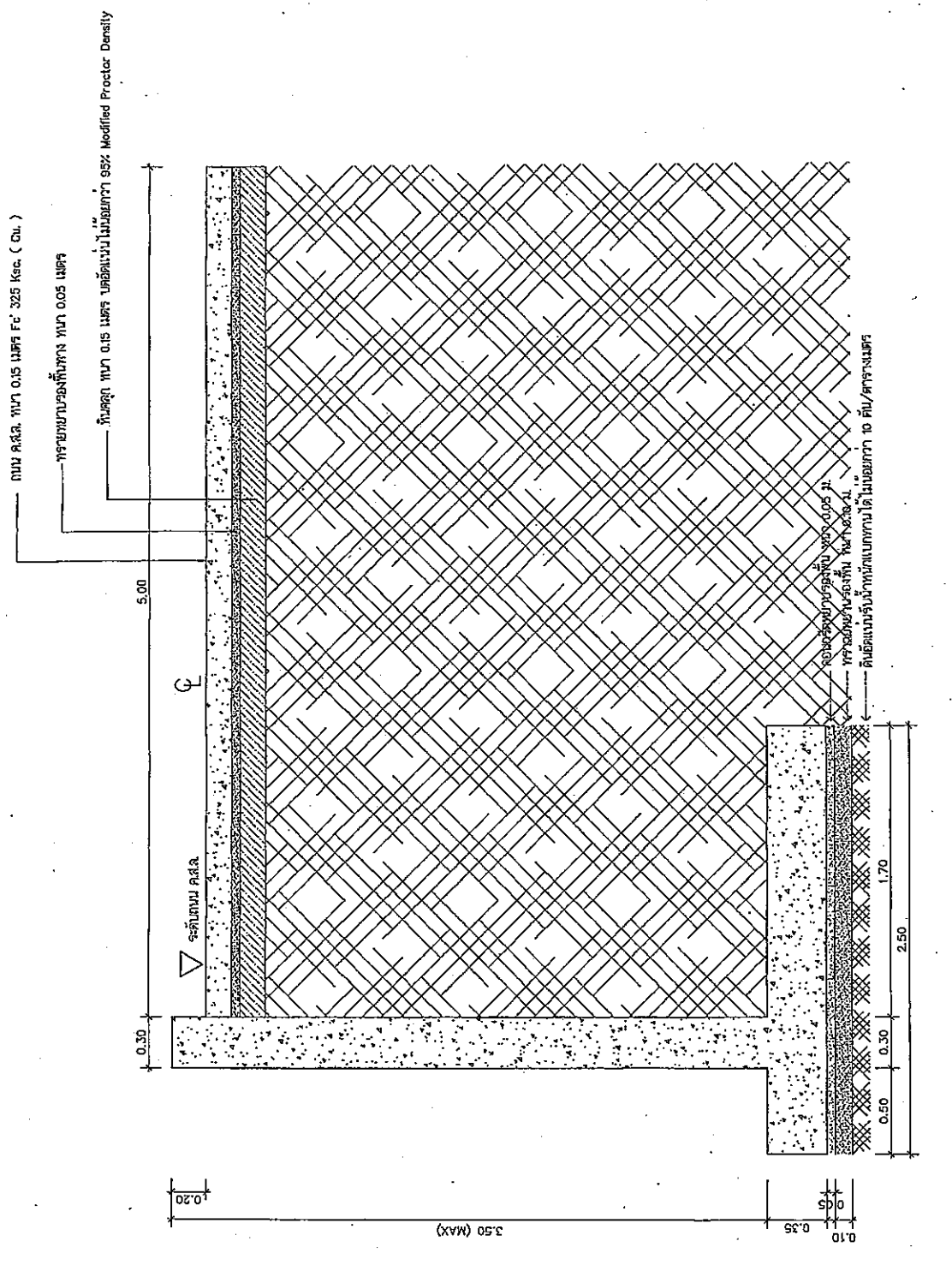

# รูปตัด C

มาตราส่วน 1:25





Industrial Bank of Thailand Plc. 2567

โครงการก่อสร้างระบบ อ.ค.ค.  
ระบบประปาประปา อ.ค.ค.  
บริเวณท่าเรือท่าเรือท่าเรือท่าเรือ  
หน้าท่า 4

สัญญาฉบับที่  
น.ศ. 01-5/2567 ลงวันที่ 01/05/67

สถาปนิก  
[Signature]

วิศวกร  
[Signature]

ช่างเขียน  
[Signature]

ช่างเขียน  
[Signature]

ช่างเขียน  
[Signature]

ช่างเขียน  
[Signature]

ช่างเขียน  
[Signature]

ช่างเขียน  
[Signature]

ช่างเขียน  
[Signature]

ช่างเขียน  
[Signature]

ช่างเขียน  
[Signature]

ช่างเขียน  
[Signature]

ช่างเขียน  
[Signature]

ช่างเขียน  
[Signature]

ช่างเขียน  
[Signature]

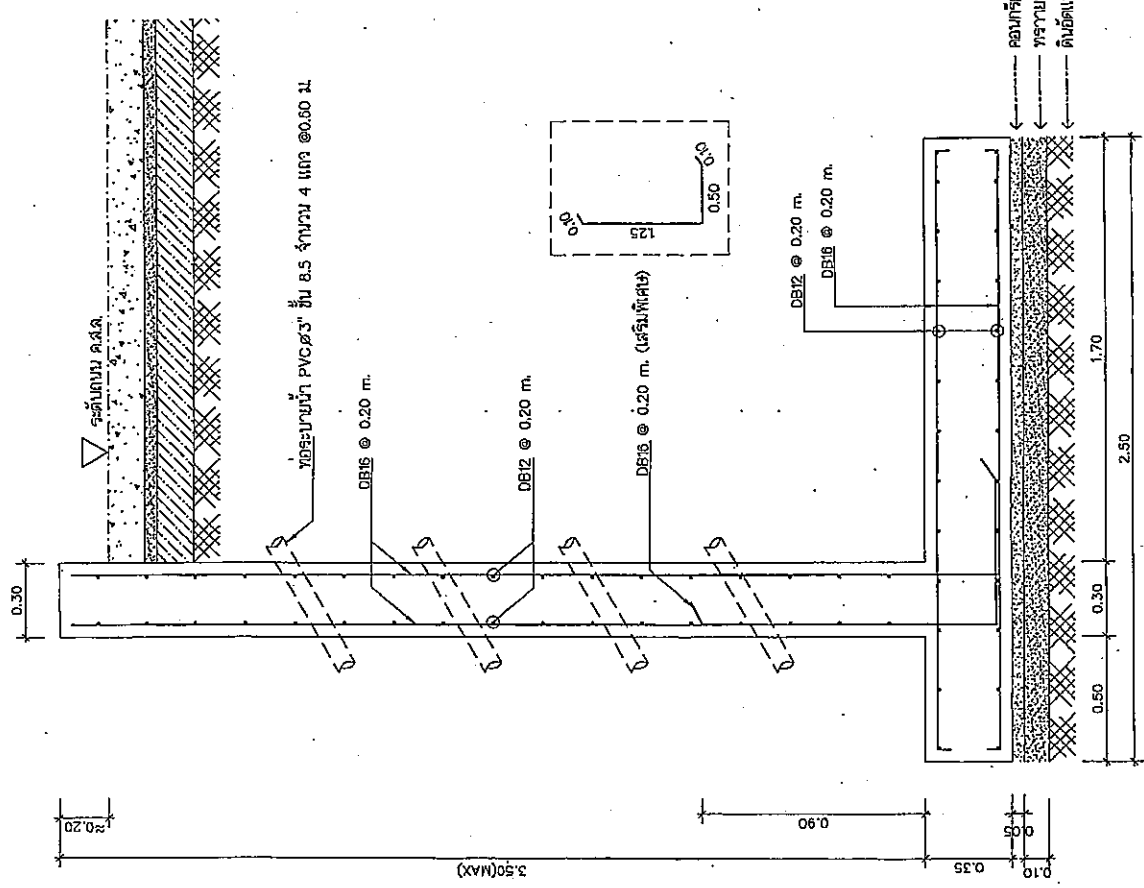

# แบบขยายโครงสร้างกำแพงกันดิน

มาตรฐาน

1:20

วันที่  
11



กรมการมาตรฐานแห่งชาติ  
กระทรวงวิทยาศาสตร์และเทคโนโลยี

โครงการวิจัยและพัฒนา อ.ค.อ.  
เพื่อสนับสนุน อ.ค.อ.  
เพื่อสนับสนุน อ.ค.อ.  
เพื่อสนับสนุน อ.ค.อ.  
เพื่อสนับสนุน อ.ค.อ.

วันที่ 4

หน้า 1

หน้า 2

หน้า 3

หน้า 4

หน้า 5

หน้า 6

หน้า 7

หน้า 8

หน้า 9

หน้า 10

หน้า 11

หน้า 12

หน้า 13

หน้า 14

หน้า 15

หน้า 16

หน้า 17

หน้า 18

หน้า 19

หน้า 20

หน้า 21

หน้า 22

หน้า 23

หน้า 24

หน้า 25

หน้า 26

หน้า 27

หน้า 28

หน้า 29

หน้า 30

หน้า 31

หน้า 32

หน้า 33

หน้า 34

หน้า 35

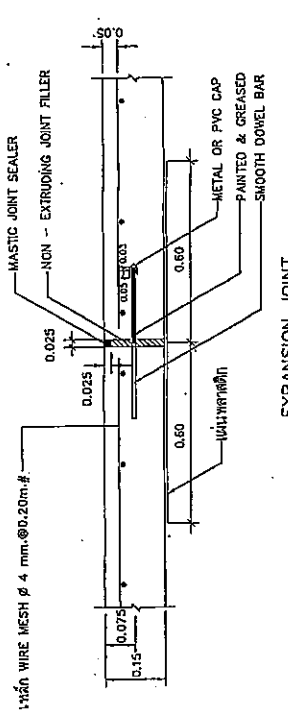

EXPANSION JOINT  
ใช้เหล็กเส้น 10.00 มม.

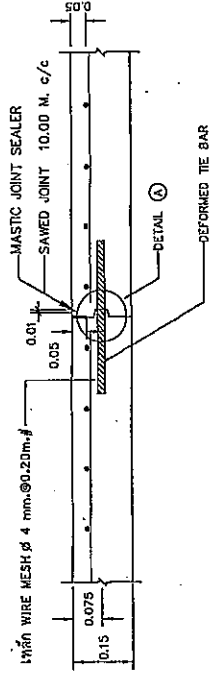

LONGITUDINAL JOINT

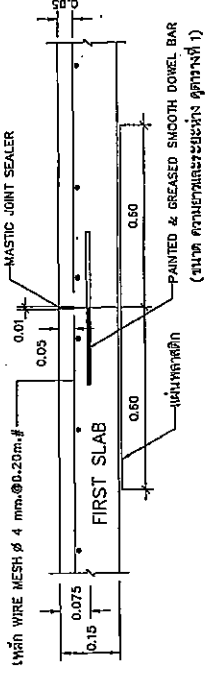

CONSTRUCTION JOINT

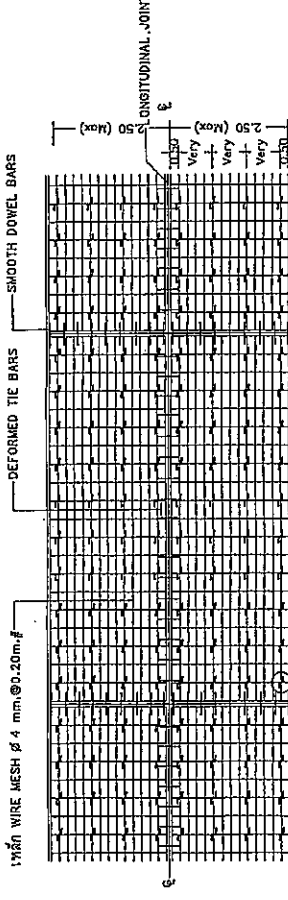

CONTRACTION JOINT  
ใช้เหล็กเส้น 10.00 มม.

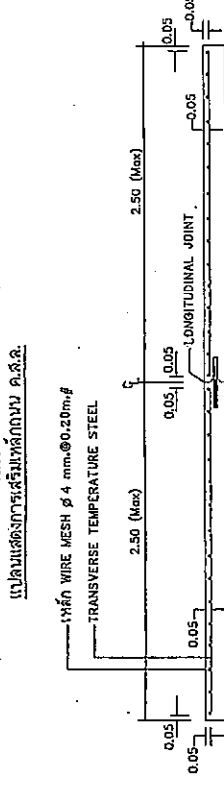

รูปตัดตามขวางตัวจอร์จ อ.ค.อ.

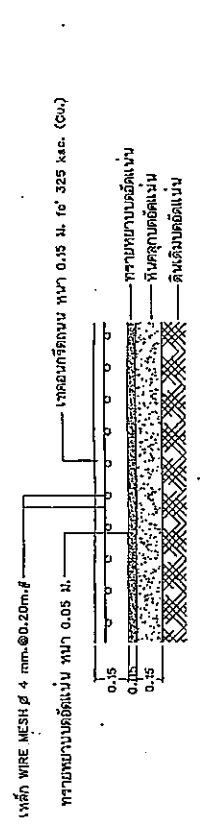

แบบพิเศษหน้า อ.ค.อ.

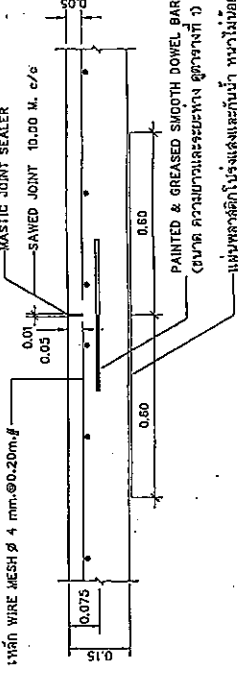

CONTRACTION JOINT  
ใช้เหล็กเส้น 10.00 มม.

ความหนาเหล็ก 0.15 มม.

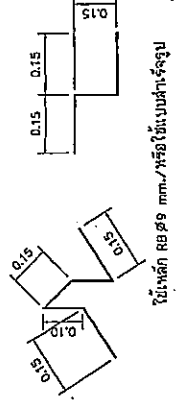

DETAIL BAR CHAIR (RBS)  
(หรือใช้ BAR CHAIR สี่เหลี่ยม)

|         |         |
|---------|---------|
| หน้า 1  | หน้า 2  |
| หน้า 3  | หน้า 4  |
| หน้า 5  | หน้า 6  |
| หน้า 7  | หน้า 8  |
| หน้า 9  | หน้า 10 |
| หน้า 11 | หน้า 12 |
| หน้า 13 | หน้า 14 |
| หน้า 15 | หน้า 16 |
| หน้า 17 | หน้า 18 |
| หน้า 19 | หน้า 20 |
| หน้า 21 | หน้า 22 |
| หน้า 23 | หน้า 24 |
| หน้า 25 | หน้า 26 |
| หน้า 27 | หน้า 28 |
| หน้า 29 | หน้า 30 |
| หน้า 31 | หน้า 32 |
| หน้า 33 | หน้า 34 |
| หน้า 35 | หน้า 36 |



กรมโยธาธิการและผังเมือง กรุงเทพมหานคร

กองช่างเทคนิค กรมโยธาธิการและผังเมือง กรุงเทพมหานคร

โครงการก่อสร้างถนน ค.ส.ล. ๒

หน้างานก่อสร้าง

หน้างานก่อสร้าง

หน้างานก่อสร้าง

หน้างานก่อสร้าง

หน้างานก่อสร้าง

หน้างานก่อสร้าง

หน้างานก่อสร้าง

หน้างานก่อสร้าง

หน้างานก่อสร้าง

หน้างานก่อสร้าง

หน้างานก่อสร้าง

หน้างานก่อสร้าง

หน้างานก่อสร้าง

หน้างานก่อสร้าง

หน้างานก่อสร้าง

หน้างานก่อสร้าง

หน้างานก่อสร้าง

หน้างานก่อสร้าง

หน้างานก่อสร้าง

หน้างานก่อสร้าง

หน้างานก่อสร้าง

หน้างานก่อสร้าง

รายการประกอบแบบก่อสร้างถนน ค.ส.ล.

1. ผิวจราจรคอนกรีต ให้ใช้คอนกรีตที่มีกำลังอัดประลัยของแท่งคอนกรีตตัวอย่างรูปลูกบาศก์ ขนาด 15x15x15 ซม. อายุ 28 วัน ไม่น้อยกว่า 325 กก./ตร.ซม.

2. การบ่มคอนกรีต ให้ใช้สารประกอบเคมี (CURING COMPOUND) มีคุณภาพตามมาตรฐาน มอก. 841

วิธีใช้ตามคำแนะนำของผู้ผลิต

3. แฉกตัดขาด (EXPANSION JOINT) ต้องก่อสร้างทุกระยะ 100 ม. ทิศทางยาว 100 ม. ให้ก่อสร้าง 1 แห่ง

4. วัสดุยาอุดรอยต่อ (MASTIC JOINT SEALER) ต้องมีคุณสมบัติตามมาตรฐานผลิตภัณฑ์อุตสาหกรรม มอก. 479

วิธีใช้ตามคำแนะนำของผู้ผลิต

5. วัสดุอุดรอยต่อคอนกรีตแบบยืดหยุ่นชนิดต่าง ๆ (EXPANSION JOINT) ต้องมีคุณสมบัติตามมาตรฐาน มอก. 1041 : วัสดุอุดรอยต่อคอนกรีตชนิดชนิดชนิดรูปและไม้ดิน

6. เหล็กเสริมให้ใช้เหล็กเสริมมาตรฐาน มอก. 20 และ มอก. 24

7. คุณสมบัติของวัสดุและวิธีการก่อสร้าง นอกเหนือจากที่ระบุในแบบให้ไปไปตามมาตรฐานงานผิวจราจรแบบคอนกรีต (CONCRETE PAVEMENT) มทส. 231-2562 มาตรฐานงานทางหลวงท้องถิ่น

8. มิติเป็น "มิลลิเมตร" ยกเว้นที่ระบุเป็นอย่างอื่น

9. รอยต่อในคอนกรีตยกเว้น EXPANSION JOINT ให้ทำรอยต่อด้วยเครื่องช่างเชื่อมคอนกรีต

10. การกำจัดผิวหน้าคอนกรีตให้เรียบ ให้ทำโดยฉากปรกจากขอบด้านบนหนึ่งไปยังอีกด้านบนหนึ่ง อย่างสม่ำเสมอ และให้หลวมกันโดยร่องที่เกิดจะต้องลึก ไม่น้อยกว่า 2 มม.

11. แต่หน้าลาดผิวของพื้นคอนกรีตใช้ชนิดไฟฟร็อทป์ มีความหนาไม่น้อยกว่า 0.07 มม. สามารถป้องกันน้ำซึมผ่านได้

12. เลือกใช้รูปแบบรอยต่อคานยาว (LONGITUDINAL JOINT) กรณีที่มีปัญหาพื้นที่ก่อสร้าง และ/หรือ การจราจร

โดยให้อยู่ในจุดที่ขึ้นของฟุตบาท

การเตรียมร่องคอนกรีตสำหรับรอยต่อคานยาว

1. ให้ทำการปาดร่องคอนกรีตให้สะอาดด้วยเครื่องเป่าลมให้ปราศจากฝุ่นละอองและสิ่งสกปรก และรองคอนกรีตจะตอมให้เสมียวด้วย

2. ให้ทำการเตรียมคานยาวรองพื้น PRIMER ที่ใช้โดยเฉพาะสำหรับคานยาวแนวตั้ง โดยมีให้ละลายให้โดยวิธีที่ได้กำหนดไว้

3. ให้ทำการจัดและขุด JOINT แบบต่าง ๆ โดยที่กันที่ดำเนินการจะทำได้

4. การเตรียมคานยาว JOINT จะรองที่ทำการขุดด้วยเครื่องขุด

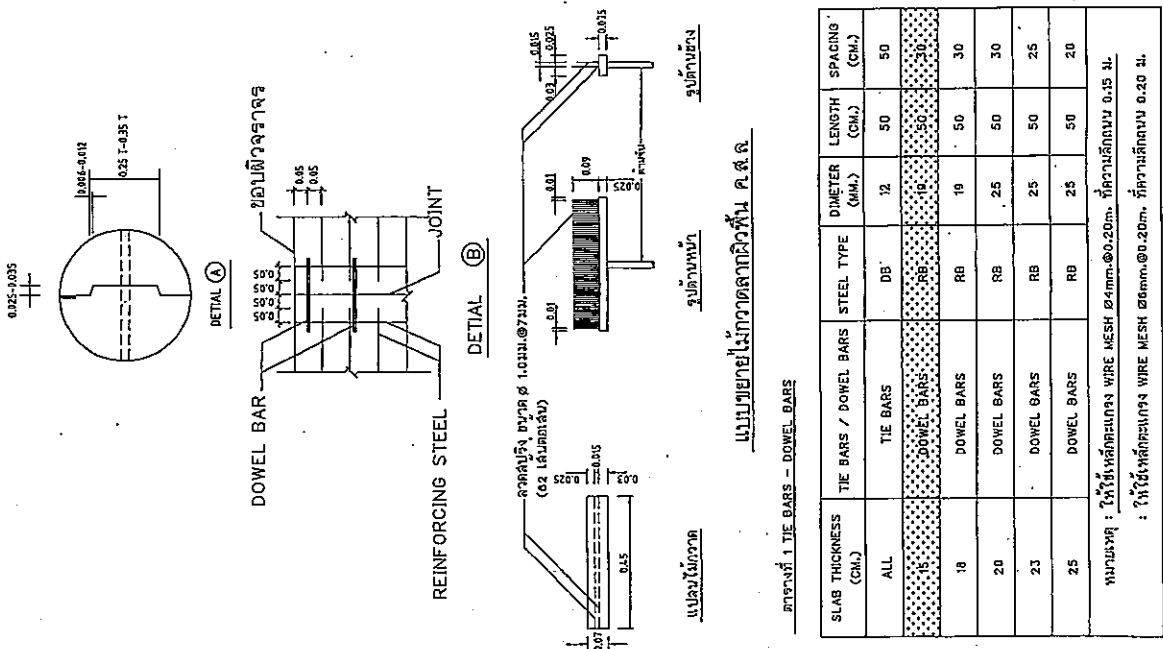

แบบขยายในภาพ - DOWEL BARS

ตารางที่ 1 TIE BARS - DOWEL BARS