



ประกาศเทศบาลตำบลรัชฎา

เรื่อง ประกวดราคาจ้างก่อสร้างโครงการเสริมผิวจราจรด้วยแอสฟัลต์ติกคอนกรีต (ลาดทับ) พร้อมฝาบ่อพัก
ค.ส.ล. ซอยโหนดทรายทอง หมู่ที่ ๓ ด้วยวิธีประกวดราคาอิเล็กทรอนิกส์ (e-bidding)

เทศบาลตำบลรัชฎา มีความประสงค์จะประกวดราคาจ้างก่อสร้างโครงการเสริมผิวจราจรด้วย
แอสฟัลต์ติกคอนกรีต (ลาดทับ) พร้อมฝาบ่อพัก ค.ส.ล. ซอยโหนดทรายทอง หมู่ที่ ๓ ด้วยวิธีประกวดราคา
อิเล็กทรอนิกส์ (e-bidding) ราคาากลางของงานจ้างก่อสร้าง ในการประกวดราคาครั้งนี้ เป็นเงิน
ทั้งสิ้น ๑,๓๘๐,๘๐๘.๑๖ บาท (หนึ่งล้านสามแสนแปดหมื่นแปดบาทสิบหกสตางค์) ทั้งนี้ เทศบาลตำบลรัชฎา
มีงบประมาณในการจ้างโครงการดังกล่าวเพียง ๑,๓๗๕,๐๐๐.๐๐ บาท (หนึ่งล้านสามแสนเจ็ดหมื่นห้าพันบาทถ้วน)
ดังนี้

โครงการเสริมผิวจราจรด้วย	จำนวน	๑	โครงการ
แอสฟัลต์ติกคอนกรีต (ลาดทับ)			
พร้อมฝาบ่อพัก ค.ส.ล. ซอยโหนด			
ทรายทอง หมู่ที่ ๓			

ผู้ยื่นข้อเสนอจะต้องมีคุณสมบัติ ดังต่อไปนี้

๑. มีความสามารถตามกฎหมาย
๒. ไม่เป็นบุคคลล้มละลาย
๓. ไม่อยู่ระหว่างเลิกกิจการ
๔. ไม่เป็นบุคคลซึ่งอยู่ระหว่างถูกระงับการยื่นข้อเสนอหรือทำสัญญากับหน่วยงานของรัฐไว้ชั่วคราว

เนื่องจากเป็นผู้ที่ไม่ผ่านเกณฑ์การประเมินผลการปฏิบัติงานของผู้ประกอบการตามระเบียบ ที่รัฐมนตรีว่าการ
กระทรวงการคลังกำหนดตามที่ประกาศเผยแพร่ในระบบเครือข่ายสารสนเทศของกรมบัญชีกลาง

๕. ไม่เป็นบุคคลซึ่งถูกระงับชื่อไว้ในบัญชีรายชื่อผู้ทำงานและได้แจ้งเวียนชื่อให้เป็นผู้ทำงาน ของ
หน่วยงานของรัฐในระบบเครือข่ายสารสนเทศของกรมบัญชีกลาง ซึ่งรวมถึงนิติบุคคลที่ผู้ทำงานเป็นหุ้นส่วนผู้จัดการ
กรรมการผู้จัดการ ผู้บริหาร ผู้มีอำนาจในการดำเนินงานในกิจการของนิติบุคคลนั้นด้วย

๖. มีคุณสมบัติและไม่มีลักษณะต้องห้ามตามที่คณะกรรมการนโยบายการจัดซื้อจัดจ้างและ การ
บริหารพัสดุภาครัฐกำหนดในราชกิจจานุเบกษา

๗. เป็นนิติบุคคลผู้มีอาชีพรับจ้างงานที่ประกวดราคาอิเล็กทรอนิกส์ดังกล่าว

๘. ไม่เป็นผู้มีผลประโยชน์ร่วมกันกับผู้ยื่นข้อเสนอรายอื่นที่เข้ายื่นข้อเสนอให้แก่เทศบาลตำบล
รัชฎา ณ วันประกาศประกวดราคาอิเล็กทรอนิกส์ หรือไม่เป็นผู้กระทำการอันเป็นการขัดขวางการแข่งขันราคาอย่าง
เป็นธรรม ในการประกวดราคาอิเล็กทรอนิกส์ครั้งนี้

๙. ไม่เป็นผู้ได้รับเอกสิทธิ์หรือความคุ้มกัน ซึ่งอาจปฏิเสธไม่ยอมขึ้นศาลไทย เว้นแต่รัฐบาลของผู้ยื่น
ข้อเสนอได้มีคำสั่งสละเอกสิทธิ์และความคุ้มกันเช่นนั้น

๑๐. ผู้ยื่นข้อเสนอต้องมีผลงานก่อสร้างประเภทเดียวกันกับผลงานที่ประกวดราคาจ้างก่อสร้างใน
วงเงินไม่น้อยกว่า ๕๕๐,๐๐๐.๐๐ บาท (ห้าแสนห้าหมื่นบาทถ้วน) และเป็นผลงานที่เป็นคู่สัญญาโดยตรงกับหน่วยงาน
ของรัฐ หรือหน่วยงานเอกชนที่ เทศบาลตำบลรัชฎา เชื้อถือ

๑๑. ผู้ยื่นข้อเสนอที่ยื่นข้อเสนอในรูปแบบของ "กิจการร่วมค้า" ต้องมีคุณสมบัติดังนี้

กรณีที่ข้อตกลงระหว่างผู้เข้าร่วมค้ากำหนดให้ผู้เข้าร่วมค้ารายใดรายหนึ่งเป็นผู้เข้าร่วมค้าหลัก ข้อตกลงระหว่างผู้เข้าร่วมค้าจะต้องมีการกำหนดสัดส่วนหน้าที่และความรับผิดชอบในปริมาณงาน สิ่งของ หรือมูลค่า ตามสัญญาของผู้เข้าร่วมค้าหลักมากกว่าผู้เข้าร่วมค้ารายอื่นทุกราย

กรณีที่ข้อตกลงระหว่างผู้เข้าร่วมค้ากำหนดให้ผู้เข้าร่วมค้ารายใดรายหนึ่งเป็นผู้เข้าร่วมค้าหลัก กิจการร่วมค่านั้นต้องใช้ผลงานของผู้เข้าร่วมค้าหลักรายเดียวเป็นผลงานของกิจการร่วมค้าที่ยื่นข้อเสนอ

สำหรับข้อตกลงระหว่างผู้เข้าร่วมค้าที่ไม่ได้กำหนดให้ผู้เข้าร่วมค้ารายใดเป็นผู้เข้าร่วมค้าหลัก ผู้เข้าร่วมค้าทุกรายจะต้องมีคุณสมบัติครบถ้วนตามเงื่อนไขที่กำหนดไว้ในเอกสารเชิญชวน หรือหนังสือเชิญชวน

กรณีที่ข้อตกลงระหว่างผู้เข้าร่วมค้ากำหนดให้มีการมอบหมายผู้เข้าร่วมค้ารายใดรายหนึ่งเป็นผู้ยื่นข้อเสนอ ในนามกิจการร่วมค้า การยื่นข้อเสนอดังกล่าวไม่ต้องมีหนังสือมอบอำนาจ

สำหรับข้อตกลงระหว่างผู้เข้าร่วมค้าที่ไม่ได้กำหนดให้ผู้เข้าร่วมค้ารายใดเป็นผู้ยื่นข้อเสนอ ผู้เข้าร่วมค้าทุกรายจะต้องลงลายมือชื่อในหนังสือมอบอำนาจให้ผู้เข้าร่วมค้ารายใดรายหนึ่งเป็นผู้ยื่นข้อเสนอในนาม กิจการร่วมค้า

๑๒. ผู้ยื่นข้อเสนอต้องลงทะเบียนที่มีข้อมูลถูกต้องครบถ้วนในระบบจัดซื้อจัดจ้างภาครัฐด้วย อิเล็กทรอนิกส์ (Electronic Government Procurement : e-GP) ของกรมบัญชีกลาง

๑๓. ผู้ยื่นข้อเสนอต้องมีมูลค่าสุทธิของกิจการ ดังนี้

(๑) กรณีผู้ยื่นข้อเสนอเป็นนิติบุคคลที่จัดตั้งขึ้นตามกฎหมายไทยซึ่งได้จดทะเบียนเกินกว่า ๑ ปี ต้องมีมูลค่าสุทธิของกิจการ จากผลต่างระหว่างสินทรัพย์สุทธิหักด้วยหนี้สินสุทธิ ที่ปรากฏในงบแสดงฐานะการเงินที่มีการตรวจรับรองแล้ว ซึ่งจะต้องแสดงค่าเป็นบวก ๑ ปีสุดท้ายก่อนวันยื่นข้อเสนอ

(๒) กรณีผู้ยื่นข้อเสนอเป็นนิติบุคคลที่จัดตั้งขึ้นตามกฎหมายไทย ซึ่งยังไม่มีงบแสดงฐานะการเงินกับกรมพัฒนาธุรกิจการค้า ให้พิจารณาการกำหนดมูลค่าของทุนจดทะเบียน โดยผู้ยื่นข้อเสนอจะต้องมี ทุนจดทะเบียนที่เรียกชำระมูลค่าหุ้นแล้ว ณ วันที่ยื่นข้อเสนอ ไม่ต่ำกว่า ๑ ล้านบาท

(๓) สำหรับการจัดซื้อจัดจ้างครั้งหนึ่งที่มิวงเงินเกิน ๕๐๐,๐๐๐ บาทขึ้นไป กรณีผู้ยื่นข้อเสนอ เป็นบุคคลธรรมดา โดยพิจารณาจากหนังสือรับรองบัญชีเงินฝาก ไม่เกิน ๙๐ วันก่อนวันยื่นข้อเสนอ โดยต้องมีเงินฝาก คงเหลือในบัญชีธนาคารเป็นมูลค่า ๑ ใน ๔ ของมูลค่างบประมาณของโครงการหรือรายการที่ยื่นข้อเสนอในแต่ละครั้ง และหากเป็นผู้ชนะการจัดซื้อจัดจ้างหรือเป็นผู้ได้รับการคัดเลือกจะต้องแสดงบัญชีเงินฝากที่มีมูลค่าดังกล่าวอีกครั้ง หนึ่งในวันลงนามในสัญญา

(๔) กรณีที่ผู้ยื่นข้อเสนอไม่มีมูลค่าสุทธิของกิจการหรือทุนจดทะเบียน หรือมีแต่ไม่เพียงพอที่จะ เข้ายื่นข้อเสนอ ผู้ยื่นข้อเสนอสามารถขอวงเงินสินเชื่อ โดยต้องมีวงเงินสินเชื่อ ๑ ใน ๔ ของมูลค่างบประมาณของ โครงการหรือรายการที่ยื่นข้อเสนอในครั้งนั้น (สินเชื่อที่ธนาคารภายในประเทศ หรือบริษัทเงินทุนหรือบริษัทเงินทุน หลักทรัพย์ที่ได้รับอนุญาตให้ประกอบกิจการเงินทุนเพื่อการพาณิชย์ และประกอบธุรกิจค้าประกันตามประกาศของ ธนาคารแห่งประเทศไทย ตามรายชื่อบริษัทเงินทุนที่ธนาคารแห่งประเทศไทยแจ้งเวียนให้ทราบ โดยพิจารณาจาก ยอดเงินรวมของวงเงินสินเชื่อที่สำนักงานใหญ่รับรอง หรือที่สำนักงานสาขารับรอง (กรณีได้รับมอบอำนาจจาก สำนักงานใหญ่) ซึ่งออกให้แก่ผู้ยื่นข้อเสนอ นับถึงวันยื่นข้อเสนอไม่เกิน ๙๐ วัน)

(๕) กรณีตาม (๑) - (๔) ยกเว้นสำหรับกรณีดังต่อไปนี้

(๕.๑) กรณีที่ผู้ยื่นข้อเสนอเป็นหน่วยงานของรัฐ

(๕.๒) นิติบุคคลที่จัดตั้งขึ้นตามกฎหมายไทยที่อยู่ระหว่างการฟื้นฟูกิจการตาม

พระราชบัญญัติล้มละลาย (ฉบับที่ ๑๐) พ.ศ. ๒๕๖๑

(๕.๓) งานจ้างก่อสร้าง ที่กรมบัญชีกลางได้ขึ้นทะเบียนผู้ประกอบการงานก่อสร้างแล้ว และงานจ้างก่อสร้างที่หน่วยงานของรัฐได้มีการจัดทำบัญชีผู้ประกอบการงานก่อสร้างที่มีคุณสมบัติเบื้องต้นไว้แล้ว ก่อนวันที่พระราชบัญญัติการจัดซื้อจัดจ้างและการบริหารพัสดุภาครัฐมีผลใช้บังคับ

ผู้ยื่นข้อเสนอต้องยื่นข้อเสนอและเสนอราคาทางระบบจัดซื้อจัดจ้างภาครัฐด้วยอิเล็กทรอนิกส์ในวันที่ ๑๗ มิถุนายน ๒๕๖๗ ระหว่างเวลา ๐๙.๐๐ น. ถึง ๑๒.๐๐ น.

ผู้สนใจสามารถขอรับเอกสารประกวดราคาอิเล็กทรอนิกส์ โดยดาวน์โหลดเอกสารทางระบบจัดซื้อจัดจ้างภาครัฐด้วยอิเล็กทรอนิกส์ หัวข้อ ค้นหาประกาศจัดซื้อจัดจ้างได้ตั้งแต่วันที่ประกาศจนถึงวันเสนอราคา

ผู้ยื่นข้อเสนอสามารถจัดเตรียมเอกสารข้อเสนอได้ตั้งแต่วันที่ประกาศจนถึงวันเสนอราคา

ผู้สนใจสามารถดูรายละเอียดได้ที่เว็บไซต์ www.rasada.go.th หรือ www.gprocurement.go.th หรือสอบถามทางโทรศัพท์หมายเลข ๐๗๖๕๒๕๗๗๙ ต่อ ๑๐๕ ในวันและเวลาราชการ

ผู้สนใจต้องการทราบรายละเอียดเพิ่มเติมเกี่ยวกับสถานที่หรือร่างรายละเอียดขอบเขตของงานทั้งโครงการ โปรดสอบถามมายัง เทศบาลตำบลรัชฎา ผ่านทางอีเมล saraban@rasada.go.th หรือช่องทางตามที่กรมบัญชีกลางกำหนดภายในวันที่ ๑๒ มิถุนายน ๒๕๖๗ โดยเทศบาลตำบลรัชฎาจะชี้แจงรายละเอียดดังกล่าวผ่านทางเว็บไซต์ www.rasada.go.th และ www.gprocurement.go.th ในวันที่ ๑๒ มิถุนายน ๒๕๖๗

ประกาศ ณ วันที่ ๑๒ มิถุนายน พ.ศ. ๒๕๖๗

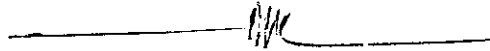

(นายนครินทร์ ยอดแสงรัตน์)

นายกเทศมนตรีตำบลรัชฎา



เอกสารประกวดราคาจ้างก่อสร้างด้วยการประกวดราคาอิเล็กทรอนิกส์ (e-bidding)

เลขที่ ๒๓ /๒๕๖๗

ประกวดราคาจ้างก่อสร้างโครงการเสริมผิวจราจรด้วยแอสฟัลต์ติกคอนกรีต (ลาดทับ) พร้อมฝาบ่อพัก ค.ส.ล.

ซอยหนองทรายทอง หมู่ที่ ๓ ด้วยวิธีประกวดราคาอิเล็กทรอนิกส์ (e-bidding)

ตามประกาศ เทศบาลตำบลรัชฎา

ลงวันที่ ๑ มิถุนายน ๒๕๖๗

เทศบาลตำบลรัชฎา ซึ่งต่อไปนี้จะเรียกว่า "เทศบาลตำบลรัชฎา" มีความประสงค์จะ ประกวดราคาจ้างก่อสร้างโครงการเสริมผิวจราจรด้วยแอสฟัลต์ติกคอนกรีต (ลาดทับ) พร้อมฝาบ่อพัก ค.ส.ล. ซอยหนองทรายทอง หมู่ที่ ๓ ด้วยวิธีประกวดราคาอิเล็กทรอนิกส์ (e-bidding) ด้วยวิธีประกวดราคาอิเล็กทรอนิกส์ (e-bidding) โดยมีข้อแนะนำและข้อกำหนดดังต่อไปนี้

๑. เอกสารแนบท้ายเอกสารประกวดราคาอิเล็กทรอนิกส์

- ๑.๑ ร่างรายละเอียดขอบเขตของงานทั้งโครงการ (Terms of Reference : TOR)
- ๑.๒ แบบใบเสนอราคาที่กำหนดไว้ในระบบจัดซื้อจัดจ้างภาครัฐด้วยอิเล็กทรอนิกส์
- ๑.๓ แบบสัญญาจ้างก่อสร้าง
- ๑.๔ แบบหนังสือค้ำประกัน
 - (๑) หลักประกันสัญญา
- ๑.๕ สูตรการปรับราคา
- ๑.๖ บทนิยาม
 - (๑) ผู้ที่มีผลประโยชน์ร่วมกัน
 - (๒) การขัดขวางการแข่งขันอย่างเป็นธรรม
- ๑.๗ แบบบัญชีเอกสารที่กำหนดไว้ในระบบจัดซื้อจัดจ้างภาครัฐด้วยอิเล็กทรอนิกส์
 - (๑) บัญชีเอกสารส่วนที่ ๑
 - (๒) บัญชีเอกสารส่วนที่ ๒
- ๑.๘ แผนการใช้วัสดุที่ผลิตภายในประเทศและแผนการใช้เหล็กที่ผลิตภายในประเทศ
- ๑.๙ แผนการทำงาน

๒. คุณสมบัติของผู้ยื่นข้อเสนอ

- ๒.๑ มีความสามารถตามกฎหมาย
- ๒.๒ ไม่เป็นบุคคลล้มละลาย
- ๒.๓ ไม่อยู่ระหว่างเลิกกิจการ
- ๒.๔ ไม่เป็นบุคคลซึ่งอยู่ระหว่างถูกระงับการยื่นข้อเสนอหรือทำสัญญากับหน่วยงานของรัฐไว้

ชั่วคราว เนื่องจากเป็นผู้ที่ไม่ผ่านเกณฑ์การประเมินผลการปฏิบัติงานของผู้ประกอบการตามระเบียบ ที่รัฐมนตรีว่าการกระทรวงการคลังกำหนดตามที่ประกาศเผยแพร่ในระบบเครือข่ายสารสนเทศของกรมบัญชีกลาง

๒.๕ ไม่เป็นบุคคลซึ่งถูกระบุชื่อไว้ในบัญชีรายชื่อผู้ทำงานและได้แจ้งเวียนชื่อให้เป็นผู้ทำงานของหน่วยงานของรัฐในระบบเครือข่ายสารสนเทศของกรมบัญชีกลาง ซึ่งรวมถึงนิติบุคคลที่ผู้ทำงานเป็นหุ้นส่วนผู้จัดการ กรรมการผู้จัดการ ผู้บริหาร ผู้มีอำนาจในการดำเนินงานในกิจการของนิติบุคคลนั้นด้วย

๒.๖ มีคุณสมบัติและไม่มีลักษณะต้องห้ามตามที่คณะกรรมการนโยบายการจัดซื้อจัดจ้าง และการบริหารพัสดุภาครัฐกำหนดในราชกิจจานุเบกษา

๒.๗ เป็นนิติบุคคลผู้มีอาชีพรับจ้างงานที่ประกวดราคาอิเล็กทรอนิกส์ดังกล่าว

๒.๘ ไม่เป็นผู้มีผลประโยชน์ร่วมกันกับผู้ยื่นข้อเสนอรายอื่นที่เข้ายื่นข้อเสนอให้แก่เทศบาลตำบล ๓ วันประกาศประกวดราคาอิเล็กทรอนิกส์ หรือไม่เป็นผู้กระทำการอันเป็นการขัดขวาง การแข่งขันอย่างเป็นธรรมในการประกวดราคาอิเล็กทรอนิกส์ครั้งนี้

๒.๙ ไม่เป็นผู้ได้รับเอกสิทธิ์หรือความคุ้มกัน ซึ่งอาจปฏิเสธไม่ยอมขึ้นศาลไทย เว้นแต่รัฐบาลของผู้ยื่นข้อเสนอได้มีคำสั่งให้สละเอกสิทธิ์และความคุ้มกันเช่นนั้น

๒.๑๐ ผู้ยื่นข้อเสนอต้องมีผลงานก่อสร้างประเภทเดียวกันกับผลงานที่ประกวดราคาจ้างก่อสร้างในวงเงินไม่น้อยกว่า ๕๕๐,๐๐๐.๐๐ บาท (ห้าแสนห้าหมื่นบาทถ้วน) และเป็นผลงานที่เป็นคู่สัญญาโดยตรงกับหน่วยงานของรัฐ หรือหน่วยงานเอกชนที่ เทศบาลตำบล ๓ วัน เชื้อถือ

๒.๑๑ กิจการร่วมค้าที่ยื่นข้อเสนอในรูปแบบของ "กิจการร่วมค้า" ต้องมีคุณสมบัติดังนี้
กรณีที่ข้อตกลงระหว่างผู้เข้าร่วมค่างำหนดให้ผู้เข้าร่วมค้ารายใดรายหนึ่งเป็นผู้เข้าร่วมค้าหลัก ข้อตกลงระหว่างผู้เข้าร่วมค้าจะต้องมีการกำหนดสัดส่วนหน้าที่และความรับผิดชอบในปริมาณงาน สิ่งของหรือมูลค่าตามสัญญาของผู้เข้าร่วมค้าหลักมากกว่าผู้เข้าร่วมค้ารายอื่นทุกราย

กรณีที่ข้อตกลงระหว่างผู้เข้าร่วมค่างำหนดให้ผู้เข้าร่วมค้ารายใดรายหนึ่งเป็นผู้เข้าร่วมค้าหลัก กิจการร่วมค่านั้นต้องใช้ผลงานของผู้เข้าร่วมค้าหลักรายเดียวเป็นผลงานของกิจการร่วมค้าที่ยื่นข้อเสนอ

สำหรับข้อตกลงระหว่างผู้เข้าร่วมค้าที่ไม่ได้กำหนดให้ผู้เข้าร่วมค้ารายใดเป็นผู้เข้าร่วมค้าหลัก ผู้เข้าร่วมค้าทุกรายจะต้องมีคุณสมบัติครบถ้วนตามเงื่อนไขที่กำหนดไว้ในเอกสารเชิญชวน หรือหนังสือเชิญชวน

กรณีที่ข้อตกลงระหว่างผู้เข้าร่วมค่างำหนดให้มีการมอบหมายผู้เข้าร่วมค้ารายใดรายหนึ่งเป็นผู้ยื่นข้อเสนอ ในนามกิจการร่วมค้า การยื่นข้อเสนอดังกล่าวไม่ต้องมีหนังสือมอบอำนาจ

สำหรับข้อตกลงระหว่างผู้เข้าร่วมค้าที่ไม่ได้กำหนดให้ผู้เข้าร่วมค้ารายใดเป็นผู้ยื่นข้อเสนอ ผู้เข้าร่วมค้าทุกรายจะต้องลงลายมือชื่อในหนังสือมอบอำนาจให้ผู้เข้าร่วมค้ารายใดรายหนึ่งเป็นผู้ยื่นข้อเสนอ ในนามกิจการร่วมค้า

๒.๑๒ ผู้ยื่นข้อเสนอต้องลงทะเบียนที่มีข้อมูลถูกต้องครบถ้วนในระบบจัดซื้อจัดจ้างภาครัฐด้วยอิเล็กทรอนิกส์ (Electronic Government Procurement : e-GP) ของกรมบัญชีกลาง

๒.๑๓ ผู้ยื่นข้อเสนอต้องมีมูลค่าสุทธิของกิจการ ดังนี้

(๑) กรณีผู้ยื่นข้อเสนอเป็นนิติบุคคลที่จัดตั้งขึ้นตามกฎหมายไทยซึ่งได้จดทะเบียนเกินกว่า ๑ ปี ต้องมีมูลค่าสุทธิของกิจการ จากผลต่างระหว่างสินทรัพย์สุทธิหักด้วยหนี้สินสุทธิ ที่ปรากฏในงบแสดงฐานะการเงินที่มีการตรวจรับรองแล้ว ซึ่งจะต้องแสดงค่าเป็นบวก ๑ ปีสุดท้ายก่อนวันยื่นข้อเสนอ

(๒) กรณีผู้ยื่นข้อเสนอเป็นนิติบุคคลที่จัดตั้งขึ้นตามกฎหมายไทย ซึ่งยังไม่มีงบแสดงฐานะการเงินกับกรมพัฒนาธุรกิจการค้า ให้พิจารณาการกำหนดมูลค่าของทุนจดทะเบียน โดยผู้ยื่นข้อเสนอจะต้องมีทุนจดทะเบียนที่เรียกชำระมูลค่าหุ้นแล้ว ณ วันที่ยื่นข้อเสนอ ไม่ต่ำกว่า ๑ ล้านบาท

(๓) สำหรับการจัดซื้อจัดจ้างครั้งหนึ่งที่มีวงเงินเกิน ๕๐๐,๐๐๐ บาทขึ้นไป กรณีผู้ยื่นข้อเสนอเป็นบุคคลธรรมดา โดยพิจารณาจากหนังสือรับรองบัญชีเงินฝาก ไม่เกิน ๙๐ วันก่อนวันยื่นข้อเสนอ โดยต้องมีเงินฝากคงเหลือในบัญชีธนาคารเป็นมูลค่า ๑ ใน ๔ ของมูลค่างบประมาณของโครงการหรือรายการที่ยื่นข้อเสนอในแต่ละครั้ง และหากเป็นผู้ชนะการจัดซื้อจัดจ้างหรือเป็นผู้ได้รับการคัดเลือกจะต้องแสดงบัญชีเงินฝากที่มีมูลค่าดังกล่าวอีกครั้งหนึ่งในวันลงนามในสัญญา

(๔) กรณีที่ผู้ยื่นข้อเสนอไม่มีมูลค่าสุทธิของกิจการหรือทุนจดทะเบียน หรือมีแต่ไม่เพียงพอที่จะ เข้ายื่นข้อเสนอ ผู้ยื่นข้อเสนอสามารถขอวงเงินสินเชื่อ โดยต้องมีวงเงินสินเชื่อ ๑ ใน ๔ ของมูลค่างบประมาณของโครงการหรือรายการที่ยื่นข้อเสนอในครั้งนั้น (สินเชื่อที่ธนาคารภายในประเทศ หรือบริษัทเงินทุนหรือบริษัทเงินทุนหลักทรัพย์ที่ได้รับอนุญาตให้ประกอบกิจการเงินทุนเพื่อการพาณิชย์ และประกอบธุรกิจค้าประกันตามประกาศของธนาคารแห่งประเทศไทย ตามรายชื่อบริษัทเงินทุนที่ธนาคารแห่งประเทศไทยแจ้งเวียนให้ทราบ โดยพิจารณาจากยอดเงินรวมของวงเงินสินเชื่อที่สำนักงานใหญ่รับรอง หรือที่สำนักงานสาขารับรอง (กรณีได้รับมอบอำนาจจากสำนักงานใหญ่) ซึ่งออกให้แก่ผู้ยื่นข้อเสนอ นับถึงวันยื่นข้อเสนอไม่เกิน ๙๐ วัน)

(๕) กรณีตาม (๑) - (๔) ยกเว้นสำหรับกรณีดังต่อไปนี้

(๕.๑) กรณีที่ผู้ยื่นข้อเสนอเป็นหน่วยงานของรัฐ

(๕.๒) นิติบุคคลที่จัดตั้งขึ้นตามกฎหมายไทยที่อยู่ระหว่างการฟื้นฟูกิจการตาม

พระราชบัญญัติล้มละลาย (ฉบับที่ ๑๐) พ.ศ. ๒๕๖๑

(๕.๓) งานจ้างก่อสร้าง ที่กรมบัญชีกลางได้ขึ้นทะเบียนผู้ประกอบการงานก่อสร้างแล้ว และงานจ้างก่อสร้างที่หน่วยงานของรัฐได้มีการจัดทำบัญชีผู้ประกอบการงานก่อสร้างที่มีคุณสมบัติเบื้องต้นไว้แล้ว ก่อนวันที่พระราชบัญญัติการจัดซื้อจัดจ้างและการบริหารพัสดุภาครัฐมีผลใช้บังคับ

๓. หลักฐานการยื่นข้อเสนอ

ผู้ยื่นข้อเสนอจะต้องเสนอเอกสารหลักฐานยื่นมาพร้อมกับการเสนอราคาทางระบบจัดซื้อ จัดจ้างภาครัฐด้วยอิเล็กทรอนิกส์ โดยแยกเป็น ๒ ส่วน คือ

๓.๑ ส่วนที่ ๑ อย่างน้อยต้องมีเอกสารดังต่อไปนี้

(๑) ในกรณีผู้ยื่นข้อเสนอเป็นนิติบุคคล

(ก) ห้างหุ้นส่วนสามัญหรือห้างหุ้นส่วนจำกัด ให้ยื่นสำเนาหนังสือรับรองการจดทะเบียนนิติบุคคล บัญชีรายชื่อหุ้นส่วนผู้จัดการ ผู้มีอำนาจควบคุม (ถ้ามี)

(ข) บริษัทจำกัดหรือบริษัทมหาชนจำกัด ให้ยื่นสำเนาหนังสือรับรองการจดทะเบียนนิติบุคคล หนังสือบริคณห์สนธิ บัญชีรายชื่อกรรมการผู้จัดการ ผู้มีอำนาจควบคุม (ถ้ามี) และบัญชีผู้ถือหุ้นรายใหญ่ (ถ้ามี)

(๒) ในกรณีผู้ยื่นข้อเสนอเป็นบุคคลธรรมดาหรือคณะบุคคลที่มีใ้ชื่อนิติบุคคล ให้ยื่นสำเนาบัตรประจำตัวประชาชนของผู้ยื่น ข้อเสนอชื่อที่แสดงถึงการเข้าเป็นหุ้นส่วน (ถ้ามี) สำเนาบัตรประจำตัวประชาชนของผู้เป็นหุ้นส่วน หรือสำเนาหนังสือเดินทางของผู้เป็นหุ้นส่วนที่มีได้ถือสัญชาติไทย

(๓) ในกรณีผู้ยื่นข้อเสนอเป็นผู้ยื่นข้อเสนอร่วมกันในฐานะเป็นผู้ร่วมค้า ให้ยื่นสำเนาสัญญาของการเข้าร่วมค้า และเอกสารตามที่ระบุไว้ใน (๑) หรือ (๒) ของผู้ร่วมค้า แล้วแต่กรณี

(๔) ผู้ยื่นข้อเสนอต้องแสดงหลักฐานเกี่ยวกับมูลค่าสุทธิของกิจการ ดังนี้

(๔.๑) ในกรณีผู้ยื่นข้อเสนอเป็นนิติบุคคล ให้ยื่นงบแสดงฐานะการเงินที่มีการรับรองแล้ว ๑ ปีสุดท้ายก่อนวันยื่นข้อเสนอ โดยให้ยื่นขณะเข้าเสนอราคา

(๔.๒) ในกรณีที่ผู้ยื่นข้อเสนอเป็นบุคคลธรรมดา ให้ยื่นหนังสือรับรองบัญชีเงินฝากไม่เกิน ๙๐ วัน ก่อนวันยื่นข้อเสนอ โดยให้ยื่นขณะเข้าเสนอราคา และจะต้องแสดงหนังสือรับรองบัญชีเงินฝากที่มีมูลค่าดังกล่าวอีกครั้งหนึ่งในวันลงนามในสัญญา

(๔.๓) กรณีที่ผู้ยื่นข้อเสนอไม่มีมูลค่าสุทธิของกิจการและทุนจดทะเบียน หรือมีแต่ไม่เพียงพอที่จะเข้ายื่นข้อเสนอ ให้ยื่นสำเนาหนังสือรับรองวงเงินสินเชื่อ (สินเชื่อที่ธนาคารภายในประเทศหรือบริษัทเงินทุนหรือบริษัทเงินทุนหลักทรัพย์ที่ได้รับอนุญาตให้ประกอบกิจการเงินทุนเพื่อการพาณิชย์และประกอบธุรกิจค้าประกัน ตามประกาศของธนาคารแห่งประเทศไทย ตามรายชื่อบริษัทเงินทุนที่ธนาคารแห่งประเทศไทยแจ้งเวียนให้ทราบ โดยพิจารณาจากยอดเงินรวมของวงเงินสินเชื่อที่สำนักงานใหญ่รับรองหรือที่สำนักงานสาขารับรอง (กรณีได้รับมอบอำนาจจากสำนักงานใหญ่) ซึ่งออกให้แก่ผู้ยื่นข้อเสนอ นับถึงวันยื่นข้อเสนอไม่เกิน ๙๐ วัน)

(๕) สำเนาใบทะเบียนพาณิชย์ (ถ้ามี)

(๖) สำเนาใบทะเบียนภาษีมูลค่าเพิ่ม (ถ้ามี)

(๗) บัญชีเอกสารส่วนที่ ๑ ทั้งหมดที่ได้ยื่นพร้อมกับการเสนอราคาทางระบบจัดซื้อจัดจ้างภาครัฐด้วยอิเล็กทรอนิกส์ ตามแบบในข้อ ๑.๗ (๑) โดยไม่ต้องแนบในรูปแบบ PDF File (Portable Document Format)

ทั้งนี้ เมื่อผู้ยื่นข้อเสนอดำเนินการแนบไฟล์เอกสารตามบัญชีเอกสารส่วนที่ ๑ ครบถ้วน ถูกต้องแล้ว ระบบจัดซื้อจัดจ้างภาครัฐด้วยอิเล็กทรอนิกส์จะสร้างบัญชีเอกสารส่วนที่ ๑ ตามแบบในข้อ ๑.๗ (๑) ให้โดยผู้ยื่นข้อเสนอไม่ต้องแนบบัญชีเอกสารส่วนที่ ๑ ดังกล่าวในรูปแบบ PDF File (Portable Document Format)

๓.๒ ส่วนที่ ๒ อย่างน้อยต้องมีเอกสารดังต่อไปนี้

(๑) ในกรณีที่ผู้ยื่นข้อเสนอมอบอำนาจให้บุคคลอื่นกระทำการแทนให้แนบหนังสือมอบอำนาจซึ่งติดอากรแสตมป์ตามกฎหมาย โดยมีหลักฐานแสดงตัวตนของผู้มอบอำนาจและผู้รับมอบอำนาจ ทั้งนี้หากผู้รับมอบอำนาจเป็นบุคคลธรรมดาต้องเป็นผู้ที่บรรลุนิติภาวะตามกฎหมายแล้วเท่านั้น

(๒) สำเนาหนังสือรับรองผลงานก่อสร้าง

(๓) สำเนาใบขึ้นทะเบียนผู้ประกอบการวิสาหกิจขนาดกลางและขนาดย่อม (SMEs) (ถ้ามี)

(๔) บัญชีเอกสารส่วนที่ ๒ ทั้งหมดที่ได้ยื่นพร้อมกับการเสนอราคาทางระบบจัดซื้อจัดจ้างภาครัฐด้วยอิเล็กทรอนิกส์ตามแบบในข้อ ๑.๗ (๒) โดยไม่ต้องแนบในรูปแบบ PDF File (Portable Document Format)

ทั้งนี้ เมื่อผู้ยื่นข้อเสนอดำเนินการแนบไฟล์เอกสารตามบัญชีเอกสารส่วนที่ ๒ ครบถ้วน ถูกต้องแล้ว ระบบจัดซื้อจัดจ้างภาครัฐด้วยอิเล็กทรอนิกส์จะสร้างบัญชีเอกสารส่วนที่ ๒ ตามแบบในข้อ ๑.๗ (๒) ให้โดยผู้ยื่นข้อเสนอไม่ต้องแนบบัญชีเอกสารส่วนที่ ๒ ดังกล่าวในรูปแบบ PDF File (Portable Document Format)

๔. การเสนอราคา

๔.๑ ผู้ยื่นข้อเสนอต้องยื่นข้อเสนอ และเสนอราคาทางระบบจัดซื้อจัดจ้างภาครัฐด้วยอิเล็กทรอนิกส์ตามที่กำหนดไว้ในเอกสารประกวดราคาอิเล็กทรอนิกส์นี้ โดยไม่มีเงื่อนไขใดๆ ทั้งสิ้น และจะต้องกรอกข้อความให้ถูกต้องครบถ้วน พร้อมทั้งหลักฐานแสดงตัวตนและทำการยืนยันตัวตนของผู้ยื่นข้อเสนอ โดยไม่ต้องแนบบใบเสนอราคาในรูปแบบ PDF File (Portable Document Format)

๔.๒ ให้ผู้ยื่นข้อเสนอกรอรายละเอียดการเสนอราคาในใบเสนอราคาตามแนบเอกสารประกวดราคาจ้างก่อสร้างด้วยวิธีประกวดราคาอิเล็กทรอนิกส์ (e-bidding) ข้อ ๑.๒ ให้ครบถ้วน โดยไม่ต้องยื่น ใบแจ้งปริมาณงานและราคาและใบบัญชีรายการก่อสร้าง ในรูปแบบ PDF File (Portable Document Format)

ในการเสนอราคาให้เสนอราคาเป็นเงินบาทและเสนอราคาได้เพียงครั้งเดียวและราคาเดียว โดยเสนอราคารวม หรือราคาต่อหน่วย หรือราคาต่อรายการ ตามเงื่อนไขที่ระบุไว้ท้ายใบเสนอราคาให้ถูกต้อง ทั้งนี้ ราคารวมที่เสนอจะต้องตรงกันทั้งตัวเลขและตัวหนังสือ ถ้าตัวเลขและตัวหนังสือไม่ตรงกัน ให้ถือตัวหนังสือเป็นสำคัญ โดยคิดราคารวมทั้งสิ้นซึ่งรวมค่าภาษีมูลค่าเพิ่ม ภาษีอากรอื่น และค่าใช้จ่ายที่ส่งไปเรียบร้อยแล้ว

ราคาที่เสนอจะต้องเสนอกำหนดยื่นราคาไม่น้อยกว่า ๙๐ วัน ตั้งแต่วันเสนอราคาโดยภายในกำหนดยื่นราคา ผู้ยื่นข้อเสนอต้องรับผิดชอบราคาที่ตนได้เสนอไว้และจะถอนการเสนอราคามีได้

๔.๓ ผู้ยื่นข้อเสนอจะต้องเสนอกำหนดเวลาดำเนินการก่อสร้างแล้วเสร็จไม่เกิน ๖๐ วัน นับถัดจากวันลงนามในสัญญาจ้าง หรือวันที่ได้รับหนังสือแจ้งจาก เทศบาลตำบลรัชฎา ให้เริ่มทำงาน

๔.๔ ก่อนเสนอราคา ผู้ยื่นข้อเสนอควรตรวจสอบร่างสัญญา ร่างรายละเอียดขอบเขตของงานทั้งโครงการ (Terms of Reference : TOR) ให้ถี่ถ้วนและเข้าใจเอกสารประกวดราคาจ้างอิเล็กทรอนิกส์ทั้งหมดเสียก่อนที่จะตกลงยื่นข้อเสนอตามเงื่อนไขในเอกสารประกวดราคาจ้างอิเล็กทรอนิกส์

๔.๕ ผู้ยื่นข้อเสนอจะต้องยื่นข้อเสนอและเสนอราคาทางระบบจัดซื้อจัดจ้างภาครัฐ ด้วยอิเล็กทรอนิกส์ในวันที่ ๑๗ มิถุนายน ๒๕๖๗ ระหว่างเวลา ๐๙.๐๐ น. ถึง ๑๒.๐๐ น. และเวลาในการเสนอราคาให้ถือตามเวลาของระบบจัดซื้อจัดจ้างภาครัฐด้วยอิเล็กทรอนิกส์เป็นเกณฑ์

เมื่อพ้นกำหนดเวลายื่นข้อเสนอและเสนอราคาแล้ว จะไม่รับเอกสารการยื่นข้อเสนอ และการเสนอราคาใดๆ โดยเด็ดขาด

๔.๖ ผู้ยื่นข้อเสนอต้องจัดทำเอกสารสำหรับใช้ในการเสนอราคาในรูปแบบไฟล์เอกสารประเภท PDF File (Portable Document Format) โดยผู้ยื่นข้อเสนอต้องเป็นผู้รับผิดชอบตรวจสอบความครบถ้วนถูกต้อง และชัดเจนของเอกสาร PDF File ก่อนที่จะยื่นยื่นการเสนอราคา แล้วจึงส่งข้อมูล (Upload) เพื่อเป็นการเสนอราคาให้แก่เทศบาลตำบลรัชฎา ผ่านทางระบบจัดซื้อจัดจ้างภาครัฐด้วยอิเล็กทรอนิกส์

๔.๗ คณะกรรมการพิจารณาผลการประกวดราคาอิเล็กทรอนิกส์จะดำเนินการตรวจสอบคุณสมบัติของผู้ยื่นข้อเสนอแต่ละรายว่า เป็นผู้ยื่นข้อเสนอที่มีผลประโยชน์ร่วมกันกับผู้ยื่นเสนอรายอื่นตามข้อ ๑.๖ (๑) หรือไม่ หากปรากฏว่าผู้ยื่นข้อเสนอรายใดเป็นผู้ยื่นข้อเสนอที่มีผลประโยชน์ร่วมกันกับผู้ยื่นเสนอรายอื่น คณะกรรมการฯ จะตัดรายชื่อผู้ยื่นข้อเสนอราคาที่มีผลประโยชน์ร่วมกันนั้นออกจากการเป็นผู้ยื่นข้อเสนอ

หากปรากฏต่อคณะกรรมการพิจารณาผลการประกวดราคาอิเล็กทรอนิกส์ว่า ก่อนหรือในขณะที่มีการพิจารณาข้อเสนอ มีผู้ยื่นข้อเสนอรายใดกระทำการอันเป็นการขัดขวางการแข่งขันอย่างเป็นธรรมตาม ข้อ ๑.๖ (๒) และคณะกรรมการฯ เชื่อว่ามีการกระทำอันเป็นการขัดขวางการแข่งขันอย่างเป็นธรรม คณะกรรมการฯ จะตัดรายชื่อผู้ยื่นข้อเสนอรายนั้นออกจากการเป็นผู้ยื่นข้อเสนอ และเทศบาลตำบลรัชฎา จะพิจารณาลงโทษผู้ยื่นข้อเสนอดังกล่าวเป็นผู้ที่งาน เว้นแต่ เทศบาลตำบลรัชฎา จะพิจารณาเห็นว่า ผู้ยื่นข้อเสนอรายนั้น มิใช่เป็นผู้ริเริ่มให้มีการกระทำดังกล่าวและได้ให้ความร่วมมือเป็นประโยชน์ต่อการพิจารณาของเทศบาลตำบลรัชฎา

๔.๘ ผู้ยื่นข้อเสนอจะต้องปฏิบัติ ดังนี้

(๑) ปฏิบัติตามเงื่อนไขที่ระบุไว้ในเอกสารประกวดราคาอิเล็กทรอนิกส์

(๒) ราคาที่เสนอจะต้องเป็นราคาที่รวมภาษีมูลค่าเพิ่ม และภาษีอื่นๆ (ถ้ามี) รวม

ค่าใช้จ่ายที่ส่งไปเรียบร้อยแล้ว

(๓) ผู้ยื่นข้อเสนอจะต้องลงทะเบียนเพื่อเข้าสู่กระบวนการเสนอราคา ตามวัน เวลา ที่กำหนด

(๔) ผู้ยื่นข้อเสนอจะถอนการเสนอราคาที่เสนอแล้วไม่ได้

(๕) ผู้ยื่นข้อเสนอต้องศึกษาและทำความเข้าใจในระบบและวิธีการเสนอราคาด้วยวิธีประกวดราคาอิเล็กทรอนิกส์ ของกรมบัญชีกลางที่แสดงไว้ในเว็บไซต์ www.gprocurement.go.th

๔.๙ คู่สัญญาต้องจัดทำแผนการทำงานมาให้ภายใน ๗ วัน นับถัดจากวันลงนามในสัญญา โดยจัดทำแผนการทำงานตามเอกสารแนบท้ายเอกสารประกวดราคาอิเล็กทรอนิกส์ เว้นแต่เป็นกรณีสัญญาที่มีวงเงินไม่เกิน ๕๐๐,๐๐๐ บาท ทั้งนี้ แผนการทำงานให้ถือเป็นเอกสารส่วนหนึ่งของสัญญา

๔.๑๐ ผู้ยื่นข้อเสนอที่เป็นผู้ชนะการเสนอราคาต้องจัดทำแผนการใช้พัสดุที่ผลิตในประเทศ และแผนการใช้เหล็กที่ผลิตในประเทศ โดยยื่นให้หน่วยงานของรัฐภายใน ๖๐ วัน นับถัดจากวันลงนามในสัญญา

๕. หลักเกณฑ์และสิทธิในการพิจารณา

๕.๑ การพิจารณาผลการยื่นข้อเสนอประกวดราคาอิเล็กทรอนิกส์ครั้งนี้ เทศบาลตำบลรัชฎา จะพิจารณาตัดสินโดยใช้หลักเกณฑ์ ราคา

๕.๒ การพิจารณาผู้ชนะการยื่นข้อเสนอ
กรณีใช้หลักเกณฑ์ราคาในการพิจารณาผู้ชนะการยื่นข้อเสนอ เทศบาลตำบลรัชฎา จะพิจารณาจาก ราคารวม

๕.๓ หากผู้ยื่นข้อเสนอรายใดมีคุณสมบัติไม่ถูกต้องตามข้อ ๒ หรือยื่นหลักฐานการยื่นข้อเสนอไม่ถูกต้อง หรือไม่ครบถ้วนตามข้อ ๓ หรือยื่นข้อเสนอไม่ถูกต้องตามข้อ ๔ แล้ว คณะกรรมการพิจารณาผลการประกวดราคาอิเล็กทรอนิกส์จะไม่รับพิจารณาข้อเสนอของผู้ยื่นข้อเสนอรายนั้น เว้นแต่ ผู้ยื่นข้อเสนอรายใดเสนอเอกสารทางเทคนิคหรือรายละเอียดคุณลักษณะเฉพาะของพัสดุที่จะจ้างไม่ครบถ้วน หรือเสนอรายละเอียดแตกต่างไปจากเงื่อนไขที่เทศบาลตำบลรัชฎากำหนดไว้ในประกาศและเอกสารประกวดราคาอิเล็กทรอนิกส์ ในส่วนที่มีใช้สาระสำคัญและความแตกต่างนั้น ไม่มีผลทำให้เกิดการได้เปรียบเสียเปรียบ ต่อผู้ยื่นข้อเสนอรายอื่น หรือเป็นการผิดพลาดเล็กน้อย คณะกรรมการฯ อาจพิจารณาผ่อนปรนการตัดสินสิทธิ ผู้ยื่นข้อเสนอรายนั้น

๕.๔ เทศบาลตำบลรัชฎาสงวนสิทธิ์ไม่พิจารณาข้อเสนอของผู้ยื่นข้อเสนอโดยไม่มีการผ่อนผันในกรณีดังต่อไปนี้

(๑) ไม่กรอกชื่อผู้ยื่นข้อเสนอในการเสนอราคาทางระบบจัดซื้อจัดจ้าง ด้วยอิเล็กทรอนิกส์

(๒) เสนอรายละเอียดแตกต่างไปจากเงื่อนไขที่กำหนดในเอกสารประกวดราคาอิเล็กทรอนิกส์ที่เป็นสาระสำคัญ หรือมีผลทำให้เกิดความได้เปรียบเสียเปรียบแก่ผู้ยื่นข้อเสนอรายอื่น

๕.๕ ในการตัดสินการประกวดราคาอิเล็กทรอนิกส์หรือในการทำสัญญา คณะกรรมการพิจารณาผลการประกวดราคาอิเล็กทรอนิกส์หรือเทศบาลตำบลรัชฎา มีสิทธิให้ผู้ยื่นข้อเสนอชี้แจงข้อเท็จจริงเพิ่มเติมได้ เทศบาลตำบลรัชฎามีสิทธิที่จะไม่รับข้อเสนอ ไม่รับราคา หรือไม่ทำสัญญา หากข้อเท็จจริงดังกล่าวไม่เหมาะสมหรือไม่ถูกต้อง

๕.๖ เทศบาลตำบลรัชฎาทรงไว้ซึ่งสิทธิที่จะไม่รับราคาต่ำสุด หรือราคาหนึ่งราคาใด หรือราคาที่เสนอทั้งหมดก็ได้ และอาจพิจารณาเลือกจ้างในจำนวน หรือขนาด หรือเฉพาะรายการหนึ่งรายการใด หรืออาจจะยกเลิก การประกวดราคาอิเล็กทรอนิกส์โดยไม่พิจารณาจัดจ้างเลยก็ได้ สุดแต่จะพิจารณา ทั้งนี้ เพื่อประโยชน์ของทางราชการเป็นสำคัญ และให้ถือว่าการตัดสินของ เทศบาลตำบลรัชฎาเป็นเด็ดขาด ผู้ยื่นข้อเสนอจะเรียกร้อง

ค่าใช้จ่าย หรือค่าเสียหายใดๆ มิได้ รวมทั้ง เทศบาลตำบลรัฐฯจะพิจารณายกเลิกการประกวดราคาอิเล็กทรอนิกส์ และลงโทษผู้ยื่นข้อเสนอเป็นผู้ทำงาน ไม่ว่าจะเป็นผู้ยื่นข้อเสนอที่ได้รับการคัดเลือกหรือไม่ก็ตาม หากมีเหตุที่เชื่อถือได้ว่าผู้ยื่นข้อเสนอกระทำการโดยไม่สุจริต เช่น การเสนอเอกสารอันเป็นเท็จ หรือใช้ข้อมูลคลาดเคลื่อน หรือนิติบุคคลอื่นมาเสนอราคาแทน เป็นต้น

ในกรณีที่ผู้ยื่นข้อเสนอรายที่เสนอราคาต่ำสุด เสนอราคาต่ำจนคาดหมายได้ว่าไม่อาจดำเนินงานตามเอกสารประกวดราคาอิเล็กทรอนิกส์ได้ คณะกรรมการพิจารณาผลการประกวดราคาอิเล็กทรอนิกส์ หรือเทศบาลตำบลรัฐฯ จะให้ผู้ยื่นข้อเสนออื่นชี้แจงและแสดงหลักฐานที่ทำให้เชื่อได้ว่า ผู้ยื่นข้อเสนอสามารถดำเนินงานตามเอกสารประกวดราคาอิเล็กทรอนิกส์ให้เสร็จสมบูรณ์ หากคำชี้แจงไม่เป็นที่รับฟังได้ เทศบาลตำบลรัฐฯ มีสิทธิที่จะไม่รับข้อเสนอหรือไม่รับราคาของผู้ยื่นข้อเสนอรายนั้น ทั้งนี้ ผู้ยื่นข้อเสนอดังกล่าวไม่มีสิทธิเรียกร้องค่าใช้จ่ายหรือค่าเสียหายใดๆ จากเทศบาลตำบลรัฐฯ

๕.๗ ก่อนลงนามในสัญญา เทศบาลตำบลรัฐฯ อาจประกาศยกเลิกการประกวดราคาอิเล็กทรอนิกส์ หากปรากฏว่ามีการกระทำที่เข้าลักษณะผู้ยื่นข้อเสนอที่ชนะการประกวดราคาหรือที่ได้รับการคัดเลือก มีผลประโยชน์ร่วมกัน หรือมีส่วนได้เสียกับผู้ยื่นข้อเสนอรายอื่น หรือขัดขวางการแข่งขันอย่างเป็นธรรม หรือสมยอมกันกับผู้ยื่นข้อเสนอรายอื่น หรือเจ้าหน้าที่ในการเสนอราคา หรือสื่อว่ากระทำการทุจริตอื่นใดในการเสนอราคา

๕.๘ หากผู้ยื่นข้อเสนอซึ่งเป็นผู้ประกอบการ SMEs เสนอราคาสูงกว่าราคาต่ำสุดของผู้ยื่นข้อเสนอรายอื่นที่ไม่เกินร้อยละ ๑๐ ให้หน่วยงานของรัฐจัดซื้อจัดจ้างกับผู้ประกอบการ SMEs ดังกล่าว โดยจัดเรียงลำดับผู้ยื่นข้อเสนอซึ่งเป็นผู้ประกอบการ SMEs ซึ่งเสนอราคาสูงกว่าราคาต่ำสุดของผู้ยื่นข้อเสนอรายอื่นไม่เกินร้อยละ ๑๐ ที่จะเรียกมาทำสัญญาไม่เกิน ๓ ราย

ผู้ยื่นข้อเสนอที่เป็นกิจการร่วมค้าที่จะได้สิทธิตามวรรคหนึ่ง ผู้เข้าร่วมค้าทุกรายจะต้องเป็นผู้ประกอบการ SMEs

ทั้งนี้ ผู้ประกอบการ SMEs ที่จะได้แต้มต่อด้านราคาตามวรรคหนึ่ง จะต้องมิว่างเงินสัญญาสะสมตามปีปฏิทินรวมกับราคาที่เสนอในครั้งนั้นแล้ว มีมูลค่ารวมกันไม่เกินมูลค่าของรายได้ตามขนาดที่ขึ้นทะเบียนไว้กับ สสว.

๕.๙ หากผู้ยื่นข้อเสนอซึ่งมิใช่ผู้ประกอบการ SMEs แต่เป็นบุคคลธรรมดาที่ถือสัญชาติไทย หรือนิติบุคคลที่จัดตั้งขึ้นตามกฎหมายไทยเสนอราคาสูงกว่าราคาต่ำสุดของผู้ยื่นข้อเสนอซึ่งเป็นผู้ประกอบการ SMEs ที่มีถิ่นที่อยู่สัญชาติไทยหรือนิติบุคคลที่จัดตั้งขึ้นตามกฎหมายของต่างประเทศไม่เกินร้อยละ ๓ ให้จัดซื้อจัดจ้างกับบุคคลธรรมดาที่ถือสัญชาติไทยหรือนิติบุคคลที่จัดตั้งขึ้นตามกฎหมายไทยดังกล่าว

ผู้ยื่นข้อเสนอที่เป็นกิจการร่วมค้าที่จะได้สิทธิตามวรรคหนึ่ง ผู้เข้าร่วมค้าทุกรายจะต้องเป็นผู้ประกอบการ SMEs หรือนิติบุคคลที่จัดตั้งขึ้นตามกฎหมายไทย

๖. การทำสัญญาจ้างก่อสร้าง

ผู้ชนะการประกวดราคาอิเล็กทรอนิกส์จะต้องทำสัญญาจ้างตามแบบสัญญา ดังระบุในข้อ ๑.๓ หรือทำข้อตกลงเป็นหนังสือกับเทศบาลตำบลรัฐฯ ภายใน ๗ วัน นับถัดจากวันที่ได้รับแจ้ง และจะต้องวางหลักประกันสัญญาเป็นจำนวนเงินเท่ากับร้อยละ ๕ ของราคาค่าจ้างที่ประกวดราคาอิเล็กทรอนิกส์ ให้เทศบาลตำบลรัฐฯ ยึดถือไว้ในขณะทำสัญญาโดยใช้หลักประกันอย่างหนึ่งอย่างใด ดังต่อไปนี้

๖.๑ เงินสด

๖.๒ เช็คหรือตราพท์ที่ธนาคารเซ็นสั่งจ่าย ซึ่งเป็นเช็คหรือตราพท์ลงวันที่ที่ใช้เช็คหรือตราพท์นั้น ชำระต่อเจ้าหน้าที่ในวันทำสัญญา หรือก่อนวันนั้นไม่เกิน ๓ วันทำการ

๖.๓ หนังสือค้ำประกันของธนาคารภายในประเทศ ตามตัวอย่างที่คณะกรรมการนโยบาย กำหนด ดังระบุในข้อ ๑.๔ (๒) หรือจะเป็นหนังสือค้ำประกันอิเล็กทรอนิกส์ตามวิธีการที่กรมบัญชีกลางกำหนด

๖.๔ หนังสือค้ำประกันของบริษัทเงินทุน หรือบริษัทเงินทุนหลักทรัพย์ที่ได้รับอนุญาตให้ ประกอบกิจการเงินทุนเพื่อการพาณิชย์และประกอบธุรกิจค้ำประกันตามประกาศของธนาคารแห่งประเทศไทย ตาม รายชื่อบริษัทเงินทุนที่ธนาคารแห่งประเทศไทยแจ้งเวียนให้ทราบ โดยอนุโลมให้ใช้ตามตัวอย่างหนังสือค้ำประกันของ ธนาคารที่คณะกรรมการนโยบายกำหนด ดังระบุในข้อ ๑.๔ (๒)

๖.๕ พันธบัตรรัฐบาลไทย

หลักประกันนี้จะคืนให้ โดยไม่มีดอกเบี้ยภายใน ๑๕ วันนับถัดจากวันที่ผู้ชนะการประกวดราคา อีเล็กทรอนิกส์ (ผู้รับจ้าง) พ้นจากข้อผูกพันตามสัญญาจ้างแล้ว

๗. ค่าจ้างและการจ่ายเงิน

เทศบาลตำบลรัชฎา จะจ่ายค่าจ้างซึ่งได้รวมภาษีมูลค่าเพิ่มตลอดจนภาษีอากรอื่น ๆ และ ค่าใช้จ่ายทั้งปวงด้วยแล้วโดยถือราคาเหมารวมเป็นเกณฑ์และกำหนดการจ่ายเงินเป็นจำนวน ๒ งวด ดังนี้

งวดที่ ๑ เป็นเงินร้อยละ ๔๐ ของค่าจ้างเหมาตามที่ตกลงทำสัญญาว่าจ้างจะจ่ายให้ เมื่อผู้ รับจ้างได้ทำการก่อสร้าง ดังนี้

- เมื่องานเสริมผิวจราจรด้วยแอสฟัลต์ติกคอนกรีต (ลาดทับ) กว้างเฉลี่ย ๕๐๐ - ๘.๕๐ เมตร ความ ยาวไม่น้อยกว่า ๒๑๒.๕๐ เมตร หรือพื้นที่ไม่น้อยกว่า ๑,๔๓๐.๐๐ ตารางเมตร แล้วเสร็จ

- เมื่องานติดตั้งป้ายประชาสัมพันธ์ (ป้ายชั่วคราว) ของเทศบาลฯ แล้วเสร็จ

กำหนดเวลาแล้วเสร็จ ๓๐ วัน

งวดที่ ๒ (งวดสุดท้าย) เป็นเงินร้อยละ ๖๐ ของค่าจ้างเหมาตามที่ตกลงทำสัญญาว่าจ้างจะจ่ายให้ เมื่อ ผู้รับจ้างได้ทำการก่อสร้าง ดังนี้

- เมื่องานเสริมผิวจราจรด้วยแอสฟัลต์ติกคอนกรีต (ลาดทับ) กว้างเฉลี่ย ๕.๐๐ - ๘.๕๐ เมตร ความ ยาวไม่น้อยกว่า ๒๑๒.๕๐ เมตร หรือพื้นที่ไม่น้อยกว่า ๑,๔๓๐.๐๐ ตารางเมตร แล้วเสร็จ

- เมื่องานปรับปรุงฝาบ่อพัก จำนวน ๙ บ่อ แล้วเสร็จ

- เมื่องานตีเส้นจราจร (Thermo Plastic Paint) ระดับ ๑ (Yellow & White) แล้วเสร็จ

- ติดตั้งป้ายประชาสัมพันธ์ (ป้ายโครงการ) ของเทศบาลฯ แล้วเสร็จ

- ทำการก่อสร้างส่วนอื่นๆ ที่เหลือทั้งหมดให้แล้วเสร็จ เรียบร้อย ครบถ้วน ตามแบบรูปรายการงาน ก่อสร้าง แล้วเสร็จเรียบร้อยตามสัญญาหรือข้อตกลงจ้างเป็นหนังสือ รวมทั้งทำสถานที่ก่อสร้างให้สะอาดเรียบร้อย กำหนดเวลาแล้วเสร็จ ๓๐ วัน

๘. อัตราค่าปรับ

ค่าปรับตามสัญญาจ้างแนบท้ายเอกสารประกวดราคาอิเล็กทรอนิกส์นี้ หรือข้อตกลงจ้างเป็น หนังสือจะกำหนด ดังนี้

๘.๑ กรณีที่ผู้รับจ้างนำงานที่รับจ้างไปจ้างช่วงให้ผู้อื่นทำอีกทอดหนึ่งโดยไม่ได้รับอนุญาตจาก เทศบาลตำบลรัชฎา จะกำหนดค่าปรับสำหรับการฝ่าฝืนดังกล่าวเป็นจำนวนร้อยละ ๑๐.๐๐ ของวงเงินของงานจ้าง ช่วงนั้น

๘.๒ กรณีที่ผู้รับจ้างปฏิบัติผิดสัญญาจ้างก่อสร้าง นอกเหนือจากข้อ ๘.๑ จะกำหนดค่าปรับ เป็นรายวันเป็นจำนวนเงินตายตัวในอัตราร้อยละ ๐.๒๕ ของราคางานจ้าง

๙. การรับประกันความชำรุดบกพร่อง

ผู้ชนะการประกวดราคาอิเล็กทรอนิกส์ซึ่งได้ทำสัญญาจ้าง ตามแบบ ดังระบุในข้อ ๑.๓ หรือ ข้อตกลงจ้างเป็นหนังสือแล้วแต่กรณี จะต้องรับประกันความชำรุดบกพร่องของงานจ้างที่เกิดขึ้นภายในระยะเวลา ไม่น้อยกว่า ๒ ปี นับถัดจากวันที่เทศบาลตำบลศรีษะเกษได้รับมอบงาน โดยต้องบริหารจัดการซ่อมแซมแก้ไขให้ใช้งานได้ดังเดิมภายใน ๑๕ วัน นับถัดจากวันที่ได้รับแจ้งความชำรุดบกพร่อง

๑๐. ข้อสงวนสิทธิในการยื่นข้อเสนอและอื่น ๆ

๑๐.๑ เงินค่าจ้างสำหรับงานจ้างครั้งนี้ ได้มาจากเงินงบประมาณประจำปี พ.ศ. ๒๕๖๗

การลงนามในสัญญาจะกระทำต่อเมื่อ เทศบาลตำบลศรีษะเกษได้รับอนุมัติเงิน ค่าก่อสร้างจากเงินงบประมาณประจำปี พ.ศ. ๒๕๖๗

๑๐.๒ เมื่อเทศบาลตำบลศรีษะเกษได้คัดเลือกผู้ยื่นข้อเสนอรายใดให้เป็นผู้รับจ้าง และได้ตกลงจ้าง ตามการประกวดราคาอิเล็กทรอนิกส์แล้ว ถ้าผู้รับจ้างจะต้องส่งหรือนำสิ่งของมาเพื่องานจ้างดังกล่าวเข้ามาจาก ต่างประเทศ และของนั้นต้องนำเข้ามาโดยทางเรือในเส้นทางที่มีเรือไทยเดินอยู่ และสามารถให้บริการรับขนได้ตามที่ รัฐมนตรีว่าการกระทรวงคมนาคมประกาศกำหนด ผู้ยื่นข้อเสนอซึ่งเป็นผู้รับจ้างจะต้องปฏิบัติตามกฎหมายว่าด้วยการ ส่งเสริมการพาณิชย์นาวี ดังนี้

(๑) แฉ่งการส่งหรือนำสิ่งของดังกล่าวเข้ามาจากต่างประเทศต่อกรมเจ้าท่า ภายใน ๗ วัน นับตั้งแต่วันที่ผู้รับจ้างส่งหรือซื้อของจากต่างประเทศ เว้นแต่เป็นของที่รัฐมนตรีว่าการกระทรวงคมนาคมประกาศ ยกเว้นให้บรรทุกโดยเรืออื่นได้

(๒) จัดการให้สิ่งของดังกล่าวบรรทุกโดยเรือไทย หรือเรือที่มีสิทธิเช่นเดียวกับเรือไทย จากต่างประเทศมายังประเทศไทย เว้นแต่จะได้รับอนุญาตจากกรมเจ้าท่า ให้บรรทุกสิ่งของนั้น โดยเรืออื่น ที่มีใช้เรือ ไทย ซึ่งจะต้องได้รับอนุญาตเช่นนั้นก่อนบรรทุกของลงเรืออื่น หรือเป็นของที่รัฐมนตรีว่าการกระทรวงคมนาคม ประกาศยกเว้นให้บรรทุกโดยเรืออื่น

(๓) ในกรณีที่ฝ่าฝืนปฏิบัติตาม (๑) หรือ (๒) ผู้รับจ้างจะต้องรับผิดชอบตามกฎหมายว่าด้วยการ ส่งเสริมการพาณิชย์นาวี

๑๐.๓ ผู้ยื่นข้อเสนอซึ่งเทศบาลตำบลศรีษะเกษได้คัดเลือกแล้ว ไม่ไปทำสัญญาหรือข้อตกลงจ้าง เป็นหนังสือภายในเวลาที่กำหนดดังระบุไว้ในข้อ ๗ เทศบาลตำบลศรีษะเกษจะรีบหลักประกันการยื่นข้อเสนอ หรือ เรียกมัดจำจากผู้ออกหนังสือค้ำประกัน การยื่นข้อเสนอทันที และอาจพิจารณาเรียกมัดจำให้ชดใช้ความเสียหายอื่น (ถ้ามี) รวมทั้งจะพิจารณาให้เป็นผู้ที่จ้าง ตามระเบียบกระทรวงการคลังว่าด้วยการจัดซื้อจัดจ้างและการบริหารพัสดุภาครัฐ

๑๐.๔ เทศบาลตำบลศรีษะเกษสงวนสิทธิ์ที่จะแก้ไขเพิ่มเติมเงื่อนไข หรือข้อกำหนดในแบบสัญญา หรือข้อตกลงจ้างเป็นหนังสือให้เป็นไปตามความเห็นของสำนักงานอัยการสูงสุด (ถ้ามี)

๑๐.๕ ในกรณีที่เอกสารแนบท้ายเอกสารประกวดราคาอิเล็กทรอนิกส์นี้ มีความขัดหรือแย้งกัน ผู้ยื่นข้อเสนอจะต้องปฏิบัติตามคำวินิจฉัยของเทศบาลตำบลศรีษะเกษ คำวินิจฉัยดังกล่าวให้ถือเป็นที่สุด และ ผู้ยื่น ข้อเสนอไม่มีสิทธิเรียกร้องค่าใช้จ่ายใดๆ เพิ่มเติม

๑๐.๖ เทศบาลตำบลศรีษะเกษ อาจประกาศยกเลิกการจัดจ้างในกรณีต่อไปนี้ได้ โดยที่ผู้ยื่น ข้อเสนอจะเรียกร้องค่าเสียหายใดๆ จากเทศบาลตำบลศรีษะเกษไม่ได้

(๑) เทศบาลตำบลศรีษะเกษไม่ได้รับการจัดสรรเงินที่จะใช้ในการจัดจ้างหรือได้รับจัดสรร แต่ไม่เพียงพอที่จะทำการจัดจ้างครั้งนี้ต่อไป

(๒) มีการกระทำที่เข้าลักษณะผู้ยื่นข้อเสนอที่ชนะการจัดจ้างหรือที่ได้รับการคัดเลือกมีผลประโยชน์ร่วมกัน หรือมีส่วนได้เสียกับผู้ยื่นข้อเสนอรายอื่น หรือขัดขวางการแข่งขันอย่างเป็นธรรมหรือสมยอมกันกับผู้ยื่นข้อเสนอรายอื่น หรือเจ้าหน้าที่ในการเสนอราคา หรือสื่อว่ากระทำการทุจริตอื่นใดในการเสนอราคา

(๓) การทำการจัดจ้างครั้งนี้ต่อไปอาจก่อให้เกิดความเสียหายแก่เทศบาลตำบลรัชฎา หรือกระทบต่อประโยชน์สาธารณะ

(๔) กรณีอื่นในทำนองเดียวกับ (๑) (๒) หรือ (๓) ตามที่กำหนดในกฎกระทรวงซึ่งออกตามความในกฎหมายว่าด้วยการจัดซื้อจัดจ้างและการบริหารพัสดุภาครัฐ

๑๑. การปรับราคาค่างานก่อสร้าง

การปรับราคาค่างานก่อสร้างตามสูตรการปรับราคาตั้งระบุในข้อ ๑.๕ จะนำมาใช้ในกรณีที่ ค่างานก่อสร้างลดลงหรือเพิ่มขึ้น โดยวิธีการต่อไปนี้

ตามเงื่อนไข หลักเกณฑ์ สูตรและวิธีคำนวณที่ใช้กับสัญญาแบบปรับราคาได้ตามมติคณะรัฐมนตรี เมื่อวันที่ ๒๒ สิงหาคม ๒๕๓๒ เรื่อง การพิจารณาช่วยเหลือผู้ประกอบการอาชีพงานก่อสร้าง ตามหนังสือสำนักเลขาธิการคณะรัฐมนตรี ที่ นร ๐๒๐๓/ว ๑๐๙ ลงวันที่ ๒๔ สิงหาคม ๒๕๓๒

สูตรการปรับราคา (สูตรค่า K) จะต้องคงที่ที่ระดับที่กำหนดไว้ในวันแล้วเสร็จตามที่กำหนดไว้ในสัญญา หรือภายในระยะเวลาที่เทศบาลตำบลรัชฎาได้ขยายออกไป โดยจะใช้สูตรของทางราชการที่ได้ระบุในข้อ ๑.๕

๑๒. มาตรฐานฝีมือช่าง

เมื่อเทศบาลตำบลรัชฎาได้คัดเลือกผู้ยื่นข้อเสนอรายใดให้เป็นผู้รับจ้างและได้ตกลงจ้างก่อสร้างตามประกาศนี้แล้วผู้ยื่นข้อเสนอก็จะต้องตกลงว่าในการปฏิบัติงานก่อสร้างดังกล่าว ผู้ยื่นข้อเสนอก็ต้องมีและ ใช้ผู้ผ่านการทดสอบมาตรฐานฝีมือช่างหรือผู้ผ่านการทดสอบมาตรฐานฝีมือช่างจาก จากสถาบันการศึกษาที่ ก.พ. รับรองให้เข้ารับราชการได้ หรือผู้มีวุฒิปับัตรระดับ ปวช. ปวส. และ ปวท.หรือเทียบเท่าจากสถาบันการศึกษาที่ ก.พ. รับรองให้เข้ารับราชการได้ ในอัตราไม่ต่ำกว่าร้อยละ ๑๐ ของแต่ละสาขาช่างแต่จะต้องมีจำนวนช่างอย่างน้อย ๑ คน ในแต่ละสาขาช่าง ดังต่อไปนี้

๑๒.๑ ช่างก่อสร้าง

๑๓. การปฏิบัติตามกฎหมายและระเบียบ

ในระหว่างระยะเวลาการก่อสร้าง ผู้ยื่นข้อเสนอที่ได้รับการคัดเลือกให้เป็นผู้รับจ้างต้องปฏิบัติตามหลักเกณฑ์ที่กฎหมายและระเบียบได้กำหนดไว้โดยเคร่งครัด

๑๔. การประเมินผลการปฏิบัติงานของผู้ประกอบการ

เทศบาลตำบลรัชฎา สามารถนำผลการปฏิบัติงานแล้วเสร็จตามสัญญาของผู้ยื่นข้อเสนอที่ได้รับการคัดเลือกให้ เป็นผู้รับจ้างเพื่อนำมาประเมินผลการปฏิบัติงานของผู้ประกอบการ

ทั้งนี้ หากผู้ยื่นข้อเสนอที่ได้รับการคัดเลือกไม่ผ่านเกณฑ์ที่กำหนดจะถูกระงับการยื่นข้อเสนอหรือทำสัญญากับเทศบาลตำบลรัชฎา ไว้ชั่วคราว



ตารางแสดงวงเงินงบประมาณที่ได้รับจัดสรรและราคากลางในงานจ้างก่อสร้าง

1. ชื่อโครงการ

ประกวดราคาจ้างก่อสร้างโครงการเสริมผิวจราจรด้วยแอสฟัลต์ติกคอนกรีต (ลาดทับ) พร้อมฝาบ่อพัก ค.ส.ล.

ขอเสนอรายทอง หมู่ที่ 3 ด้วยวิธีประกวดราคาอิเล็กทรอนิกส์ (e-bidding) /

2. โครงการเสริมผิวจราจรด้วยแอสฟัลต์ติกคอนกรีต (ลาดทับ) พร้อมฝาบ่อพัก ค.ส.ล. ขอเสนอรายทอง หมู่ที่ 3
หน่วยงานเจ้าของโครงการ เทศบาลตำบลลิษญา / เทศบาลตำบลลิษญา

3. วงเงินงบประมาณที่ได้รับจัดสรร 1,375,000.00 บาท

4. ลักษณะงาน

โดยสังเขป โครงการเสริมผิวจราจรด้วยแอสฟัลต์ติกคอนกรีต (ลาดทับ) พร้อมฝาบ่อพัก ค.ส.ล. ขอเสนอรายทอง หมู่ที่ 3

5. ราคากลางคำนวณ ณ วันที่ ๒๓ พ.ค. ๒๕๖๗ เป็นเงิน 1,380,808.16 บาท

6. ัญชีประมาณการราคากลาง

6.1 แบบสรุปราคากลางงานทางสะพานและท่อเหลี่ยม

7. รายชื่อคณะกรรมการกำหนดราคากลาง

7.1 นิพัธุ์ เจริญการ ประธานกรรมการกำหนดราคากลาง ผู้อำนวยการกองช่าง

7.2 อรทัย ยวงเงิน กรรมการกำหนดราคากลาง นายช่างเขียนแบบชำนาญงาน

7.3 อัศวิน พลคชา กรรมการกำหนดราคากลาง วิศวกรโยธาชำนาญการ

แบบฟอร์มรายงานหรือสรุปราคากลางงานก่อสร้างทาง สะพาน และท่อเหลี่ยม

ชื่อโครงการ/งานก่อสร้าง งบประมาณราคาจ้างก่อสร้างโครงการเสริมผิวจราจรด้วยแอสฟัลต์ติกคอนกรีต (ลาดทับ) พร้อมแบ่งอพัท ค.ส.ล. ขอยื่นทราขายทอง หมู่ที่ 3 ด้วยวิธีประกวดราคาอิเล็กทรอนิกส์ (e-bidding)

หน่วยงานเจ้าของโครงการ/งานก่อสร้าง เทศบาลตำบลวังน้ำเย็น

ลำดับที่ตามสัญญา	รายการงานก่อสร้าง	หน่วย	จำนวน	ราคาต่อหน่วย	ราคาทุน	FN	ราคาต่อหน่วย X FN	ราคากลาง
1	งานเสริมผิวจราจรด้วยแอสฟัลต์ติกคอนกรีต ความกว้างเฉลี่ย 5.00 - 8.50 เมตร หนา 0.05 เมตร ความยาวไม่น้อยกว่า 425.00 เมตร หรือพื้นที่ไม่น้อยกว่า 2,860.00 ตารางเมตร 1.1 งานผิวทาง (SURFACE COURSES) 1.1.1 งานไพรม์โค้ต และแท็คโค้ต (PRIME COAT & TACK COAT) 1.1.1.1 งานสาดแอสฟัลต์แท็คโค้ต (TACK COAT) 1.1.2 งานแอสฟัลต์คอนกรีต (ASPHALT CONCRETE)	ตร.ม.	2,860.000	16.43	46,989.80	1.3848	22.75	65,071.47
2	งานชั้นผิวทางแอสฟัลต์คอนกรีต หนา.....ซม. (ASPHALT CONCRETE WEARING COURSE) 2. งานตีเสนจราจร 2.1 งานเบ็ดเตล็ด (MISCELLANEOUS)	ตร.ม.	2,860.000	305.23	872,957.80	1.3848	422.68	1,208,871.96

นิติบุคคล

20 พฤษภาคม 2567 09:01:09

หน้า 1 จาก 3

แบบฟอร์มรายงานหรือสรุปราคากลางงานก่อสร้างทาง สะพาน และท่อเหลี่ยม

ชื่อโครงการ/งานก่อสร้าง งบประมาณค่าจ้างก่อสร้างโครงการเสริมผิวจราจรด้วยแอสฟัลต์ติกคอนกรีต (ลาดทับ) พร้อมฝาขอบทาง หมู่ที่ 3 ตำบลวิธีประจวบราคาราคาอิเล็กทรอนิกส์ (e-bidding)

หน่วยงานเจ้าของโครงการ/งานก่อสร้าง เทศบาลตำบลศรีงา/เทศบาลตำบลศรีงา

ลำดับที่ตามสัญญา	รายการงานก่อสร้าง	หน่วย	จำนวน	ราคาต่อหน่วย	ราคาทุน	FN	ราคาต่อหน่วย X FN	ราคากลาง
3	2.1.1 งานตีเส้นจราจร (MARKINGS) 2.1.1.1 THERMOPLASTIC PAINT ระดับ 1(YELLOW & WHITE) 2.1.1.2 ตีเส้นหยุดรถ	ตร.ม.	110,250	290.00	31,972.50	1.3848	401.59	44,275.51
4	3. งานเสริมฝาขอบท่อเหลี่ยม 3.1 เสริมฝาขอบท่อ ค.ส.ล. ขนาด 1.24 x 1.24 เมตร 3.1.1 งานฝาขอบท่อ ค.ส.ล. 1 บ่อมี 2 ฝา ขนาด 0.59 x 1.20 x 0.15 เมตร 3.1.1.1 งานเบ็ดเตล็ด (MISCELLANEOUS) 3.1.1.1.1 งานโครงสร้างเบ็ดเตล็ด (MISCELLANEOUS STRUCTURES)	ตร.ม.	750	290.00	217.50	1.3848	401.59	301.19
5	4. งานป้ายประชาสัมพันธ์ ของเทศบาลตำบลศรีงา	บ่อ	9,000	4,434.12	39,907.08	1.3848	6,140.36	55,263.32
6	4.1 ป้ายประชาสัมพันธ์ (ชั่วคราว)	ชุด	1,000	1,528.16	1,528.16	1.3848	2,116.19	2,116.19

นิติฐ เจริญการ

20 พฤษภาคม 2567 09:01:09

แบบฟอร์มรายงานหรือสรุปราคากลางงานก่อสร้างทาง สะพาน และท่อเหลี่ยม

ชื่อโครงการ/งานก่อสร้าง ประเภทราคาจากก่อสร้างโครงการเสริมความแข็งแรงเสถียรภาพคอนกรีต (ลาดทับ) พร้อมแบริ่งค้ำ ค.ส.ล. ขอยื่นเสนอราคาอิเล็กทรอนิกส์ (e-bidding)

หน่วยงานเจ้าของโครงการ/งานก่อสร้าง เทศบาลตำบลศรีฐาน

ลำดับที่ตามสัญญา	รายการงานก่อสร้าง	หน่วย	จำนวน	ราคาต่อหน่วย	ราคาทุน	FN	ราคาต่อหน่วย X FN	ราคากลาง
7	4.2 ป้ายประชาสัมพันธ์ (ป้ายโครงการ)	ชุด	1.000	3,544.57	3,544.57	1.3848	4,908.52	4,908.52
รวมราคากลาง								1,380,808.16

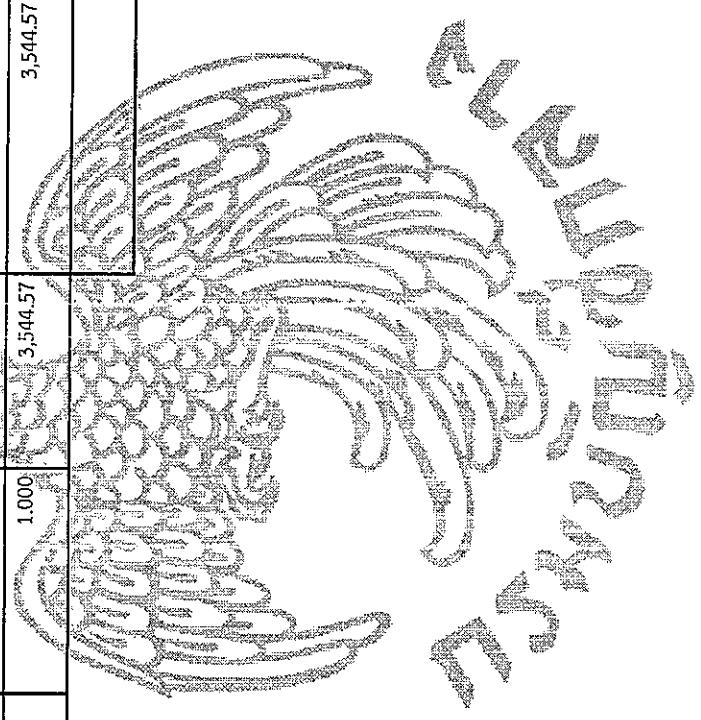

นิติฐ์ เจริญการ

20 พฤษภาคม 2567 09:01:09

แบบฟอร์มรายงานหรือสรุปราคากลางงานก่อสร้างทาง สะพาน และท่อเหลี่ยม

ชื่อโครงการ/งานก่อสร้าง ประกวดราคาจ้างก่อสร้างโครงการเสริมผิวจราจรด้วยแอสฟัลต์ติกคอนกรีต (ลาดทับ) พร้อมฝาบ่อพัก ค.ส.ล. ขอยโนนทรายทอง หมู่ที่ 3 ด้วยวิธีประกวดราคาอิเล็กทรอนิกส์ (e-bidding)

หน่วยงานเจ้าของโครงการ/งานก่อสร้าง เทศบาลตำบลรัษฎา/เทศบาลตำบลรัษฎา

(อรทัย ยวงเงิน)

กรรมการกำหนดราคากลาง

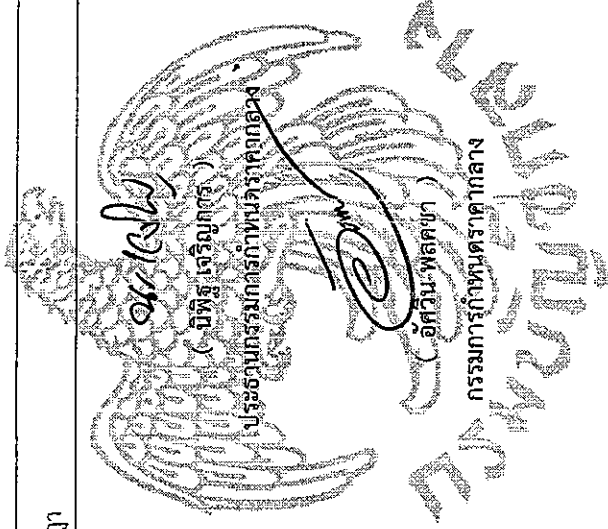

นิติฐ เจริญการ

20 พฤษภาคม 2567



โครงการเสริมวิชาการด้วยเอกสารผลิตดีทีคนกวีต (ลาดับ) พรอมผาบกัก ค.ส.ล.
ชอยโนหนทรายทอง หมูที่ 3

สถานทีกอลสราง : ชอยโนหนทรายทอง หมูที่ 3 ตำบลรัษฎา อำเภอเมือง จังหวัดภูเก็ต

โครงการกอลสราง ประจำบงประมามล พ.ศ.2567

แบบเลขที่ : 017/2567

กลองซาง เทศบาลตำบลรัษฎา



ประเทศไทยมาตรฐาน ท.ส. 2547

โครงการ
เตรียมร่างข้อกำหนดผลิตภัณฑ์คอนกรีต
(เสริมเหล็ก หรือเสริมพลาสติก ค.ส.ล.
เสริมด้วยสารผสม พอลิเมอร์)

สาขาวิศวกรรม
ม.ร.ท. รุ่งโรจน์ อ.เมือง ขอนแก่น

สาขา
ท.ศ.ดร.สุวิมล อภิสิทธิ์
นายสุวิมล อภิสิทธิ์
นายสุวิมล อภิสิทธิ์

ชื่อเรื่อง
พอลิเมอร์ชนิด อีพ็อกซี
ชนิดเสริมพลาสติก คอนกรีต
ชนิดเสริมด้วยสารผสม

ชื่อผู้จัดทำ
นายสุวิมล อภิสิทธิ์

ชื่อผู้ตรวจสอบ
นายสุวิมล อภิสิทธิ์

ชื่อผู้ควบคุม
นายสุวิมล อภิสิทธิ์

ชื่อผู้ตรวจ
นายสุวิมล อภิสิทธิ์

ชื่อผู้พิจารณา
นายสุวิมล อภิสิทธิ์

ชื่อผู้พิจารณา
นายสุวิมล อภิสิทธิ์

ชื่อผู้พิจารณา
นายสุวิมล อภิสิทธิ์

ชื่อผู้พิจารณา
นายสุวิมล อภิสิทธิ์

ชื่อผู้พิจารณา
นายสุวิมล อภิสิทธิ์

ชื่อผู้พิจารณา
นายสุวิมล อภิสิทธิ์

ชื่อผู้พิจารณา
นายสุวิมล อภิสิทธิ์

ชื่อผู้พิจารณา
นายสุวิมล อภิสิทธิ์

ชื่อผู้พิจารณา
นายสุวิมล อภิสิทธิ์

ชื่อผู้พิจารณา
นายสุวิมล อภิสิทธิ์

ชื่อผู้พิจารณา
นายสุวิมล อภิสิทธิ์

ชื่อผู้พิจารณา
นายสุวิมล อภิสิทธิ์

ชื่อผู้พิจารณา
นายสุวิมล อภิสิทธิ์

สารบัญแบบ TITLE		
รหัส DRAWING NO.	รายการ LIST.	แผ่นที่ NO.
01	หน้าปก	01
02	สารบัญแบบ	02
03	แบบร่าง	03
04	ข้อกำหนดเกี่ยวกับการใช้ผลิตภัณฑ์เสริมคอนกรีตเสริมด้วยสารผสมพอลิเมอร์	04
05	แบบร่างรายละเอียด (ใช้ตรวจ) ของทดสอบค่าแรงดึง	05
06	แบบร่างรายละเอียด (ใช้ตรวจ) ของทดสอบค่าแรงอัด	06
07	ผังโครงการ	07
08	รูปตัด A , รูปตัด B	08
09	แบบขยายหน้าตัด ค.ส.ล.	09
10	แบบขยายเส้นแบ่งช่องจราจร , รูปตัดโครงสร้างถนน	10
11	มาตรฐานงานแพคโคท (TACK COAT)	11
12	มาตรฐานงานแพคโคท (TACK COAT) ต่อ	12
<p>หมายเหตุ - ผู้รับจ้างจะต้องจัดทำแบบการทำงาน และกำหนดรายการประเมินค่าดำเนินการตามแบบการทำงาน ตามหนังสือ กรมบัญชีกลาง (ต่าง) ที่ กค (กวก) 04052/ว.24 ลงวันที่ 1 มีนาคม 2558 เรื่องแนวทางปฏิบัติในการจัดจ้างบริษัทรับจ้างตามสัญญาและกำหนดคุณสมบัติของผู้นำเข้าอื่นขอเสนอ</p>		

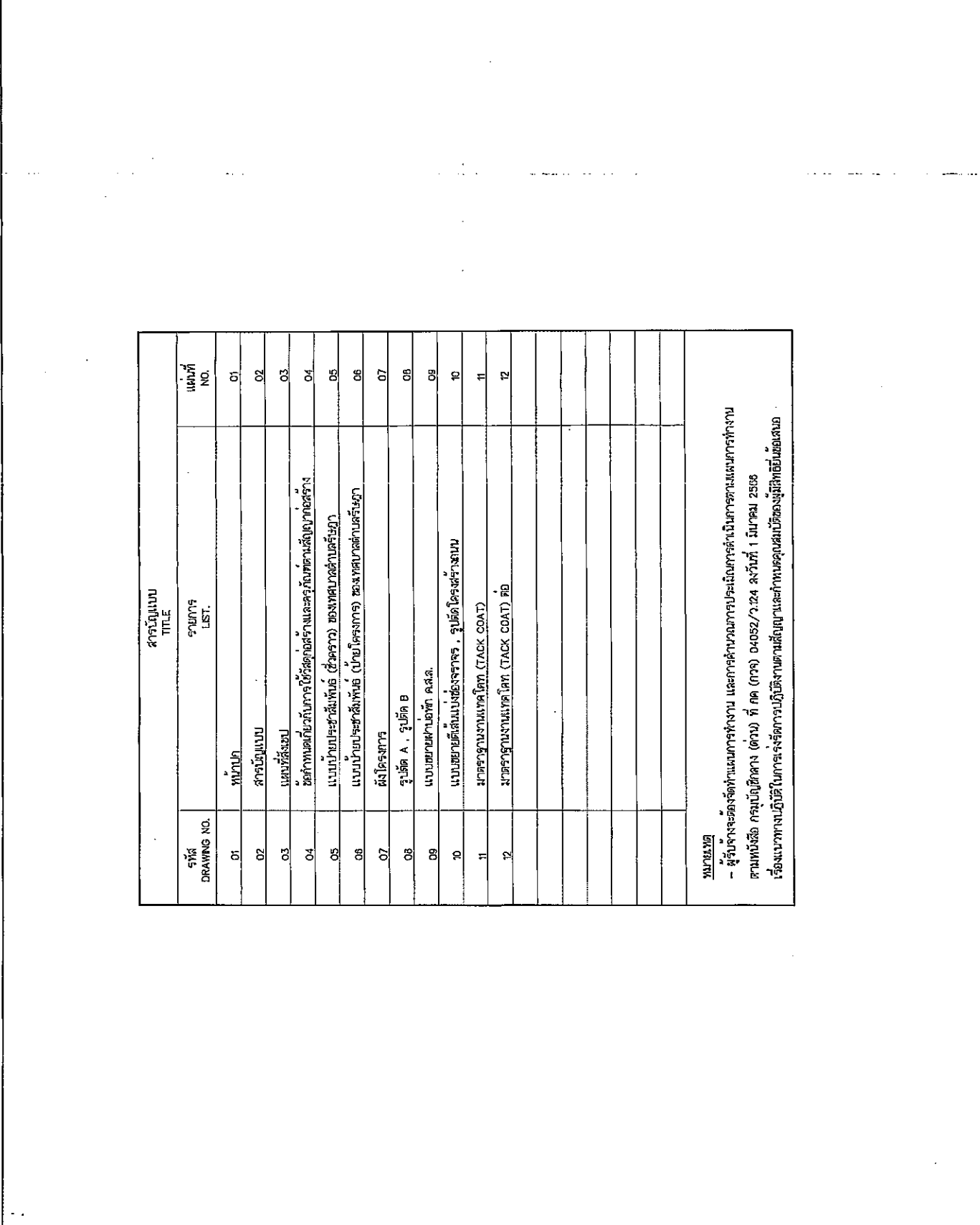

ประเทศไทยมาตรฐาน ท.ส. 2547

โครงการ
เตรียมร่างข้อกำหนดผลิตภัณฑ์คอนกรีต
(เสริมเหล็ก หรือเสริมพลาสติก ค.ส.ล.
เสริมด้วยสารผสม พอลิเมอร์)

สาขาวิศวกรรม
ม.ร.ท. รุ่งโรจน์ อ.เมือง ขอนแก่น

สาขา
ท.ศ.ดร.สุวิมล อภิสิทธิ์
นายสุวิมล อภิสิทธิ์
นายสุวิมล อภิสิทธิ์

ชื่อเรื่อง
พอลิเมอร์ชนิด อีพ็อกซี
ชนิดเสริมพลาสติก คอนกรีต
ชนิดเสริมด้วยสารผสม

ชื่อผู้จัดทำ
นายสุวิมล อภิสิทธิ์

ชื่อผู้ตรวจสอบ
นายสุวิมล อภิสิทธิ์

ชื่อผู้ควบคุม
นายสุวิมล อภิสิทธิ์

ชื่อผู้ตรวจ
นายสุวิมล อภิสิทธิ์

ชื่อผู้พิจารณา
นายสุวิมล อภิสิทธิ์

ชื่อผู้พิจารณา
นายสุวิมล อภิสิทธิ์

ชื่อผู้พิจารณา
นายสุวิมล อภิสิทธิ์

ชื่อผู้พิจารณา
นายสุวิมล อภิสิทธิ์

ชื่อผู้พิจารณา
นายสุวิมล อภิสิทธิ์

ชื่อผู้พิจารณา
นายสุวิมล อภิสิทธิ์

ชื่อผู้พิจารณา
นายสุวิมล อภิสิทธิ์

ชื่อผู้พิจารณา
นายสุวิมล อภิสิทธิ์

ชื่อผู้พิจารณา
นายสุวิมล อภิสิทธิ์

ชื่อผู้พิจารณา
นายสุวิมล อภิสิทธิ์

ชื่อผู้พิจารณา
นายสุวิมล อภิสิทธิ์

ชื่อผู้พิจารณา
นายสุวิมล อภิสิทธิ์

ชื่อผู้พิจารณา
นายสุวิมล อภิสิทธิ์

โครงการเสริมผิวจราจรด้วยแอสฟัลต์ติกคอนกรีต (ลาดทับ) พร้อมฝาขอบพัก ค.ส.ล.

ขอยื่นใหนทราายทอง หมู่ที่ 3

- เสริมผิวจราจรด้วยแอสฟัลต์ติกคอนกรีต ทหนา 0.05 เมตร ความกว้างเฉลี่ย 5.00 - 8.50 เมตร หรือพื้นที่ไม่น้อยกว่า 2,860.00 ตารางเมตร
- ปรับปรุงขอบภาพพัก ค.ส.ล. ขนาด 1.10x1.20 เมตร จำนวน 9 บ่อ

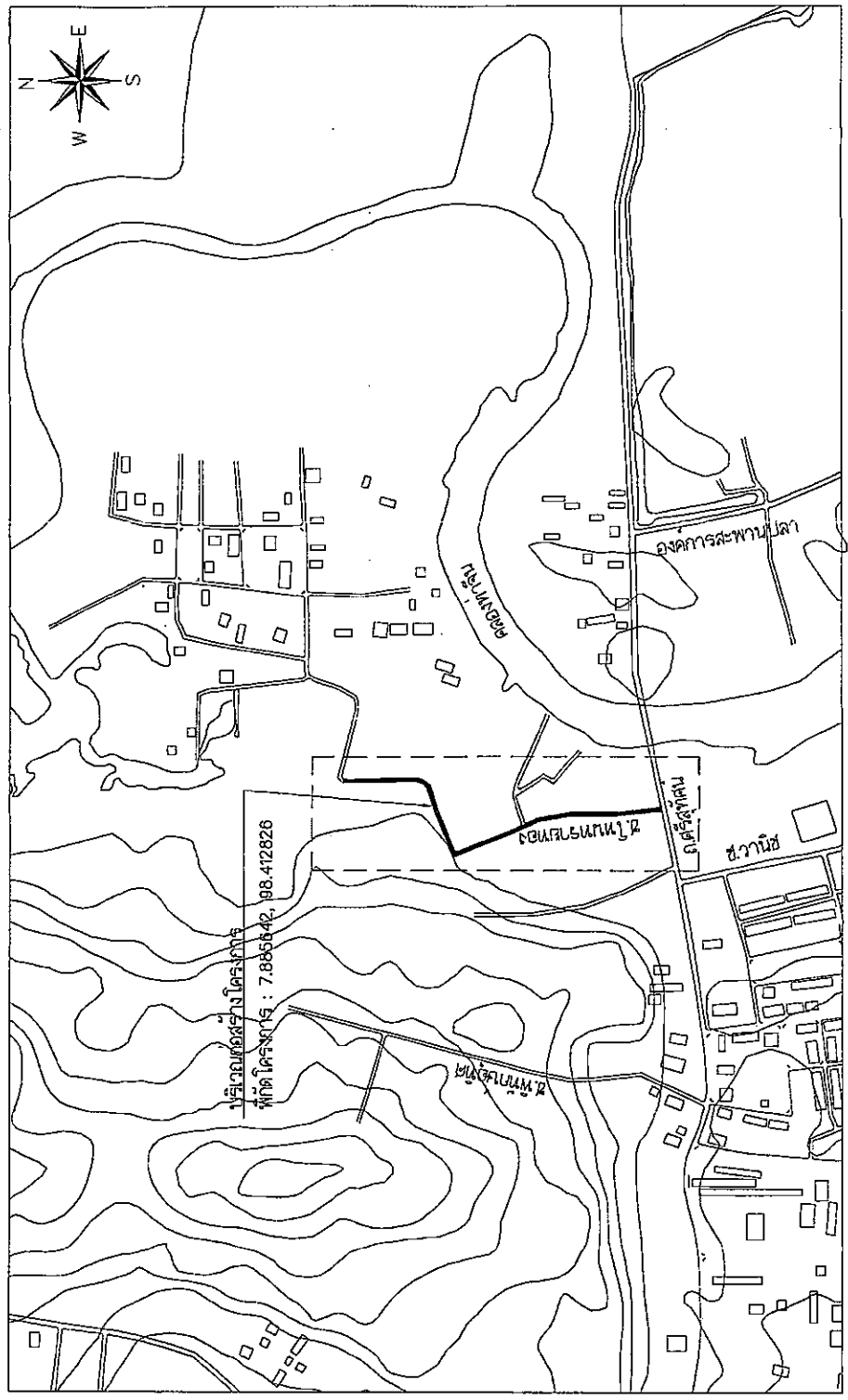

แผนที่สังเขป

	๒๖๔๕๗๘๙๐๑๒๓ ๓.๓. ๒๒๖7 ๒๒๖๘ ๒๒๖๙ ๒๒๗๐ ๒๒๗๑ ๒๒๗๒ ๒๒๗๓ ๒๒๗๔ ๒๒๗๕ ๒๒๗๖ ๒๒๗๗ ๒๒๗๘ ๒๒๗๙ ๒๒๘๐ ๒๒๘๑ ๒๒๘๒ ๒๒๘๓ ๒๒๘๔ ๒๒๘๕ ๒๒๘๖ ๒๒๘๗ ๒๒๘๘ ๒๒๘๙ ๒๒๙๐
	๒๒๙๑ ๒๒๙๒ ๒๒๙๓ ๒๒๙๔ ๒๒๙๕ ๒๒๙๖ ๒๒๙๗ ๒๒๙๘ ๒๒๙๙ ๒๓๐๐ ๒๓๐๑ ๒๓๐๒ ๒๓๐๓ ๒๓๐๔ ๒๓๐๕ ๒๓๐๖ ๒๓๐๗ ๒๓๐๘ ๒๓๐๙ ๒๓๑๐
๒๓๑๑ ๒๓๑๒ ๒๓๑๓ ๒๓๑๔ ๒๓๑๕ ๒๓๑๖ ๒๓๑๗ ๒๓๑๘ ๒๓๑๙ ๒๓๒๐ ๒๓๒๑ ๒๓๒๒ ๒๓๒๓ ๒๓๒๔ ๒๓๒๕ ๒๓๒๖ ๒๓๒๗ ๒๓๒๘ ๒๓๒๙ ๒๓๓๐	
๒๓๓๑ ๒๓๓๒ ๒๓๓๓ ๒๓๓๔ ๒๓๓๕ ๒๓๓๖ ๒๓๓๗ ๒๓๓๘ ๒๓๓๙ ๒๓๔๐ ๒๓๔๑ ๒๓๔๒ ๒๓๔๓ ๒๓๔๔ ๒๓๔๕ ๒๓๔๖ ๒๓๔๗ ๒๓๔๘ ๒๓๔๙ ๒๓๕๐	
๒๓๕๑ ๒๓๕๒ ๒๓๕๓ ๒๓๕๔ ๒๓๕๕ ๒๓๕๖ ๒๓๕๗ ๒๓๕๘ ๒๓๕๙ ๒๓๖๐ ๒๓๖๑ ๒๓๖๒ ๒๓๖๓ ๒๓๖๔ ๒๓๖๕ ๒๓๖๖ ๒๓๖๗ ๒๓๖๘ ๒๓๖๙ ๒๓๗๐	
๒๓๗๑ ๒๓๗๒ ๒๓๗๓ ๒๓๗๔ ๒๓๗๕ ๒๓๗๖ ๒๓๗๗ ๒๓๗๘ ๒๓๗๙ ๒๓๘๐ ๒๓๘๑ ๒๓๘๒ ๒๓๘๓ ๒๓๘๔ ๒๓๘๕ ๒๓๘๖ ๒๓๘๗ ๒๓๘๘ ๒๓๘๙ ๒๓๙๐	
๒๓๙๑ ๒๓๙๒ ๒๓๙๓ ๒๓๙๔ ๒๓๙๕ ๒๓๙๖ ๒๓๙๗ ๒๓๙๘ ๒๓๙๙ ๒๔๐๐ ๒๔๐๑ ๒๔๐๒ ๒๔๐๓ ๒๔๐๔ ๒๔๐๕ ๒๔๐๖ ๒๔๐๗ ๒๔๐๘ ๒๔๐๙ ๒๔๑๐	
๒๔๑๑ ๒๔๑๒ ๒๔๑๓ ๒๔๑๔ ๒๔๑๕ ๒๔๑๖ ๒๔๑๗ ๒๔๑๘ ๒๔๑๙ ๒๔๒๐ ๒๔๒๑ ๒๔๒๒ ๒๔๒๓ ๒๔๒๔ ๒๔๒๕ ๒๔๒๖ ๒๔๒๗ ๒๔๒๘ ๒๔๒๙ ๒๔๓๐	
๒๔๓๑ ๒๔๓๒ ๒๔๓๓ ๒๔๓๔ ๒๔๓๕ ๒๔๓๖ ๒๔๓๗ ๒๔๓๘ ๒๔๓๙ ๒๔๔๐ ๒๔๔๑ ๒๔๔๒ ๒๔๔๓ ๒๔๔๔ ๒๔๔๕ ๒๔๔๖ ๒๔๔๗ ๒๔๔๘ ๒๔๔๙ ๒๔๕๐	
๒๔๕๑ ๒๔๕๒ ๒๔๕๓ ๒๔๕๔ ๒๔๕๕ ๒๔๕๖ ๒๔๕๗ ๒๔๕๘ ๒๔๕๙ ๒๔๖๐ ๒๔๖๑ ๒๔๖๒ ๒๔๖๓ ๒๔๖๔ ๒๔๖๕ ๒๔๖๖ ๒๔๖๗ ๒๔๖๘ ๒๔๖๙ ๒๔๗๐	
๒๔๗๑ ๒๔๗๒ ๒๔๗๓ ๒๔๗๔ ๒๔๗๕ ๒๔๗๖ ๒๔๗๗ ๒๔๗๘ ๒๔๗๙ ๒๔๘๐ ๒๔๘๑ ๒๔๘๒ ๒๔๘๓ ๒๔๘๔ ๒๔๘๕ ๒๔๘๖ ๒๔๘๗ ๒๔๘๘ ๒๔๘๙ ๒๔๙๐	
๒๔๙๑ ๒๔๙๒ ๒๔๙๓ ๒๔๙๔ ๒๔๙๕ ๒๔๙๖ ๒๔๙๗ ๒๔๙๘ ๒๔๙๙ ๒๕๐๐ ๒๕๐๑ ๒๕๐๒ ๒๕๐๓ ๒๕๐๔ ๒๕๐๕ ๒๕๐๖ ๒๕๐๗ ๒๕๐๘ ๒๕๐๙ ๒๕๑๐	



กรมส่งเสริมการค้าระหว่างประเทศ
กระทรวงพาณิชย์

โครงการ
ส่งเสริมการค้าระหว่างประเทศ
และส่งเสริมการค้าระหว่างประเทศ
และส่งเสริมการค้าระหว่างประเทศ

สถานที่ตั้ง
นางสาว...
นางสาว...
นางสาว...

นางสาว...
นางสาว...
นางสาว...

นางสาว...
นางสาว...
นางสาว...

นางสาว...
นางสาว...
นางสาว...

นางสาว...
นางสาว...
นางสาว...

นางสาว...
นางสาว...
นางสาว...

นางสาว...
นางสาว...
นางสาว...

นางสาว...
นางสาว...
นางสาว...

นางสาว...
นางสาว...
นางสาว...

นางสาว...
นางสาว...
นางสาว...

นางสาว...
นางสาว...
นางสาว...

นางสาว...
นางสาว...
นางสาว...

นางสาว...
นางสาว...
นางสาว...

นางสาว...
นางสาว...
นางสาว...

นางสาว...
นางสาว...
นางสาว...

นางสาว...
นางสาว...
นางสาว...

นางสาว...
นางสาว...
นางสาว...

นางสาว...
นางสาว...
นางสาว...

ภาคผนวก 2

ตารางจัดทำแผนการใช้พื้นที่ใช้สอยในโครงการ
โครงการ.....

รายการข้อมูลเบื้องต้นที่ใช้ในโครงการ
แผนการใช้พื้นที่ใช้สอยในโครงการ

ลำดับ	ชื่อ	พื้นที่	พื้นที่ใช้สอย	พื้นที่ว่าง	พื้นที่ว่าง	พื้นที่ว่าง	พื้นที่ว่าง
1							
2							
3							
4							
5							
รวม							
รวม							

รฟ..... (ใช้ต่อหน้าหน้า)

หมายเหตุ

รายละเอียดพื้นที่ใช้สอยโครงการจัดทำแผนการใช้พื้นที่ใช้สอยในโครงการ เป็นไปตามที่แจ้งไว้ในโครงการ
และรายละเอียดพื้นที่ใช้สอยโครงการที่จัดทำตามหนังสือ ที่ กค(กจจ) 0405.2/ว452 ลง 17 กันยายน 2562 (ว452)
และกรณีที่มีข้อสงสัยหรือข้อขัดแย้งใดๆ กรุณาติดต่อเจ้าหน้าที่โครงการดำเนินการแก้ไขการเตรียมพื้นที่
ที่พื้นที่หนังสือ ว452

ภาคผนวก 3

ตารางจัดทำแผนการใช้พื้นที่ใช้สอยในโครงการ
โครงการ.....

รายการข้อมูลเบื้องต้นที่ใช้ในโครงการ
แผนการใช้พื้นที่ใช้สอยในโครงการ

ลำดับ	ชื่อ	พื้นที่	พื้นที่ใช้สอย	พื้นที่ว่าง	พื้นที่ว่าง	พื้นที่ว่าง	พื้นที่ว่าง
1							
2							
3							
4							
รวม							
รวม							

รฟ..... (ใช้ต่อหน้าหน้า)

ข้อกำหนดเกี่ยวกับวิธีการใช้พื้นที่ใช้สอยและดูแลรักษาพื้นที่ใช้สอย
เพื่อส่งเสริมการค้าระหว่างประเทศ

1. ผู้รับจ้างต้องปฏิบัติตามข้อกำหนดหรือข้อกำหนดที่เป็นส่วนหนึ่งของงานก่อสร้าง(ถ้ามี) ตามโครงการก่อสร้างนี้ โดยต้อง
เป็นวิธีก่อสร้างหรือข้อกำหนดที่เป็นผลิตภัณฑ์ที่ผลิตภายในประเทศไทย ไม่ยกเว้นกรณี 60 ของมาตรฐานก่อสร้าง
ที่ใช้ในโครงการก่อสร้างนี้ ทั้งนี้หากงานก่อสร้างที่มีข้อกำหนดที่เป็นผลิตภัณฑ์ จะต้องใช้วัสดุก่อสร้างที่เป็นผลิตภัณฑ์
เป็นสินค้าผลิตภายในประเทศไทย ไม่ยกเว้นกรณี 90 ของปริมาณเหล็กที่ใช้ตามสัญญาก่อสร้างนี้

2. ผู้รับจ้างต้องส่งมอบแผนการใช้วัสดุก่อสร้างและครุภัณฑ์ที่เป็นผลิตภัณฑ์ที่ผลิตภายในประเทศไทยตามสัญญาจ้าง
ก่อสร้างนี้ ตามเอกสาร ภาคผนวก 2 และ ภาคผนวก 3 ภาค ผนวก 3 เฉพาะกรณีที่เป็นงานก่อสร้างที่มีวัสดุ
ก่อสร้างที่เป็นเหล็ก) ให้ผู้รับจ้าง ตามระยะเวลาที่กำหนดในสัญญาจ้าง(ถ้ามี) แต่ต้องไม่เกินกว่า 30 วัน
หลังจากงานในสัญญาจ้างก่อสร้าง หากผู้รับจ้างไม่ส่งมอบแผนตามเวลาที่กำหนด ถือว่าผู้รับจ้างผิดสัญญา
ผู้รับจ้างมีสิทธิ์ยกเลิกสัญญาได้

และมีการใช้วัสดุก่อสร้างที่ผู้รับจ้างส่งมอบ สามารถปรับเปลี่ยนได้ตามความจำเป็น เพื่อให้ ผู้รับจ้างสามารถ
การใช้วัสดุก่อสร้างที่ผู้รับจ้างส่งมอบในประเทศไทย ไม่ยกเว้นกรณี 60 ทั้งนี้ผู้รับจ้างต้องแจ้งการ
ปรับแผนให้ผู้รับจ้างก่อสร้างทราบก่อนดำเนินการก่อสร้าง ก่อสร้าง ตามแผนที่แนบมาในสัญญาจ้าง
อย่างน้อย 7 วัน ทั้งนี้ต้องก่อนการส่งมอบงานแต่ละงวด

3. ผู้รับจ้างต้องแสดงหลักฐานเพื่อประกอบการพิจารณาว่าผู้รับจ้างก่อสร้างหรือครุภัณฑ์ที่เป็นผลิตภัณฑ์ที่ผลิตภายใน
ประเทศไทย อย่างใดอย่างหนึ่งแล้วแต่กรณีแล้วแต่ผู้รับจ้างแจ้งเมื่อผู้รับจ้างแจ้งขอ เพื่อประกอบการตรวจสอบของผู้รับจ้าง
ว่าผู้รับจ้างก่อสร้าง/ครุภัณฑ์ที่ผู้รับจ้างนำมาใช้เป็นผลิตภัณฑ์ที่ผลิตในประเทศไทยหรือไม่ ดังนี้

- 1) สำเนาใบรับรองสินค้าที่ผลิตในประเทศไทย Made in Thailand (MIT) ที่ออกโดย สภาอุตสาหกรรมแห่งประเทศไทย
- 2) ฉลากสินค้า ที่แสดงว่าเป็นสินค้าที่ผลิตในประเทศไทย
- 3) หลักฐานแหล่งที่ตั้งของแหล่งผลิต ที่สามารถแสดงได้ว่าเป็นผู้รับจ้างก่อสร้างที่ผลิตสินค้าในประเทศไทย เช่นตำแหน่ง
ที่ตั้งโรงงาน ทัศนภาพ เป็นต้น เป็นต้น

แบบแปลนอาคาร (แปลโครงการ) ของเทศบาลตำบลศรีษะภู

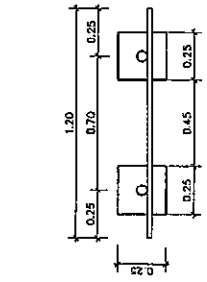

แปลน

ขนาดส่วน 1:25

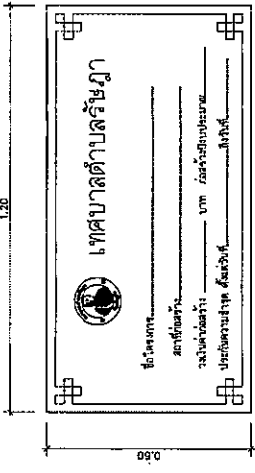

แบบขยายป้าย

ขนาดส่วน 1:25

รายการประกอบแบบ

- เสา, โครงป้ายหลังคา ใช้น้ำส้ม
- ตัวหนังสืออาคารศรีษะภู, พื้นคานาอร์ซีเมนต์
- ขนำดตัวหนังสือบนคานาคอนกรีตความหนา 10 ซม. ขอบความตามแบบกำหนด
- แผ่นเหล็ก ขนาดกว้าง 0.60 เมตร ยาว 1.20 เมตร

หมายเหตุ

- จุดก่อสร้างกำหนดความความหนาของคานาอร์ซีเมนต์ในคานาอร์ซีเมนต์ตามแบบโดยชัดเจน
- กอนาอร์ซีเมนต์ให้ทำลึกลงไปไม่น้อยกว่า 2 ครั้ง
- รายละเอียดของคานาอร์ซีเมนต์ให้ดูในแบบแปลน
- จุดติดตั้งแบบป้ายให้ผู้รับจ้างติดตั้งแบบป้ายไว้ บริเวณพื้นที่ก่อสร้าง (จะระบุภายหลัง) จำนวน 1 ป้าย
- วัสดุที่ใช้ทำคานาอร์ซีเมนต์ให้ใช้แผ่นเหล็กชนิด ทน 12 มิลลิเมตร ขนาดกว้างไม่น้อยกว่า 0.80 เมตร ยาวไม่น้อยกว่า 1.20 เมตร
- *** การติดตั้งป้ายอาคารก่อสร้างแล้วเสร็จ ***
- ติดตั้งให้แล้วเสร็จภายในวันส่งมอบงาน จบสุดท้าย

<p>เทศบาลตำบลศรีษะภู พ.ศ. 2567</p>	
1. นายอำเภอศรีษะภู นายอำเภอศรีษะภู	2. นายกเทศมนตรีตำบลศรีษะภู นายอำเภอศรีษะภู
3. นายช่างเทคนิค นายอำเภอศรีษะภู	4. นายช่างเทคนิค นายอำเภอศรีษะภู
5. นายช่างเทคนิค นายอำเภอศรีษะภู	6. นายช่างเทคนิค นายอำเภอศรีษะภู
7. นายช่างเทคนิค นายอำเภอศรีษะภู	8. นายช่างเทคนิค นายอำเภอศรีษะภู
9. นายช่างเทคนิค นายอำเภอศรีษะภู	10. นายช่างเทคนิค นายอำเภอศรีษะภู
11. นายช่างเทคนิค นายอำเภอศรีษะภู	12. นายช่างเทคนิค นายอำเภอศรีษะภู
13. นายช่างเทคนิค นายอำเภอศรีษะภู	14. นายช่างเทคนิค นายอำเภอศรีษะภู
15. นายช่างเทคนิค นายอำเภอศรีษะภู	16. นายช่างเทคนิค นายอำเภอศรีษะภู

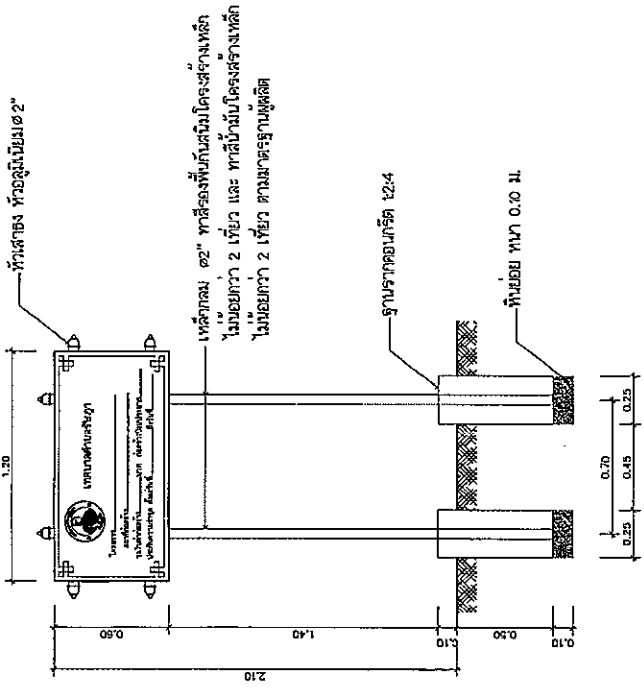

รูปด้านหน้า

ขนาดส่วน 1:25

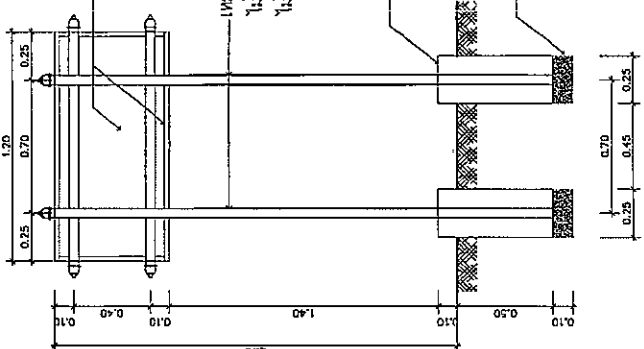

แบบขยายโครงสร้าง

ขนาดส่วน 1:25

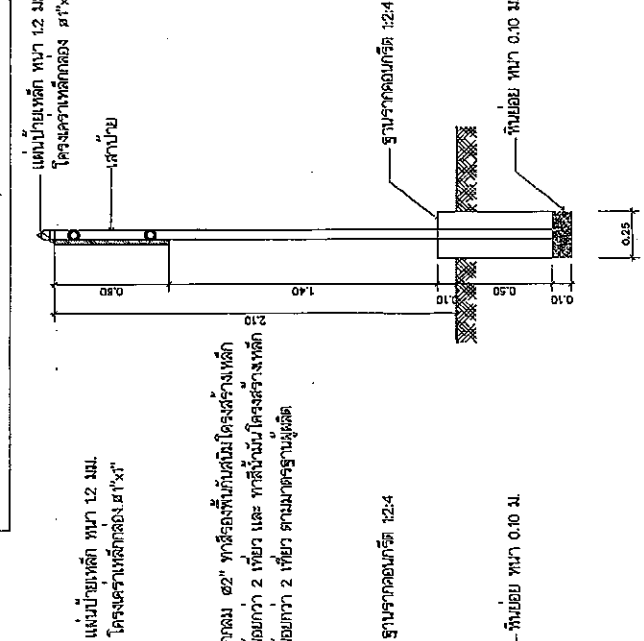

รูปด้านข้าง

ขนาดส่วน 1:25



กรุงเทพมหานคร กรมโยธาธิการและผังเมือง
 กรุงเทพมหานคร กรมโยธาธิการและผังเมือง
 กรุงเทพมหานคร กรมโยธาธิการและผังเมือง

นายสุวิทย์ วิบูลย์ธรรม
 นายสุวิทย์ วิบูลย์ธรรม
 นายสุวิทย์ วิบูลย์ธรรม

นายสุวิทย์ วิบูลย์ธรรม
 นายสุวิทย์ วิบูลย์ธรรม
 นายสุวิทย์ วิบูลย์ธรรม

นายสุวิทย์ วิบูลย์ธรรม
 นายสุวิทย์ วิบูลย์ธรรม
 นายสุวิทย์ วิบูลย์ธรรม

นายสุวิทย์ วิบูลย์ธรรม
 นายสุวิทย์ วิบูลย์ธรรม
 นายสุวิทย์ วิบูลย์ธรรม

นายสุวิทย์ วิบูลย์ธรรม
 นายสุวิทย์ วิบูลย์ธรรม
 นายสุวิทย์ วิบูลย์ธรรม

นายสุวิทย์ วิบูลย์ธรรม
 นายสุวิทย์ วิบูลย์ธรรม
 นายสุวิทย์ วิบูลย์ธรรม

นายสุวิทย์ วิบูลย์ธรรม
 นายสุวิทย์ วิบูลย์ธรรม
 นายสุวิทย์ วิบูลย์ธรรม

นายสุวิทย์ วิบูลย์ธรรม
 นายสุวิทย์ วิบูลย์ธรรม
 นายสุวิทย์ วิบูลย์ธรรม

นายสุวิทย์ วิบูลย์ธรรม
 นายสุวิทย์ วิบูลย์ธรรม
 นายสุวิทย์ วิบูลย์ธรรม

นายสุวิทย์ วิบูลย์ธรรม
 นายสุวิทย์ วิบูลย์ธรรม
 นายสุวิทย์ วิบูลย์ธรรม

①	รายละเอียดประกอบแบบ - งานเสริมผิวจราจรแอสฟัลต์ค็อคคอนกรีต ทหนา 0.05 เมตร STA. 0+000 m. - STA. 0+425 m.
②	- งานปรับปรุงผิวจราจร ผาบอพัก ค.ส.ล. ขนาด 1.10x1.20 เมตร จำนวน 9 บ่อ - งานเสริมผิวจราจรแอสฟัลต์ค็อคคอนกรีต (ลาดทับ) ทหนา 0.05 เมตร กว้างเฉลี่ย 5.00 - 8.50 เมตร ยาว ไม่น้อยกว่า 425.00 เมตร หรือพื้นที่ไม่น้อยกว่า 2,860.00 ตารางเมตร

รายละเอียดงานก่อสร้าง

- ขนาดและพื้นที่งานก่อสร้าง สามารถรับแก้ไขได้ตามสภาพที่บังงานจริง
- ขณะดำเนินการก่อสร้าง ผู้รับจ้างจะต้องแจ้งรายการให้รถสามารถสัญจรได้โดยสะดวก และดำเนินการติดตั้งป้ายเตือน ป้ายบอกชั่วคราว รวมถึงติดตั้งไฟฟ้าเพื่อออกทางในเวลากลางคืน หากเกิดอุบัติเหตุในพื้นที่ก่อสร้าง ให้ถือว่าเป็นความรับผิดชอบของผู้รับจ้าง
- TACK COAT ลงผิวจราจรเดิมพื้นที่ไม่น้อยกว่า 2,860.00 ตารางเมตร
- เสริมผิวจราจรด้วยแอสฟัลต์ค็อคคอนกรีต ทหนา 5 เซนติเมตร ความกว้างเฉลี่ย 5.00 - 8.50 เมตร ความยาว ไม่น้อยกว่า 425.00 เมตร หรือพื้นที่ไม่น้อยกว่า 2,860.00 ตารางเมตร

หมายเหตุ :

- ขณะดำเนินการก่อสร้าง ผู้รับจ้างจะต้องแจ้งรายการให้รถสามารถสัญจรได้โดยสะดวก และดำเนินการติดตั้งป้ายเตือน ป้ายบอกชั่วคราว รวมถึงติดตั้งไฟฟ้าเพื่อออกทางในเวลากลางคืน หากเกิดอุบัติเหตุในพื้นที่ก่อสร้าง ให้ถือว่าเป็นความรับผิดชอบของผู้รับจ้าง
- *** ขนาดและพื้นที่งานก่อสร้าง สามารถปรับเปลี่ยนแก้ไขได้ตามสภาพที่บังงานจริง***
- ขณะดำเนินการก่อสร้าง ผู้รับจ้างจะต้องแจ้งรายการให้รถสามารถสัญจรได้โดยสะดวก และดำเนินการติดตั้งป้ายเตือน ป้ายบอกชั่วคราว รวมถึงติดตั้งไฟฟ้าเพื่อออกทางในเวลากลางคืน หากเกิดอุบัติเหตุในพื้นที่ก่อสร้าง ให้ถือว่าเป็นความรับผิดชอบของผู้รับจ้าง
- *** ขนาดและพื้นที่งานก่อสร้าง สามารถปรับเปลี่ยนแก้ไขได้ตามสภาพที่บังงานจริง***

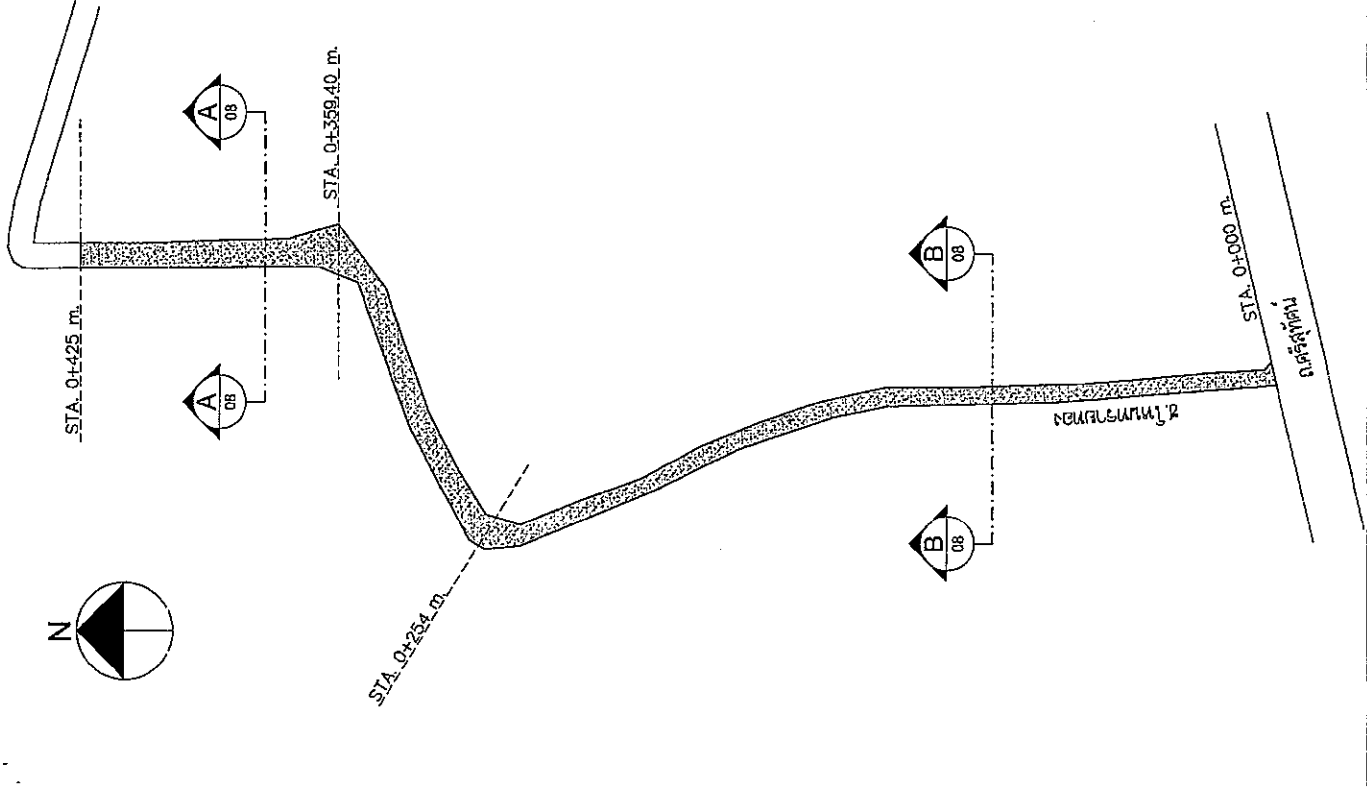

ผังโครงการ

มาตราส่วน 1:1500

วันที่ : 11/2020
 07
 12
 12
 12



ประเทศไทย พ.ศ. 2567
 10/01/2567
 กรมการเกษตรและป่าไม้
 กรมการเกษตรและป่าไม้
 กรมการเกษตรและป่าไม้

นายแพทย์
 นายแพทย์
 นายแพทย์
 นายแพทย์

นายแพทย์
 นายแพทย์
 นายแพทย์
 นายแพทย์

นายแพทย์
 นายแพทย์
 นายแพทย์
 นายแพทย์

นายแพทย์
 นายแพทย์
 นายแพทย์
 นายแพทย์

นายแพทย์
 นายแพทย์
 นายแพทย์
 นายแพทย์

นายแพทย์
 นายแพทย์
 นายแพทย์
 นายแพทย์

นายแพทย์
 นายแพทย์
 นายแพทย์
 นายแพทย์

นายแพทย์
 นายแพทย์
 นายแพทย์
 นายแพทย์

นายแพทย์
 นายแพทย์
 นายแพทย์
 นายแพทย์

นายแพทย์
 นายแพทย์
 นายแพทย์
 นายแพทย์

นายแพทย์
 นายแพทย์
 นายแพทย์
 นายแพทย์

นายแพทย์
 นายแพทย์
 นายแพทย์
 นายแพทย์

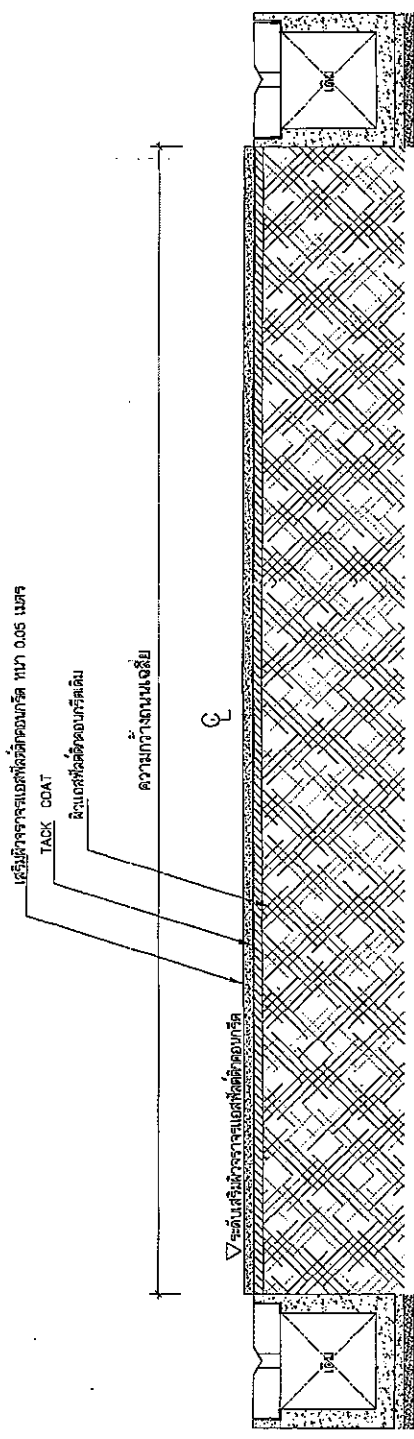

รูปตัด A
 มาตรฐาน 1:25

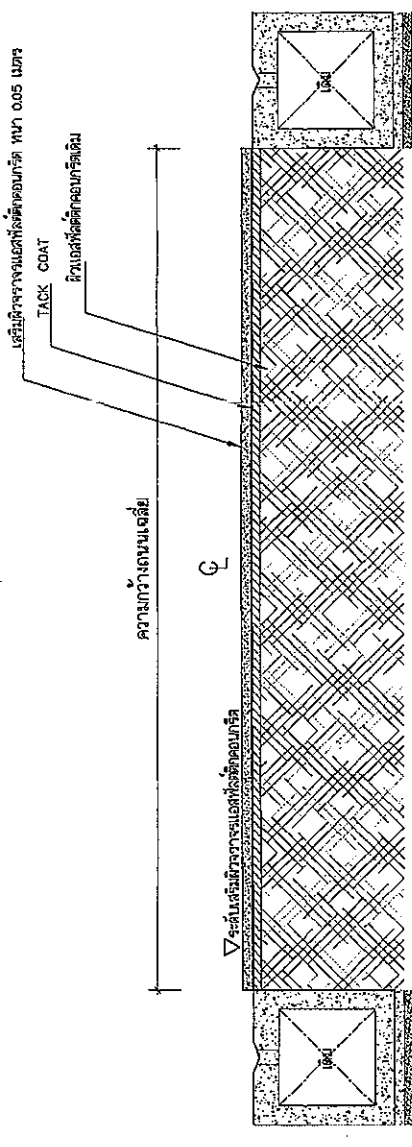

รูปตัด B
 มาตรฐาน 1:25



กระทรวงสาธารณสุข พ.ศ. 2557

กรมการแพทย์
ศูนย์วิจัยและพัฒนาผลิตภัณฑ์ทางการแพทย์
(ศูนย์วิจัยและพัฒนาผลิตภัณฑ์ทางการแพทย์
ศูนย์วิจัยและพัฒนาผลิตภัณฑ์ทางการแพทย์ 3)

นายแพทย์
นายแพทย์สาธารณสุขจังหวัด
นายแพทย์สาธารณสุขจังหวัด

นายแพทย์
นายแพทย์สาธารณสุขจังหวัด
นายแพทย์สาธารณสุขจังหวัด

นายแพทย์
นายแพทย์สาธารณสุขจังหวัด
นายแพทย์สาธารณสุขจังหวัด

นายแพทย์
นายแพทย์สาธารณสุขจังหวัด
นายแพทย์สาธารณสุขจังหวัด

นายแพทย์
นายแพทย์สาธารณสุขจังหวัด
นายแพทย์สาธารณสุขจังหวัด

นายแพทย์
นายแพทย์สาธารณสุขจังหวัด
นายแพทย์สาธารณสุขจังหวัด

นายแพทย์
นายแพทย์สาธารณสุขจังหวัด
นายแพทย์สาธารณสุขจังหวัด

นายแพทย์
นายแพทย์สาธารณสุขจังหวัด
นายแพทย์สาธารณสุขจังหวัด

นายแพทย์
นายแพทย์สาธารณสุขจังหวัด
นายแพทย์สาธารณสุขจังหวัด

นายแพทย์
นายแพทย์สาธารณสุขจังหวัด
นายแพทย์สาธารณสุขจังหวัด

นายแพทย์
นายแพทย์สาธารณสุขจังหวัด
นายแพทย์สาธารณสุขจังหวัด

นายแพทย์
นายแพทย์สาธารณสุขจังหวัด
นายแพทย์สาธารณสุขจังหวัด

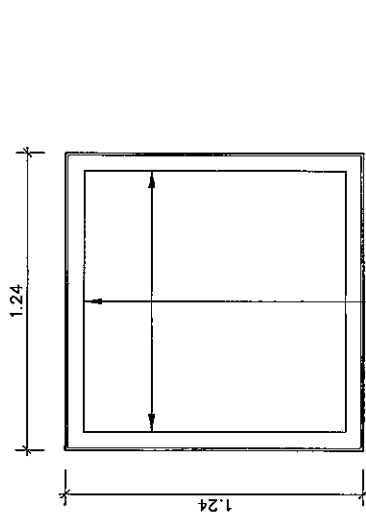
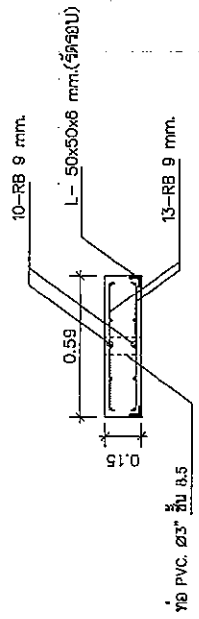
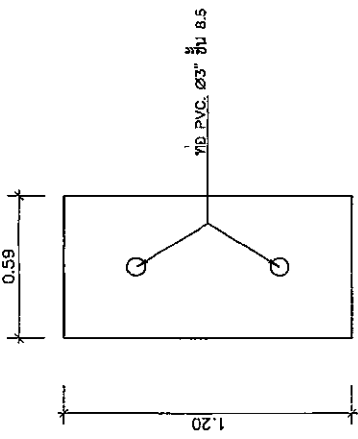

หรือหน้าพัก จำนวน 9 ใบ

ขยายภาพอาร์ท คอลิด.

มาตราส่วน 1:20



ประจำกองช่างหนว พ.ศ. 2537

วิชาทาง
เครื่องจักรกลและเครื่องกล
(สาขาวิชา วิชาช่างกล อ.ค.ค.)
ชั้นปีที่ 3

สาขาวิชาช่าง

ม.ร.ค. วิชา ๑. ๑. ๑. ๑. ๑.

ผู้ร่าง

ว่าที่ร้อยตรีศักดิ์ อดิษฐ์
งานช่างโยธา

เขียน

นายสุวิวัฒน์ มีสิน
ผู้ช่วยช่างโยธา

ออกแบบสถาปัตย์

ออกแบบโครงสร้าง

ออกแบบโครงสร้าง

นายสุวิวัฒน์ มีสิน
ผู้ช่วยช่างโยธา

นายสุวิวัฒน์ มีสิน
ผู้ช่วยช่างโยธา

นายสุวิวัฒน์ มีสิน
ผู้ช่วยช่างโยธา

นายสุวิวัฒน์ มีสิน
ผู้ช่วยช่างโยธา

นายสุวิวัฒน์ มีสิน
ผู้ช่วยช่างโยธา

นายสุวิวัฒน์ มีสิน
ผู้ช่วยช่างโยธา

นายสุวิวัฒน์ มีสิน
ผู้ช่วยช่างโยธา

นายสุวิวัฒน์ มีสิน
ผู้ช่วยช่างโยธา

นายสุวิวัฒน์ มีสิน
ผู้ช่วยช่างโยธา

นายสุวิวัฒน์ มีสิน
ผู้ช่วยช่างโยธา

นายสุวิวัฒน์ มีสิน
ผู้ช่วยช่างโยธา

นายสุวิวัฒน์ มีสิน
ผู้ช่วยช่างโยธา

นายสุวิวัฒน์ มีสิน
ผู้ช่วยช่างโยธา

นายสุวิวัฒน์ มีสิน
ผู้ช่วยช่างโยธา

นายสุวิวัฒน์ มีสิน
ผู้ช่วยช่างโยธา

นายสุวิวัฒน์ มีสิน
ผู้ช่วยช่างโยธา

เสริมผิวจราจรแอสฟัลต์ติกคอนกรีต หน้า 0.05 เมตร

TACK COAT

ผิวจราจรแอสฟัลต์ติกคอนกรีตเดิม

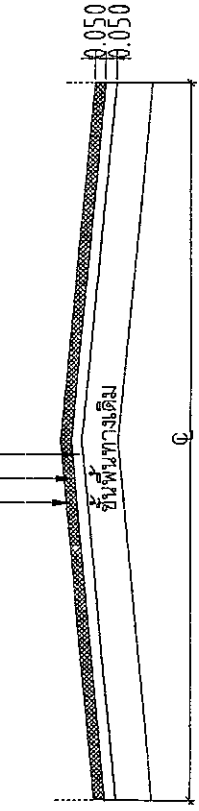

รูปตัด โคร่งสร้างทาง
NOT TO SCALE

ตีเส้นจราจรสีขาวด้วยสีเทออร์โมพลาสติก กว้าง 0.15 ม.

0.15

ผิวจราจร

0.15

ตีเส้นจราจรสีเหลืองด้วยสีเทออร์โมพลาสติก กว้าง 0.15 ม.

ผิวจราจร

0.15

ตีเส้นจราจรสีขาวด้วยสีเทออร์โมพลาสติก กว้าง 0.15 ม.

เส้นหยุดรถกว้าง 0.30 ม. (เส้นทึบ)

0.15

ตีเส้นจราจรสีขาวด้วยสีเทออร์โมพลาสติก กว้าง 0.15 ม.

แบบขยายตีเส้นแบ่งช่องจราจร

ตีเส้นจราจรสีขาวด้วยสีเทออร์โมพลาสติก กว้าง 0.15 ม.

ขยายตีเส้นจราจรทางแยก

มาตรฐานงานแทคโคท (TACK COAT)

1. ขอบข่าย

งาน แทคโคท (Tack Coat) หมายถึง การลาดยางแอสฟัลต์ชนิดเหลว (Liquid Asphalt) บนผิวถนนหินถมชนิดกึ่งหินถม และบนผิวทางเดิมชนิดแอสฟัลต์คอกกริต ตามชนิด เกรด อุณหภูมิ ปริมาณ เครื่องจักร และเครื่องมื่อ ที่กำหนดให้เพื่อทำหน้าที่ยึดหรือเชื่อมผิวข้าง หรือชั้นพื้นทางชนิดแอสฟัลต์คอกกริตที่กำลังจะก่อสร้างใหม่

2. วิธีวัด

- วัสดุที่ใช้แทคโคท ต้องเป็นวัสดุยางแอสฟัลต์ชนิดเหลวที่มีคุณสมบัติตามมาตรฐานของวัสดุยางแอสฟัลต์ ต่อไปนี้
 - 2.1 วัสดุยางคัทแบด แอสฟัลต์ ชนิดเบร็ว (Rapid Curing Cut - Back Asphalt) ซึ่งได้แก่ RC-70, RC-250
 - 2.2 วัสดุยาง แคตไอออนิก แอสฟัลต์ชนิดกึ่งหินถม (Cationic Asphalt Emulsion) ซึ่งได้แก่ RS-2K วัสดุชนิด 2.1 และ 2.2 ดังกล่าว ต้องได้ผ่านการทดสอบคุณสมบัติและรับรองให้ใช้ได้แล้ว
 - 2.3 อุณหภูมิของวัสดุยางแอสฟัลต์ชนิดดังกล่าวที่ใช้สำหรับแทคโคท ให้เป็นไปตามที่กำหนด ดังนี้

ชนิดของยาง	อุณหภูมิที่ใช้วัด	
	°C	°F
RC - 70	50 - 100	120 - 215
RC - 250	80 - 110	180 - 235
RS - 2K	ไม่ต้องการยอมรับใช้อุณหภูมิปกติ	

2.4 ข้อควรปฏิบัติตามเกี่ยวกับวัสดุยาง Cationic Asphalt Emulsion

- 2.4.1 ในกรณีที่ผสมยางแอสฟัลต์กับน้ำจากคว้านตามอัตราที่กำหนดให้เรียบร้อยแล้วให้นำไปใช้งานให้หมด ห้ามเหลือยางแอสฟัลต์ชนิดแคตตัว จะนำมาใช้ก็ไม่ได้
- 2.4.2 ข้อควรปฏิบัติอื่น นอกเหนือจากข้อ 2.4.1 ให้ปฏิบัติตามข้อควรปฏิบัติเกี่ยวกับยาง Cationic Asphalt Emulsion ในเรื่องโปรแกรม (Prime Coat) ทุกประการ
- 2.4.3 ปริมาณยางแอสฟัลต์ที่ใช้สำหรับแทคโคทให้ใช้ตามที่กำหนด ดังนี้
 - 2.4.3.1 กรณีที่ใช้วัสดุชนิดกึ่งหินถม เป็นโปรแกรมให้ ใช้ RC-70 ในอัตรา 0.1-0.3 ลิตรต่อตารางเมตร หรือใช้ CRS-1 ผสมน้ำเท่ากับอัตรา 0.20-0.60 ลิตรต่อตารางเมตร
 - 2.4.3.2 กรณีที่ใช้วัสดุชนิดกึ่งหินถม เป็นผิวจราจรแบบ เชื่อมพื้นหรือเชื่อม หรือเป็นผิวจราจรแบบ เพนเนตรชนิดผสมคัทแบด ใช้ RC-250 ในอัตรา 0.1-0.3 ลิตรต่อตารางเมตร
 - 2.4.3.3 กรณีที่ใช้วัสดุชนิดกึ่งหินถม เป็นผิวจราจรแบบ แอสฟัลต์คอกกริต หรือเป็นพื้นทางแบบแอสฟัลต์คอกกริต ใช้ RC-70 ในอัตรา 0.1-0.3 ลิตรต่อตารางเมตร หรือใช้ RS-2K ผสมน้ำเท่ากับในอัตรา 0.20-0.60 ลิตรต่อตารางเมตร

3. วิธีการก่อสร้าง แบ่งเป็น 2 ตอน

3.1 การเตรียมพื้นผิวเดิม

- 3.1.1 ถ้าพื้นผิวเดิมเป็นโปรแกรมให้ใช้ โพรแกรม แทคโคท ที่กำหนดไว้ก่อน เมื่อจะทำการจราจรแบบแอสฟัลต์คอกกริต ผิวจะไม่ยึดติดกับโปรแกรมให้ใช้ โพรแกรม แทคโคท ให้ทำการถอด ปะหลุมบนผิวโพรแกรม (ถ้ามี) ด้วย Hot mix หรือ Pre mix แล้วบดอัดแน่นให้เรียบร้อย แล้วใช้เครื่องกวาดฝุ่น กวาดฟุ้งออกจนหมด และไม่ทำให้ผิวโพรแกรมเดิมเสียหาย เครื่องสว่านใช้เครื่องเป่าลม ทำการเป่าฝุ่นออกให้หมด
- 3.1.2 ถ้าพื้นผิวเดิมเป็นผิวจราจรแบบเชลล์หรือเชลล์คอกกริต หรือผิวจราจรแบบเพนเนตรชนิดกึ่งหินถม ใช้เครื่องกวาดฝุ่น กวาดผู้และหินที่หลุดลอยออกจนหมด แล้วใช้เครื่องเป่าลมเป่าออกให้หมด
- 3.1.3 ถ้าพื้นผิวเดิมเป็นผิวจราจรแบบแอสฟัลต์คอกกริต หรือเป็นพื้นทางแบบแอสฟัลต์คอกกริต ให้ใช้เครื่องกวาดฝุ่นหรือเครื่องเป่าลม กวาดหรือเป่าฝุ่นออกให้หมด

3.2 การลาดยางแอสฟัลต์

- 3.2.1 ใช้เครื่องลาดยางแอสฟัลต์ ซึ่งเตรียมพร้อมที่จะทำงาน ดำเนินการลาดยางแอสฟัลต์ ตามชนิด เกรด อุณหภูมิ และอัตราที่กำหนดไว้ในวิธีข้างต้น ถ้าพื้นที่ที่จะทำการแคตโคทโดยปริยายมีขนาดเล็ก ให้ใช้เครื่องพ่นด้วยมิสติกยางแอสฟัลต์คัท แคตโคทโดยไม่มีเครื่องพ่นด้วยมิสติก ให้ใช้ยางมะสายยางแอสฟัลต์ สลัดลาดบางๆ ให้ทั่วพื้นที่ แล้วใช้รถบดอัดยางกับไปมา เพื่อที่จะให้ยางแอสฟัลต์เกาะจับกับพื้นที่โดยสม่ำเสมอ
- 3.2.2 เมื่อลาดยางแอสฟัลต์ ทำแคตโคทแล้วให้ทิ้งไว้ประมาณ 10-18 ชั่วโมง เพื่อให้จะใช้ Voidills Matter ใน Rapid Curing Cut - Back Asphalt ละเอียดออกไป และน้ำใน Cationic Asphalt Emulsion ละเอียดออกไปเช่นกัน จึงจะทำการขับต่อไปได้
- 3.2.3 ให้ติดการจราจร ทำมวยเวียนผาน หลังจากทำแคตโคทแล้ว จนกว่าจะทำการก่อสร้างผิวทาง หรือพื้นทางแบบแอสฟัลต์คอกกริตเสร็จ



ประกาศใช้ฉบับเฉพาะ พ.ศ. 2562

โดยสภา
คณะกรรมการควบคุมและพัฒนาระบบ
ขนส่งทางบก พ.ศ. 2562
ฉบับที่ 3

สมาชิกสภา
ร.ร. น.ร. ร.ร. ร.ร. ร.ร.
สภา

ว่าด้วยเรื่อง
สมาชิกสภา

มีผล
โดยสภา

โดยสภา

โดยสภา

โดยสภา

โดยสภา

โดยสภา

โดยสภา

โดยสภา

โดยสภา

โดยสภา

โดยสภา

โดยสภา

โดยสภา

โดยสภา

รายละเอียดขอบเขตของงาน
ประกอบการจัดทำแบบรูปรายการงานก่อสร้าง
โครงการเสริมผิวจราจรด้วยแอสฟัลต์ติกคอนกรีต (ลาดทับ) พร้อมฝาบ่อพัก ค.ส.ล.
ซอยโหนดทรายทอง หมู่ที่ ๓

๑. ความเป็นมา

ตามการประชุมสภาเทศบาลตำบลรัชฎา สมัยสามัญ สมัยแรก ประจำปี ๒๕๖๗ เมื่อวันที่ ๒๘ กุมภาพันธ์ พ.ศ. ๒๕๖๗ ณ ห้องประชุมสภาเทศบาลตำบลรัชฎา ได้มีมติที่ประชุมสภาเทศบาล มีมติ อนุมัติ ให้แก้ไขเปลี่ยนแปลงคำชี้แจงงบประมาณ พ.ศ. ๒๕๖๗ โครงการเสริมผิวจราจรด้วยแอสฟัลต์ติกคอนกรีต (ลาดทับ) พร้อมฝาบ่อพัก ค.ส.ล. ซอยโหนดทรายทอง หมู่ที่ ๓ งบประมาณ ๑,๓๗๕,๐๐๐ บาท (หนึ่งล้านสามแสนเจ็ดหมื่นห้าพันบาทถ้วน)

๒. วัตถุประสงค์

- ๒.๑ เพื่อให้ประชาชนได้รับความสะดวกและปลอดภัยในการสัญจร
- ๒.๒ เพื่อรักษาสภาพแวดล้อม ทำให้ชุมชนน่าอยู่มากขึ้น

๓. คุณสมบัติของผู้ยื่นข้อเสนอ

- ๓.๑ มีความสามารถตามกฎหมาย
- ๓.๒ ไม่เป็นบุคคลล้มละลาย
- ๓.๓ ไม่อยู่ระหว่างเลิกกิจการ
- ๓.๔ ไม่เป็นบุคคลซึ่งอยู่ระหว่างถูกระงับการยื่นข้อเสนอหรือทำสัญญากับหน่วยงานของรัฐไว้ชั่วคราว เนื่องจากเป็นผู้ที่ไม่ผ่านเกณฑ์การประเมินผลการปฏิบัติงานของผู้ประกอบการตามระเบียบที่รัฐมนตรีว่าการ กระทรวงการคลังกำหนดตามที่ประกาศเผยแพร่ในระบบเครือข่ายสารสนเทศของกรมบัญชีกลาง
- ๓.๕ ไม่เป็นบุคคลซึ่งถูกระงับชื่อไว้ในบัญชีรายชื่อผู้ทำงานและได้แจ้งเวียนชื่อให้เป็นผู้ทำงานของหน่วยงานของรัฐในระบบเครือข่ายสารสนเทศของกรมบัญชีกลาง ซึ่งรวมถึงนิติบุคคลที่ผู้ทำงานเป็นหุ้นส่วนผู้จัดการ กรรมการผู้จัดการ ผู้บริหาร ผู้มีอำนาจในการดำเนินงานในกิจการของนิติบุคคลนั้นด้วย
- ๓.๖ มีคุณสมบัติและไม่มีลักษณะต้องห้ามตามที่คณะกรรมการนโยบายการจัดซื้อจัดจ้างและการบริหารพัสดุภาครัฐกำหนดในราชกิจจานุเบกษา
- ๓.๗ เป็นนิติบุคคลผู้มีอาชีพรับจ้างงานที่ประกวดราคาอิเล็กทรอนิกส์ดังกล่าว
- ๓.๘ ไม่เป็นผู้มีผลประโยชน์ร่วมกันกับผู้ยื่นข้อเสนอรายอื่นที่เข้ายื่นข้อเสนอให้แก่ เทศบาลตำบลรัชฎา ณ วันประกาศประกวดราคาอิเล็กทรอนิกส์ หรือไม่เป็นผู้กระทำการอันเป็นการขัดขวาง การแข่งขันอย่างเป็นธรรมในการประกวดราคาอิเล็กทรอนิกส์ครั้งนี้
- ๓.๙ ไม่เป็นผู้ได้รับเอกสิทธิ์หรือความคุ้มกัน ซึ่งอาจปฏิเสธไม่ยอมขึ้นศาลไทย เว้นแต่รัฐบาลของผู้ยื่นข้อเสนอได้มีคำสั่งให้สละเอกสิทธิ์และความคุ้มกันเช่นนั้น
- ๓.๑๐ ผู้ยื่นข้อเสนอต้องมีผลงานก่อสร้างประเภทเดียวกันกับงานที่ประกวดราคาจ้าง ก่อสร้างในวงเงินไม่น้อยกว่า ร้อยละ ๔๐ และเป็นผลงานที่เป็นคู่สัญญา โดยตรงกับหน่วยงานของรัฐ หรือหน่วยงานเอกชนที่เชื่อถือได้
- ๓.๑๑ กิจการร่วมค้าที่ยื่นข้อเสนอในรูปแบบของ "กิจการร่วมค้า" ต้องมีคุณสมบัติดังนี้ กรณีที่ข้อตกลงระหว่างผู้เข้าร่วมค้ากำหนดให้ผู้เข้าร่วมค้ารายใดรายหนึ่งเป็นผู้เข้าร่วมค้าหลัก ข้อตกลงระหว่างผู้เข้าร่วมค้าจะต้องมีการกำหนดสัดส่วนหน้าที่และความรับผิดชอบในปริมาณงานสิ่งของหรือมูลค่าตามสัญญาของผู้เข้าร่วมค้าหลักมากกว่าผู้เข้าร่วมค้ารายอื่นทุกราย

กรณีที่ข้อตกลงระหว่างผู้เข้าร่วมคำกำหนดให้ผู้เข้าร่วมคำรายใดรายหนึ่งเป็นผู้เข้าร่วมคำหลัก
กิจการร่วมค่านั้นต้องใช้ผลงานของผู้เข้าร่วมคำหลักรายเดียวเป็นผลงานของกิจการร่วมคำที่ยื่นข้อเสนอ

สำหรับข้อตกลงระหว่างผู้เข้าร่วมคำที่ไม่ได้กำหนดให้ผู้เข้าร่วมคำรายใดเป็นผู้เข้าร่วมคำหลัก
ผู้เข้าร่วมคำทุกรายจะต้องมีคุณสมบัติครบถ้วนตามเงื่อนไขที่กำหนดไว้ในเอกสารเชิญชวนหรือหนังสือเชิญชวน

กรณีที่ข้อตกลงระหว่างผู้เข้าร่วมคำ กำหนดให้ผู้เข้าร่วมคำรายใดรายหนึ่งเป็นผู้เข้าร่วมคำหลัก
ผู้เข้าร่วมคำหลักจะต้องเป็นส่วนของผู้เข้าร่วมคำที่ไม่ใช่ผู้เข้าร่วมคำหลักจะเป็นผู้ประกอบการที่ขึ้นทะเบียนในสาขา
งานก่อสร้างไว้กับกรมบัญชีกลางหรือไม่ก็ได้

สำหรับข้อตกลงระหว่างผู้เข้าร่วมคำ ที่ไม่ได้กำหนดให้ผู้เข้าร่วมคำรายใดเป็นผู้เข้าร่วมคำหลัก
ผู้เข้าร่วมคำทุกรายจะต้องมีคุณสมบัติครบถ้วนตามเงื่อนไขที่กำหนดไว้ในเอกสารเชิญชวนหรือหนังสือเชิญชวน

กรณีที่ข้อตกลงระหว่างผู้เข้าร่วมคำกำหนดให้มีการมอบหมายผู้เข้าร่วมคำรายใดรายหนึ่งเป็นผู้ยื่น
ข้อเสนอ ในนามกิจการร่วมคำ การยื่นข้อเสนอดังกล่าวไม่ต้องมีหนังสือมอบอำนาจ

สำหรับข้อตกลงระหว่างผู้เข้าร่วมคำที่ไม่ได้กำหนดให้ผู้เข้าร่วมคำรายใดเป็นผู้ยื่นข้อเสนอ ผู้เข้าร่วมคำ
ทุกรายจะต้องลงลายมือชื่อในหนังสือมอบอำนาจให้ผู้เข้าร่วมคำรายใดรายหนึ่งเป็นผู้ยื่นข้อเสนอในนามกิจการ
ร่วมคำ

๓.๑๒ ผู้ยื่นข้อเสนอต้องลงทะเบียนที่มีข้อมูลถูกต้องครบถ้วนในระบบจัดซื้อจัดจ้างภาครัฐด้วย
อิเล็กทรอนิกส์ (Electronic Government Procurement : e-GP) ของกรมบัญชีกลาง

๓.๑๓ ผู้ยื่นข้อเสนอต้องมีมูลค่าสุทธิของกิจการ ดังนี้

(๑) กรณีผู้ยื่นข้อเสนอเป็นนิติบุคคลที่ จัดตั้งขึ้นตามกฎหมายไทยซึ่งได้จดทะเบียนเกินกว่า ๑ ปี
ต้องมีมูลค่าสุทธิของกิจการ จากผลต่างระหว่างสินทรัพย์สุทธิหักด้วยหนี้สินสุทธิที่ปรากฏในงบแสดงฐานะการเงิน
ที่มีการตรวจรับรองแล้ว ซึ่งจะต้องแสดงค่าเป็นบวก ๑ ปีสุดท้ายก่อนวันยื่นข้อเสนอ

(๒) กรณีผู้ยื่นข้อเสนอเป็นนิติบุคคลที่จัดตั้งขึ้นตามกฎหมายไทย ซึ่งยังไม่มีกิจการรายงานงบแสดง
ฐานะการเงินกับกรมพัฒนาธุรกิจการค้า ให้พิจารณาการกำหนดมูลค่าของทุนจดทะเบียน โดยผู้ยื่นข้อเสนอ
จะต้องมีทุนจดทะเบียนที่เรียกชำระมูลค่าหุ้นแล้ว ณ วันที่ยื่นข้อเสนอ ไม่ต่ำกว่า ๑ ล้านบาท

(๓) กรณีที่ผู้ยื่นข้อเสนอไม่มีมูลค่าสุทธิของกิจการหรือทุนจดทะเบียนหรือมีแต่ไม่เพียงพอที่จะ
เข้ายื่นข้อเสนอ ผู้ยื่นข้อเสนอสามารถขอวงเงินสินเชื่อ โดยต้องมีวงเงินสินเชื่อ ๑ ใน ๔ ของมูลค่างบประมาณของ
โครงการหรือรายการที่ยื่นข้อเสนอในแต่ละครั้ง (สินเชื่อที่ธนาคารภายในประเทศหรือบริษัทเงินทุนหรือบริษัท
เงินทุนหลักทรัพย์ที่ได้รับอนุญาตให้ประกอบกิจการเงินทุนเพื่อการพาณิชย์และประกอบธุรกิจค้าประกันตาม
ประกาศของธนาคารแห่งประเทศไทย ตามรายชื่อบริษัทเงินทุนที่ธนาคารแห่งประเทศไทยแจ้งเวียนให้ทราบ โดย
พิจารณาจากยอดเงินรวมของวงเงินสินเชื่อที่สำนักงานใหญ่รับรองหรือที่สำนักงานสาขารับรอง (กรณีได้รับมอบ
อำนาจจากสำนักงานใหญ่) ซึ่งออกให้แก่ผู้ยื่นข้อเสนอ นับถึงวันยื่นข้อเสนอไม่เกิน ๙๐ วัน

(๔) กรณีตาม (๑) - (๓) ยกเว้นสำหรับกรณีดังต่อไปนี้

(๔.๑) กรณีที่ผู้ยื่นข้อเสนอเป็นหน่วยงานของรัฐ

(๔.๒) นิติบุคคลที่จัดตั้งขึ้นตามกฎหมายไทยที่อยู่ระหว่างการฟื้นฟูกิจการตามพระราชบัญญัติ
ล้มละลาย (ฉบับที่ ๑๐) พ.ศ. ๒๕๖๑

(๔.๓) งานจ้างก่อสร้าง ที่กรมบัญชีกลางได้ขึ้นทะเบียนผู้ประกอบการงานก่อสร้างแล้ว และงาน
จ้างก่อสร้างที่หน่วยงานของรัฐได้มีการจัดทำบัญชีผู้ประกอบการงานก่อสร้างที่มีคุณสมบัติเบื้องต้นไว้แล้ว ก่อน
วันที่พระราชบัญญัติการจัดซื้อจัดจ้างและการบริหารพัสดุภาครัฐมีผลใช้บังคับ

๔. วงเงินงบประมาณ

ภายในวงเงินงบประมาณ ๑,๓๗๕,๐๐๐ บาท (หนึ่งล้านสามแสนเจ็ดหมื่นห้าพันบาทถ้วน)

๕. อัตราค่าปรับ

กำหนดค่าปรับเป็นรายวันเป็นจำนวนเงินตายตัวในอัตราร้อยละ ๐.๒๕ ของราคางานจ้าง

๖. หลักเกณฑ์ในการพิจารณาคัดเลือกข้อเสนอ

พิจารณาตามเกณฑ์ราคาในการคัดเลือกผู้เสนอราคาต่ำสุดเป็นผู้ชนะการซื้อหรือจ้างหรือเป็นผู้ได้รับการคัดเลือก

๗. กำหนดเวลาส่งมอบพัสดุ

กำหนดเวลาแล้วเสร็จภายใน ๖๐ วัน นับถัดจากวันลงนามในสัญญา

๘. งวดงานและการจ่ายเงิน

จะจ่ายค่าจ้างซึ่งได้รวมภาษีมูลค่าเพิ่มตลอดจนภาษีอากรอื่น ๆ และค่าใช้จ่ายทั้งปวงด้วยแล้ว โดยถือราคาเหมารวมเป็นเกณฑ์และกำหนดการจ่ายเงินเป็นจำนวน ๒ งวด โดยมีรายละเอียด ดังนี้

งวดที่ ๑ เป็นเงินร้อยละ ๔๐ ของค่าจ้างเหมาตามที่ตกลงทำสัญญาว่าจ้างจะจ่ายให้ เมื่อผู้รับจ้างได้ทำการก่อสร้าง ดังนี้

- เมื่องานเสริมผิวจราจรด้วยแอสฟัลต์ติกคอนกรีต (ลาดทับ) กว้างเฉลี่ย ๕.๐๐ - ๘.๕๐ เมตร ความยาวไม่น้อยกว่า ๒๑๒.๕๐ เมตร หรือพื้นที่ไม่น้อยกว่า ๑,๔๓๐.๐๐ ตารางเมตร แล้วเสร็จ

- เมื่องานติดตั้งป้ายประชาสัมพันธ์ (ป้ายชั่วคราว) ของเทศบาลฯ แล้วเสร็จ

กำหนดเวลาแล้วเสร็จ ๓๐ วัน

งวดที่ ๒ (งวดสุดท้าย) เป็นเงินร้อยละ ๖๐ ของค่าจ้างเหมาตามที่ตกลงทำสัญญาว่าจ้างจะจ่ายให้ เมื่อผู้รับจ้างได้ทำการก่อสร้าง ดังนี้

- เมื่องานเสริมผิวจราจรด้วยแอสฟัลต์ติกคอนกรีต (ลาดทับ) กว้างเฉลี่ย ๕.๐๐ - ๘.๕๐ เมตร ความยาวไม่น้อยกว่า ๒๑๒.๕๐ เมตร หรือพื้นที่ไม่น้อยกว่า ๑,๔๓๐.๐๐ ตารางเมตร แล้วเสร็จ

- เมื่องานปรับปรุงฝาบ่อพัก จำนวน ๔ บ่อ แล้วเสร็จ

- เมื่องานตีเส้นจราจร (Thermo Plastic Paint) ระดับ ๑ (Yellow & White) แล้วเสร็จ

- ติดตั้งป้ายประชาสัมพันธ์ (ป้ายโครงการ) ของเทศบาลฯ แล้วเสร็จ

- ทำการก่อสร้างส่วนอื่นๆ ที่เหลือทั้งหมดให้แล้วเสร็จ เรียบร้อย ครบถ้วน ตามแบบรูปรายการงานก่อสร้าง และสัญญาจ้างทุกประการ รวมทั้งทำสถานที่ก่อสร้างให้สะอาดเรียบร้อย

กำหนดเวลาแล้วเสร็จ ๓๐ วัน

รวมกำหนดเวลาแล้วเสร็จ ๖๐ วัน

** ใช้ตาราง Factor F งานก่อสร้างทาง**

หมายเหตุ แบ่งงวดงานเป็น ๒ งวด รวมระยะเวลาการก่อสร้างจนแล้วเสร็จ ทั้งหมด ๖๐ วัน

- ทั้งนี้ผู้รับจ้างสามารถส่งมอบงานพร้อมกันที่หลายงวดก็ได้ เมื่อผู้รับจ้างทำงานก่อสร้างงานนั้นแล้วเสร็จ เรียบร้อยครบถ้วนตามที่รายละเอียดที่ระบุในแต่ละงวดงาน

๙. ค่าชดเชยสัญญาแบบปรับราคาได้ (K)

ผู้ว่าจ้างและผู้รับจ้าง ตกลงกันให้ใช้สัญญาปรับราคาได้ สำหรับงานก่อสร้างตามสัญญา จะนำมาใช้ในกรณีที่ค่างานก่อสร้างลดลงหรือเพิ่มขึ้น ตามเงื่อนไข หลักเกณฑ์ สูตรและวิธีคำนวณที่ใช้กับสัญญาแบบปรับราคาได้ตามมติคณะรัฐมนตรี เมื่อวันที่ ๒๒ สิงหาคม ๒๕๓๒ เรื่อง การพิจารณาช่วยเหลือผู้ประกอบการอาชีพงานก่อสร้าง ตามหนังสือสำนักเลขาธิการคณะรัฐมนตรีที่ นร ๐๒๐๓/ว ๑๐๙ ลงวันที่ ๒๔ สิงหาคม ๒๕๓๒

สูตรการปรับราคา (สูตรค่า K) จะต้องคงที่ที่ระดับที่กำหนดไว้ในสัญญา หรือภายในระยะเวลาที่ได้ขยายออกไป โดยจะใช้สูตรของทางราชการที่ได้ระบุไว้ในเอกสารแนบท้าย

๑๐. กำหนดระยะเวลารับประกันความชำรุดบกพร่อง

ผู้รับจ้างต้องประกันความชำรุดบกพร่องระยะเวลา ๒ ปี นับถัดจากวันที่คณะกรรมการตรวจรับพัสดุ โดยจะต้องจัดการซ่อมแซมแก้ไขให้ใช้งานได้ดั้งเดิมภายใน ๑๕ วัน นับถัดจากวันที่ได้รับแจ้งความชำรุดบกพร่อง

คณะกรรมการจัดทำรายละเอียดขอบเขตของงานประกอบการจัดทำแบบรูปรายการงานก่อสร้างโครงการเสริมผิวจราจรด้วยแอสฟัลต์ติกคอนกรีต (ลาดทับ) พร้อมฝาป่อพัก ค.ส.ล. ซอยโหนดทรายทอง หมู่ที่ ๓ ได้ตรวจสอบแล้ว

(ลงชื่อ) ประธานกรรมการ
(นายนิพิฐ เจริญการ)
ผู้อำนวยการกองช่าง

(ลงชื่อ) กรรมการ
(นายอัศวิน พลคชา)
วิศวกรโยธาชำนาญการ

(ลงชื่อ) กรรมการ
(ว่าที่ร้อยตรีกิตติ ออฮิปก)
นายช่างโยธาปฏิบัติงาน

(ลงชื่อ) กรรมการ
(นายมูฮัมหมัด มินสิน)
ผู้ช่วยนายช่างเขียนแบบ